

FableKids

love inspired.



Sistema di viaggio 3 IN 1

"MILA"



Grazie per aver scelto FableKids.

Si prega di leggere attentamente le istruzioni prima dell'uso e conservare per riferimento futuro.

FableKids

love inspired.

Cari genitori,
Grazie per aver acquistato il nostro prodotto. Si prega di leggere attentamente le istruzioni per l'uso prima di utilizzare il prodotto per la prima volta. Se si consegna il prodotto a terzi, questo manuale deve essere consegnato con esso. Conservare il manuale di istruzioni per riferimento futuro. I disegni in questo manuale potrebbero non corrispondere agli oggetti fisici. Si prega di fare riferimento agli oggetti fisici.

Sistema di viaggio "MILA" 3 in 1 Configurazioni disponibili



Seggiolino auto



Lettino per il trasporto



Passeggino

FableKids

love inspired.

Sommario

<u>1. Informazioni importanti sulla sicurezza</u> -----	1
<u>2. Panoramica del prodotto</u> -----	3
<u>3. Assemblaggio e configurazione</u> -----	5
<u>4. Installazione della navicella</u> -----	8
<u>5. Configurazione dell'unità del sedile</u> -----	10
<u>6. Accessorio per navicella/passeggino</u> -----	12
<u>7. Installazione del seggiolino auto</u> -----	14
<u>8. Come usare il passeggino</u> -----	15
<u>9. Accessori</u> -----	18
<u>10. Manutenzione e cura</u> -----	19
<u>11. Smaltimento rispettoso dell'ambiente</u> -----	20



FableKids

love inspired.

1. Informazioni importanti sulla sicurezza



WARNING

IMPORTANTE: leggere attentamente queste istruzioni prima dell'uso e conservarle per riferimento futuro. La sicurezza del bambino potrebbe essere compromessa se non segui queste istruzioni. La mancata osservanza di queste avvertenze e delle istruzioni potrebbe causare lesioni gravi o morte.

- Non lasciare mai il bambino incustodito.
- Non utilizzare se una parte è rotta, strappata o mancante.
- Questo prodotto non è adatto per la corsa o il pattinaggio.
- Non portare il passeggino sulla scala mobile.
- Evitare di utilizzare le scale quando il bambino è nella carrozzina/passeggino.
- Prestare attenzione quando si sposta la carrozzina / passeggino su e giù per cordoli e gradini.
- Quando si regolano i componenti del prodotto, i bambini devono essere tenuti lontani dalle parti mobili durante le regolazioni.
- Azionare sempre il freno durante il carico o lo scarico del bambino.
- Azionare sempre il freno ogni volta che la carrozzina/passeggino è ferma.
- Per evitare il pericolo di soffocamento per neonati e bambini, tenere i sacchetti di plastica fuori dalla loro portata.
- Assicurarsi che tutti i dispositivi di blocco siano inseriti prima dell'uso.
- Per evitare lesioni, assicurarsi che il bambino sia tenuto lontano quando si apre e si piega questo prodotto.
- Utilizzare sempre il sistema di ritenuta in combinazione con l'unità del sedile.
- Verificare che il corpo del passeggino o l'unità del sedile o i dispositivi di fissaggio del seggiolino auto siano correttamente inseriti prima dell'uso.
- Utilizzare solo le unità di sedile, le navi, i seggiolini auto, gli accessori e le parti di ricambio approvate e approvate dal produttore originale.
- Non apportare modifiche a questo prodotto.
- Il bambino deve essere libero da parti mobili prima di regolare la posizione dello schienale, del poggiatesta o del baldacchino.
- Assicurati che il tuo bambino sia comodo e non si surriscaldi quando usi la copertura antipioggia. I pannelli di ventilazione in rete sui lati della copertura antipioggia sono essenziali per aiutare il flusso di aria fresca intorno al bambino. La sezione superiore deve essere aperta o il manto antipioggia rimosso a meno che non piova o faccia molto freddo.
- Non usare mai la forza. Le regolazioni e le serrature dovrebbero essere libere e facili da usare.
- Non utilizzare vicino a fuoco aperto o fiamme esposte.
- La navicella e l'unità di seduta di questo prodotto sono prodotte per l'uso con il telaio del passeggino MILA.
- Si consiglia di utilizzare questo prodotto con i seggiolini auto FableKids.
- Per il seggiolino auto utilizzato in combinazione con un telaio, questo veicolo non sostituisce una culla o un letto. Se il bambino ha bisogno di dormire, allora dovrebbe essere collocato in un corpo carrozzina, culla o letto adatto.

Pericolo di strangolamento:

Un bambino può strangolare in cinghie di ritenuta allentate. Non lasciare mai il bambino nel trasportino quando le cinghie sono allentate o slacciate.

Le corde possono causare strangolamento! Non posizionare oggetti con una corda intorno al collo di un bambino, come corde del cappuccio o corde per ciuccio. Non sospendere le corde su una navicella o una culla o attaccare le corde ai giocattoli.

FableKids

love inspired.

1. Informazioni importanti sulla sicurezza

- **Pesi consigliati:**

- Questo veicolo è destinato a bambini dalla nascita fino a 22 kg o 4 anni a seconda dell'evento che si verifica per primo.
- Età e peso utilizzato: Navicella da 0 a 9 kg, seggiolino auto da 0 a 13 kg (seguire le linee guida del produttore), unità sedile (utilizzato come passeggero singolo) Da 6 mesi a 22 kg o 4 anni a seconda dell'evento che si verifica per primo
- Ogni seggiolino o seggiolino auto è adatto per un solo bambino fino al peso massimo sopra indicato. La capienza massima di questo veicolo è di un bambino.
- Il prodotto diventerà instabile se viene superato il carico raccomandato dai produttori.
- Qualsiasi carico attaccato al manubrio influisce sulla stabilità della carrozzina/passeggero.
- Il peso massimo per il carrello è di 2,5 kg.
- **Utilizzando la navicella sul telaio:**
- La navicella è adatta solo per un bambino che non può sedersi da solo, rotolare e non può spingersi sulle mani e sulle ginocchia. Peso massimo del bambino 9kg.
- La navicella non è destinata all'uso da parte di bambini di età superiore ai 6 mesi o bambini che possono sedersi senza aiuto.
- Non utilizzare un materasso diverso da quello fornito dal produttore originale.
- Utilizzare solo su una superficie solida, orizzontale e asciutta.
- Non posizionare la navicella vicino a un fuoco aperto o ad altre fonti di calore intenso.
- **Utilizzando l'unità sella sul telaio:**
- Utilizzare sempre l'imbracatura per evitare lesioni da caduta o scivolamento fuori.
- Utilizzare sempre la cinghia inguinale in combinazione con la cintura in vita.
- Il seggiolino non è adatto a bambini sotto i 6 mesi a meno che non possano sedersi senza aiuto.
- L'imbracatura deve essere regolata correttamente per fornire una vestibilità aderente intorno al bambino. Regolare utilizzando le fibbie sulle spalline, vita e cinghie del cavallo.
- **Utilizzo della navicella o dell'unità del sedile indipendentemente dal telaio:**
- Non utilizzare mai la navicella su un supporto.
- Questa navicella non è destinata ad essere utilizzata da sola come unità notte. È fabbricato per l'uso con il telaio del passeggero.
- Non lasciare che altri bambini giochino incustoditi vicino alla navicella o al seggiolino.
- L'unità sella deve essere utilizzata solo con il telaio di questo sistema MILA.
- Non utilizzare mai la navicella su una superficie elevata.
- Non utilizzare mai la navicella/seggiolino come mezzo per trasportare il bambino in un veicolo a motore.
- Le maniglie e il fondo della culla devono essere ispezionati regolarmente per rilevare segni di danni e usura.
- Prima di trasportare o sollevare, assicurarsi che le maniglie siano nella corretta posizione di utilizzo.
- La testa del bambino nella culla non dovrebbe mai essere inferiore al corpo del bambino.

2. Panoramica del prodotto



- | | | | |
|--------------------------------------|---------------------------------------|---------------------------------|------------------------------------|
| A. Coperchio manubrio | I. Cestino di stoccaggio | R. Telaio sedile/navicella* | AB. Adattatori per seggiolini auto |
| B. Regolatore manubrio | J. Ruota posteriore | S. Tessuto per navicella | AC. Cappuccio del seggiolino auto |
| C. Pulsante pieghevole destro | K. Pulsante di smontaggio della ruota | T. Tessuto dell'unità di seduta | AD. Seggiolino auto |
| D. Bottone pieghevole sinistro | L. Baldacchino | U. Telaio | Æ. Sacco |
| E. Unità di seduta | M. Bumper Bar | V. Grembiule da trasporto | AF. Fasciatoio |
| F. Pulsante di smontaggio del sedile | N. Connettore a baldacchino | W. Scaldapiedi | |
| G. Copertura del punto di giunzione | O. Bottoni reclinabili | X. Fodera del sedile | |
| H. Barra freno | P. Serratura girevole | Y. Copertura antipioggia | |
| | Q. Ruota anteriore | Z. Zanzariera | |

FableKids

love inspired.

2. Panoramica del prodotto



FableKids

love inspired.

3. Assemblaggio e configurazione

Passaggio 1: apertura del passeggino



a. Stringere leggermente il telaio del passeggino mentre si tira il fermo di rilascio come mostrato.



b. Tirare il passeggino verso l'alto fino a quando non si sente il clic del telaio nella posizione verticale. Testare il telaio spingendo verso il basso sul manubrio per assicurarsi che sia saldamente bloccato per il posizionamento sul giunto.



3. Assemblaggio e configurazione

Passaggio 2: installazione della barra del freno



a. Assicurarsi che il telaio sia aperto prima di installare la barra del freno e le ruote.

Fissare la barra del freno alla parte posteriore del telaio come mostrato sopra.



b. Assicurati che le clip di bloccaggio argentate siano visibili su ciascun lato e testalo tirando la barra del freno verso il basso una volta installata.

Passaggio 3: installazione della ruota posteriore



a. Per fissare le ruote posteriori è sufficiente premere il pulsante centrale mentre si preme su ciascun lato dell'asse. Prova questo provando a rimuovere le ruote senza premere il pulsante centrale.

Per smontare le ruote premere il pulsante centrale e tirare.



FableKids

love inspired.

3. Assemblaggio e configurazione

Passaggio 4: installazione della ruota anteriore



a. Tenere premuto il pulsante della ruota anteriore e fissare la ruota anteriore al telaio. Ripeti l'altro lato.

b. Assicurati di testare la tua installazione tirando la ruota anteriore verso il basso alcune volte prima di utilizzarla



NOTA: assicurarsi che le ruote anteriori siano bloccate quando si utilizza su terreni accidentati.

4. Installazione della navicella

Passaggio 1: preparazione della navicella



a. Il tessuto della navicella deve essere già fissato al telaio della navicella/sedile.

NOTA BENE: Potrebbe essere necessario regolare la posizione della navicella per rendere esso livello. Questo può essere fatto premendo con decisione sui pulsanti reclinabili situati su entrambi i lati del telaio della navicella, come mostrato sopra.

Passaggio 2: installazione della barra paraurti



a. Allineare i fori su ciascun lato prima di spingere saldamente in posizione.



b. Per rimuovere, premere il pulsante centrale verso l'interno mentre si tira la barra del paraurti verso l'alto.

FableKids

love inspired.

4. Installazione della navicella

Passaggio 3: installazione del baldacchino



- a. Agganciare il connettore su entrambi i lati del baldacchino al tubo del telaio. Assemblaggio terminato.



- b. Regolare il baldacchino tirando il tessuto alla dimensione desiderata.

- c. Decomprimere la cerniera per utilizzare lo strato di ventilazione.

5. Configurazione dell'unità del sedile

Fase 1: Preparazione dell'unità di seduta



- a. Rimuovere il tessuto della navicella dal telaio in preparazione per l'attacco dell'unità di seduta



- d. Fissare il tessuto dell'unità di seduta utilizzando le strisce di velcro e i ganci per occhielli. Assicurati che il pulsante di reclinazione sia nella parte superiore dell'unità del sedile e accessibile.



- b. Per fissare l'unità del sedile, far scorrere prima la parte superiore del tessuto del sedile sulla parte superiore del telaio.

- c. Alimenta le due finiture in tessuto strette

pannelli posizionati su entrambi i lati del

unità sedile, nelle fessure all'interno del telaio del sedile che sono posizionate appena sotto il punto di attacco della barra del paraurti al centro del telaio del sedile



- e. Aggancia il tettuccio al telaio e la cerniera sul tessuto dell'unità di seduta.

NOTA BENE:

L'unità di seduta è adatta per bambini di età pari o superiore a 6 mesi.

5. Configurazione dell'unità del sedile

Passaggio 2: attacco per l'imbracatura del sedile

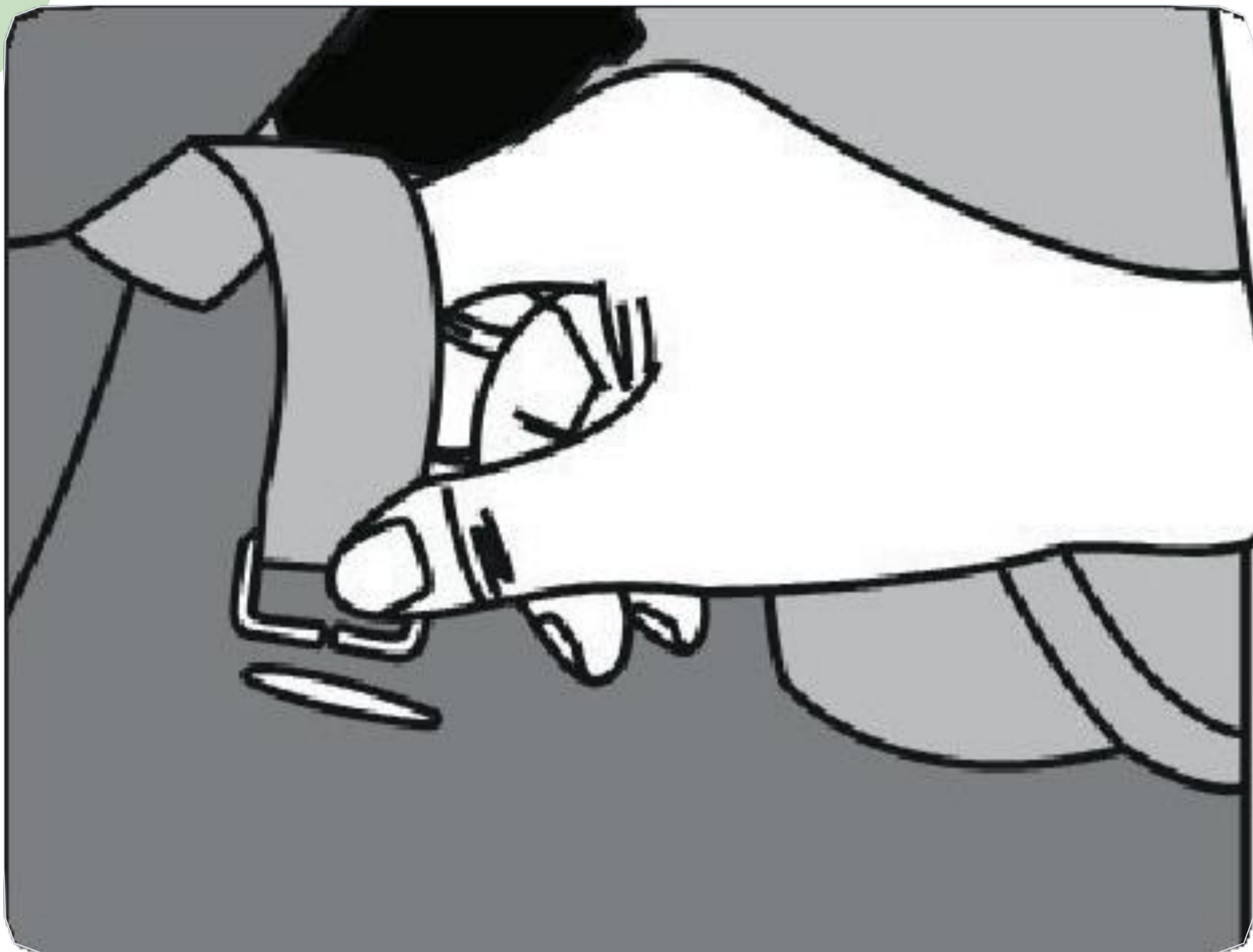

a. Individuare i fori che si trovano su entrambi i lati della sezione del sedile del tessuto dell'unità di seduta.

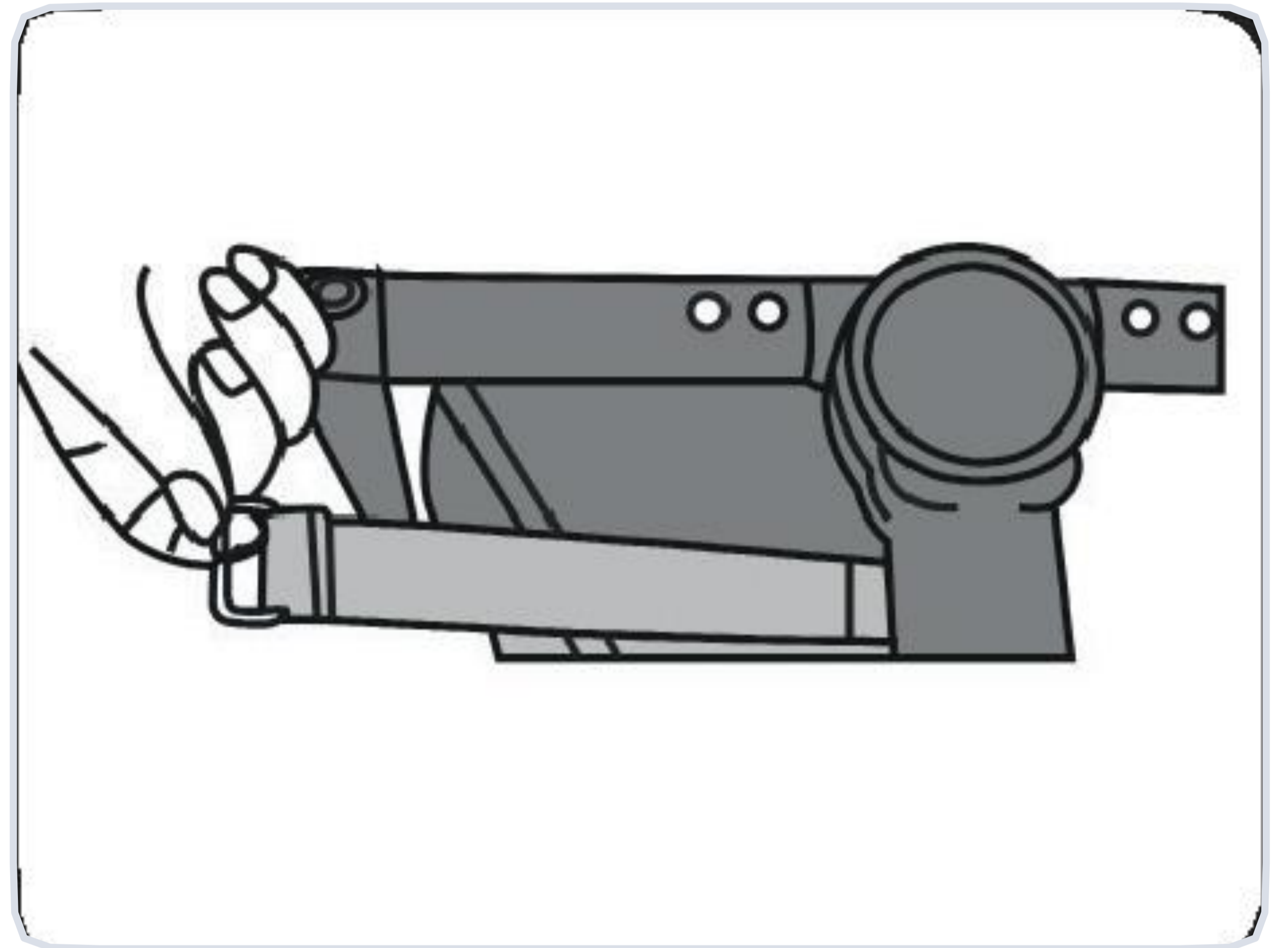

b. Fai scorrere la cinghia in vita attraverso i fori con l'estremità della fibbia argentata che va dall'interno verso l'esterno.

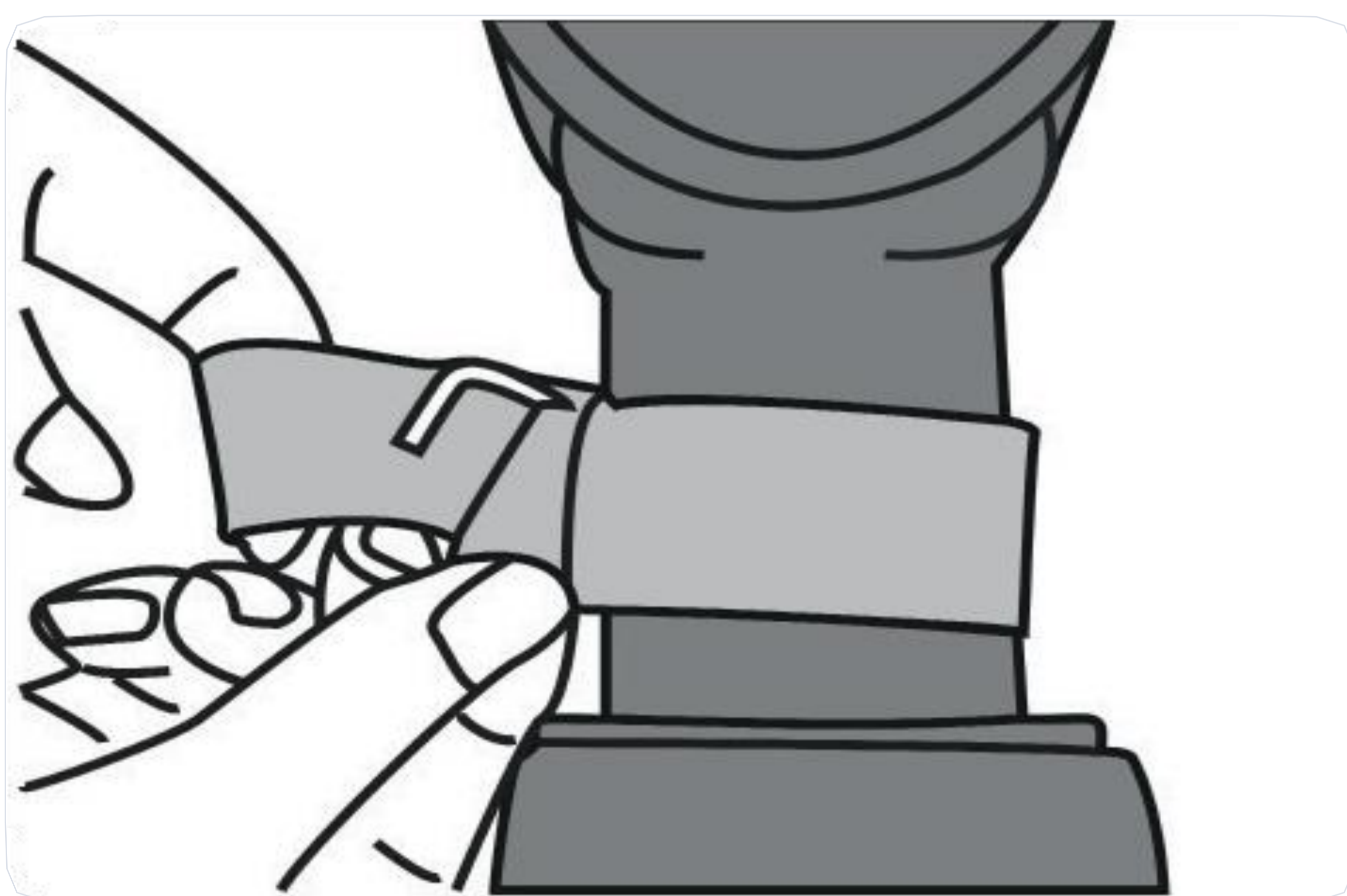

c. Avvolgere il cinturino attorno al pezzo circolare del telaio situato appena sopra le clip di rilascio e quindi far scorrere il materiale attraverso il piccolo spazio tra la fibbia argentata.

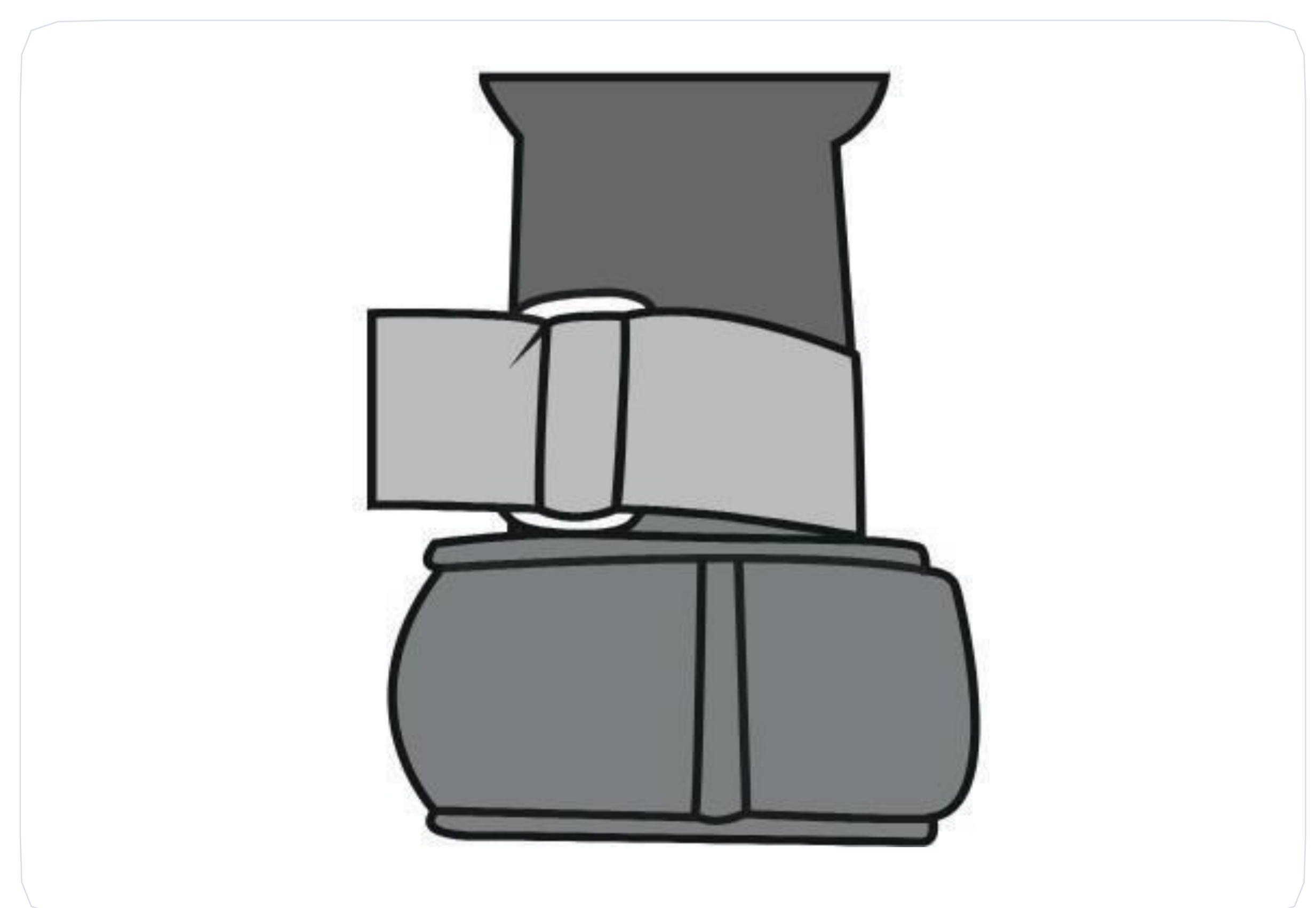

d. Completo. Regolare la lunghezza dell'imbracatura in posizione ridotta, garantendo una vestibilità aderente.

FableKids

love inspired.

6. Accessorio per navicella/passeggino

Installazione



a. Allineare le clip di rilascio con lo chassis e quindi spingere verso il basso fino a quando entrambi i lati non scattano in posizione. Si prega di testare questo tirando verso l'alto.

Nota: potrebbe esserci un leggero movimento alla navicella quando è bloccata sul telaio.

Smontaggio



b. Spingere i pulsanti di rilascio in avanti fino a quando non si sente il clic prima di sollevarli verso l'alto per rimuoverli.

FableKids

love inspired.

7. Installazione del seggiolino auto

Passaggio 1: collegamento dell'adattatore



a. **IMPORTANTE:** inserire gli adattatori nel seggiolino auto prima di collegarli al telaio e tenerli attaccati al seggiolino auto.

Passaggio 2: attacco del cofano del sedile dell'auto



b. Posizionare il cofano lungo il seggiolino auto e premere i due pulsanti laterali insieme per fissare la posizione.

7. Installazione del seggiolino auto

Passaggio 3: attacco del seggiolino auto

a. Allineare gli adattatori con ciascun lato dello chassis prima di spingere verso il basso su ciascun lato. Si prega di essere consapevoli del fatto che anche la pressione dovrà essere posta su entrambi i lati contemporaneamente quando si spinge verso il basso.



Passaggio 4: rimozione del seggiolino auto



b. Posizionare il cofano lungo il seggiolino auto e premere i due pulsanti laterali insieme per fissare la posizione.

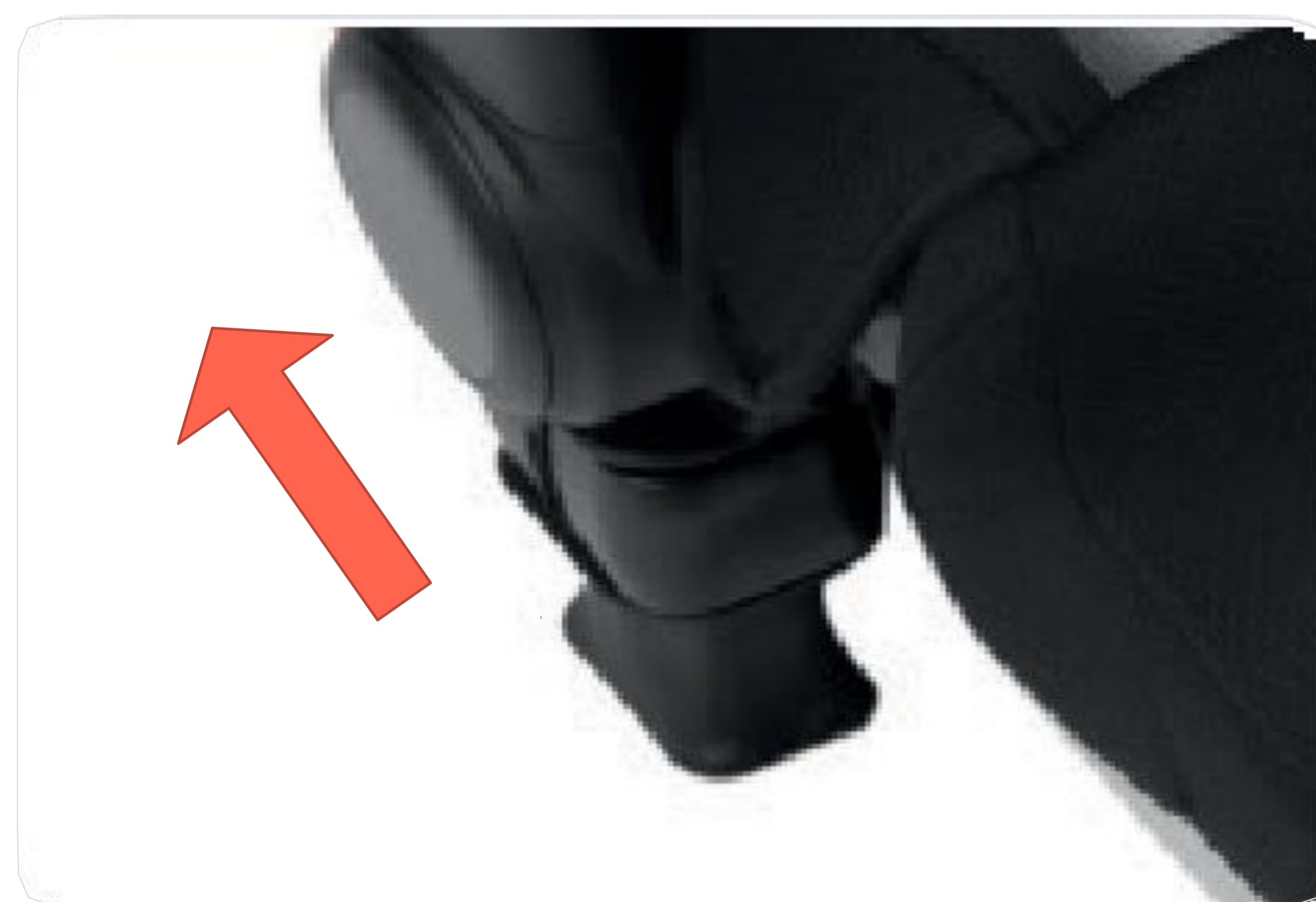

b. Innestare e tenere premuta ogni clip mentre si solleva il seggiolino auto verso l'alto.

Nota: questa è una tecnica diversa dalla rimozione della navicella/passeggino

8. Come usare il passeggino

Funzione di blocco della ruota anteriore



Per bloccare le ruote anteriori in posizione, è sufficiente premere il pulsante verso il basso. Tirare verso l'alto per rilasciare e abilitare la rotazione a 360 gradi



IMPORTANTE: Assicurarsi che le ruote siano bloccate quando si utilizza su terreni irregolari o accidentati.

Regolazione del manubrio



Per regolare l'altezza del manubrio, premere contemporaneamente i pulsanti su ciascun lato verso l'interno mentre si solleva verso l'alto o verso il basso.

Regolazione reclinabile del sedile



Per regolare la reclinazione del passeggino, premere contemporaneamente i due pulsanti reclinabili verso l'interno.

Ci sono 4 posizioni reclinabili.

8. Come usare il passeggino

Invertire l'unità del sedile



Per invertire la direzione dell'unità del sedile, è sufficiente seguire gli stessi passaggi indicati nel capitolo 6.

Cintura di sicurezza



Inserisci A su B. Metti insieme A, B e C e fai clic in posizione. Ripeti sul lato opposto.

Freno del sistema di traslazione



Per azionare il freno basta spingere verso il basso. Per rimuovere la funzione freno, sollevare verso l'alto.

Rilascio dell'imbracatura



Premere il pulsante D per rilasciare.

FableKids

love inspired.

8. Come usare il passeggino

Pieghevole il passeggino



Tieni premuto il pulsante di piegatura con il dito indice.



Tenendo premuto il pulsante di piegatura, tirare entrambe le leve verso di te e quindi piegare il telaio verso il basso.



Seguire la direzione della freccia.



Fissare il telaio in posizione utilizzando la serratura pieghevole.

Fable Kids

love inspired.

9. Accessori

Copertura antipioggia / Zanzariera



Allineare le cuciture sulla copertura antipioggia / zanzariera con le cuciture sul cofano. Aprire la finestra del parapiooggia utilizzando il velcro per garantire una ventilazione sufficiente.

Fodera dei sedili



Infilare l'imbracatura dell'unità del sedile attraverso le fessure del rivestimento del sedile per fissarlo in posizione, solo quando è in modalità passeggino.

Grembiule per



Fissare il grembiule della navicella in posizione fissando i poppers su ciascun lato.

Scaldapiedi



Fissare la parte inferiore dello scaldapiedi alla parte inferiore del telaio dell'unità del sedile. Quindi, avvolgere la parte superiore dello scaldapiedi sotto e sopra la barra del paraurti e fissarla in posizione usando i popper.



love inspired.

10. Manutenzione e cura

- **Applicare un panno umido sulle parti in plastica del passeggino. Evitare abrasivi o candeggina.**
- Controllare regolarmente viti, rivetti, bulloni e fissaggi per assicurarsi che siano bloccati saldamente e saldamente. Sostituire qualsiasi parte in condizioni inferiori. Quando si utilizza questo prodotto durante l'inverno, al mare o fuoristrada è importante pulire con acqua dolce pulita e asciugare accuratamente. L'acqua salata, il sale e la sabbia delle strade corrodono le parti metalliche se non vengono rimossi.
- Verificare regolarmente che tutti i dispositivi di blocco del telaio funzionino correttamente.
- Non esporre il prodotto a luce solare eccessiva per lunghi periodi di tempo, anche la normale esposizione alla luce solare può causare cambiamenti nel colore dei tessuti.
- Fare attenzione a non strappare i tessuti durante il trasporto del prodotto.
- Olio leggero o silicone spray può essere utilizzato per lubrificare le parti mobili.
- Assicurati che le cerniere siano completamente aperte o chiuse per evitare danni.
- Non posizionare gli oggetti sopra il cappuccio / baldacchino, potrebbe danneggiare i tessuti o rendere il prodotto non sicuro.
- Non utilizzare una scheda buggy con questo prodotto in quanto invaliderebbe la garanzia.
- L'imbracatura di sicurezza deve essere controllata regolarmente per assicurarsi che la cinghia non si sia sfilacciata o danneggiata.
- **Cura del tessuto:**
- Tutti i tessuti del passeggino sono resistenti alla pioggia. Se il passeggino si bagna, non piegare il cappuccio quando lo si porta all'interno. Tenere lontano da forti fonti di calore come fuochi, radiatori e luce solare diretta. Lasciare sempre asciugare il tessuto in modo naturale.
- Anche se i tessuti sono accuratamente selezionati e testati; L'usura del lavaggio e la normale esposizione alla luce solare possono causare alcuni cambiamenti di colore.
- Ricorda quando riponi o trasporti il passeggino e gli accessori che i bordi esposti del rivestimento in tessuto sono spesso i primi a usurarsi e sfilacciarsi.
- **Istruzioni di lavaggio:**
- Tessuti lavabili in lavatrice: grembiule per navicella, scaldapiedi e rivestimento del sedile. Questi articoli possono essere lavati in lavatrice con un'impostazione di lavaggio a freddo.
- Tessuti solo lavaggio a mano - Tessuti a baldacchino (trasportare culla / passeggino e cappuccio del seggiolino auto). Spugna pulita solo con un detergente delicato e acqua tiepida (30°).
- Non usare abrasivi o candeggina.

11. Smaltimento rispettoso dell'ambiente

Avvertenza Pericolo di soffocamento! Il materiale di imballaggio è pericoloso per i bambini. Non lasciare mai che i bambini giochino con il materiale da imballaggio.

11.1 Smaltimento e confezionamento

L'imballaggio della vostra unità è costituito da materiali necessari per garantire una protezione efficace durante il trasporto. Questi materiali sono completamente riciclabili e quindi riducono l'impatto ambientale. Smaltire l'imballaggio in un cestino per materiali riciclabili.

11.2 Smaltimento di vecchie attrezzature

I vecchi apparecchi devono essere smaltiti in conformità con le linee guida e i regolamenti dell'autorità locale per lo smaltimento dei rifiuti. Rivolgetevi all'amministrazione locale per l'indirizzo del centro di riciclaggio più vicino e consegna il tuo elettrodomestico lì.



Il simbolo della pattumiera barrata su un'apparecchiatura elettrica o elettronica dei rifiuti indica che non deve essere smaltita con i rifiuti domestici alla fine della sua vita. I punti di raccolta dei rifiuti di apparecchiature elettriche ed elettroniche sono disponibili gratuitamente nella tua zona. Puoi ottenere gli indirizzi dalla tua città o dal governo locale. Puoi scoprire altre opzioni di reso create da noi sul nostro sito web

www.fable-kids.com

La raccolta differenziata dei Rifiuti di apparecchiature elettriche o elettroniche ha lo scopo di consentire il riutilizzo, il riciclaggio o altre forme di recupero dei Rifiuti di apparecchiature elettriche o elettroniche e di evitare le conseguenze negative dello smaltimento sull'ambiente e sulla salute umana.



FableKids

love inspired.



Indirizzo dell'ufficio:
Fablekids
Gneisenaustrasse 10-11
D-97074 Würzburg, Germania

L'indirizzo di ritorno può essere trovato nell'impronta: <https://www.fable-kids.com>

Partito IVA: DE 263752326
Tribunale del registro di commercio è Würzburg, HRB 10082
Numero di registrazione RAEE. DE 61617071



Indirizzo ufficio: FableKids • Gneisenaustraße 10-11 •
97074 Würzburg



Il nostro numero di servizio clienti:
Telefono +44 (0) 208 068 5604



E-mail: info@fable-kids.co.uk



L'indirizzo di ritorno può essere trovato nell'impronta: <https://www.fable-kids.com>