

Original brugsanvisning - AREBOS bilrampelift

AREBOS

Rampe lift til biler

AR-HE-AH1ST



Følg alle sikkerhedsforanstaltningerne i denne brugsanvisning for at sikre sikker brug.

CE

Tak for din tillid til AREBOS.

Tak fordi du købte vores produkt. Læs brugsanvisningen omhyggeligt, før du bruger produktet første gang. Hvis du overlader produktet til en tredjepart, skal denne brugsanvisning leveres med den

Sikkerhed

Symbol forklaring



En CE-mærkning kan bruges til at identificere, at et produkt overholder lovbestemmelserne i europæiske juridiske standarder og derfor kan handles inden for Det Europæiske Fællesskab.

Generelle sikkerhedsinstruktioner

- Overskrid aldrig den maksimale belastningskapacitet.
- Elevatoren skal placeres på en fast plan overflade.
- Arbejd aldrig under belastningen uden yderligere support.
- Sørg for, at der er nok lys.
- Hold arbejdsområdet rent.
- Rampen er ikke egnet til transport af dem, brug kun rampen i et arbejdsområde.
- Læs brugsanvisningen omhyggeligt, inden du bruger rampen.

Leveringens omfang

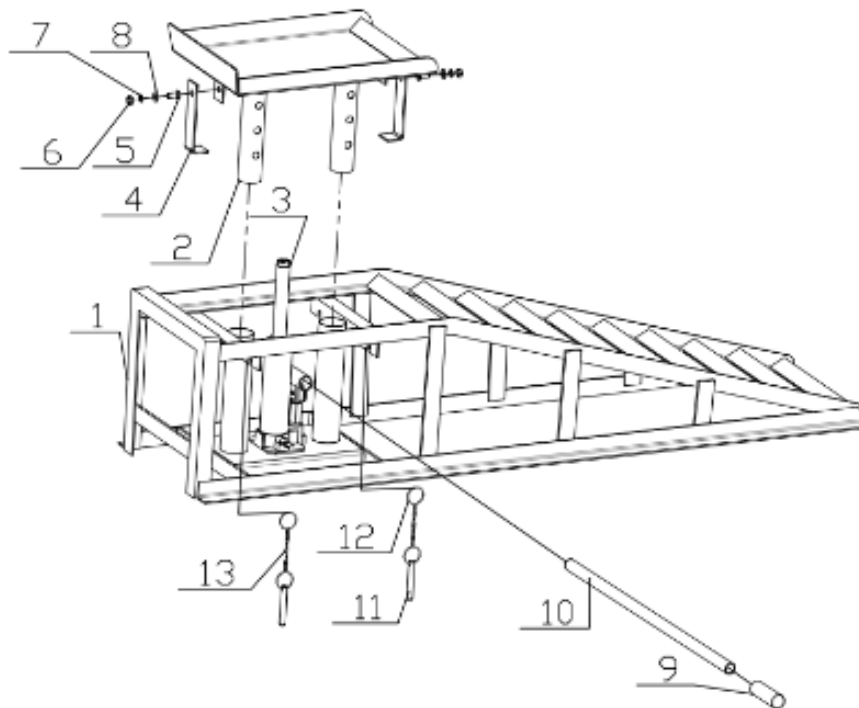

Nr.	Navn	Antal	Nr.	Navn	Antal
1	Ramme	1	8	Flad skive	2
2	Palle	1	9	håndtagsbøsning	1
3	Donkraft	1	10	håndtag	1
4	Krog	2	11	sikkerhedsbolt	2
5	M8-bolt	2	12	trækning	2
6	M8-møtrik	2	13	kæde	2
7	Fjederskive	2			

Specifikationer

Produkt Størrelse	1279 x 259 x 290 mm
Maksimal belastning	2 tons
Materiale	Stål
Starthøjde	255 mm
Arbejder	240 mm
Justerbar højde	255 – 375 mm
Perrondimensioner (L x B)	235 x 240 mm
Nettovægt	21 kg
Farve	Rød

INSTRUKTIONER TIL BORTSKAFFELSE

Bortskaffelse og emballering

Sørg for, at emballagen bortskaffes korrekt i overensstemmelse med de retningslinjer og standarder, der gælder i dit område. Nogle af emballagen kan bestå af plastikposer - vær særlig forsigtig med at sikre, at de ikke kommer i hænderne på børn. Der er risiko for kvælning!

Bortskaffelse af gammelt udstyr

Affaldsudstyr skal bortskaffes i overensstemmelse med retningslinjer og regler for lokal bortskaffelse af affald.

Vores kundeservicenummer: +49 931 90 80 3000

EU-overensstemmelseserklæring

Vi, den

Canbolat Vertriebs GmbH, Gneisenaustraße 10-11, 97074 Würzburg, Tyskland

Vi erklærer hermed, at de enheder, der henvises til nedenfor, overholder de relevante væsentlige sikkerheds- og sundhedskrav i EU-direktiverne på grund af deres design og konstruktion samt i de designs, vi markedsfører.

Produktnavn: AREBOS bilrampelift Enkelt

varenummer: 4260199757468

Modelnummer: AR-HE-AH1ST

Hvis enheden ændres uden vores samtykke, mister denne overensstemmelseserklæring sin gyldighed.

Testet for:

EU-standard:

EN ISO 12100:2010

EK5/AK6 09-01.1:2024

EN 1494:2000+A1:2008

Dato/signaturproducent/placering:

Würzburg, den 25.03.2025



Underskrift:

Dipl.-Inform. (Univ.) Korhan Canbolat, administrerende direktør

Repræsentant for denne brugsanvisning/tekniske data: Dipl.-

Inform. (Univ.) Korhan Canbolat, administrerende direktør

Kontorets adresse:

Canbolat Vertriebs GmbH

Gneisenaustraße 10-11

97074 Würzburg

Returadressen findes i aftrykket: [https:// www.arebos.de/impressum/](https://www.arebos.de/impressum/)

momsregistreringsnummer: DE 263752326

Registreringsretten i handelsregistret er Würzburg, HRB 10082

WEEE-Reg.-Nr. DE 61617071