

Original brugsanvisning - FableKids

FableKids

love inspired.



Trehjulet cykel

FINNE



Tak for din tillid til FableKids.

Læs brugsanvisningen omhyggeligt før brug, og opbevar den til fremtidig

Kære forældre,
Tak fordi du købte vores produkt. Læs brugsanvisningen omhyggeligt, før du bruger produktet første gang. Hvis du videregiver produktet til en tredjepart, er det også nødvendigt at videregive denne vejledning. Opbevar brugsanvisningen til fremtidig reference. Tegningerne i denne vejledning svarer muligvis ikke til faktiske genstande. Se venligst de fysiske genstande.

Tilgængelige konfigurationer



Trehjulet cykel med ryglæn, kaleche og håndtag



Trehjulet cykel med drejeligt sæde, kaleche og håndtag



Trehjulet cykel med ryglæn og skubbestang



Trehjulet cykel med baldakin og ryglæn

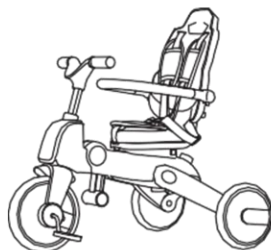

Trehjulet cykel med ryglæn

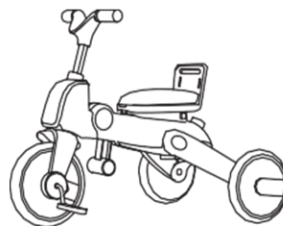

Trike-tilstand

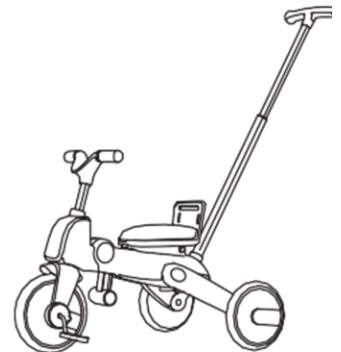

Trehjulet cykel med skubbestang

Indholdsfortegnelse

1.	Produkt oversigt	1
2.	Sikkerhed	2
3.	Instruktioner til brug	3
4.	Vedligeholdelse og pleje	9
5.	Miljøvenlig bortskaffelse	10



1. Produkt

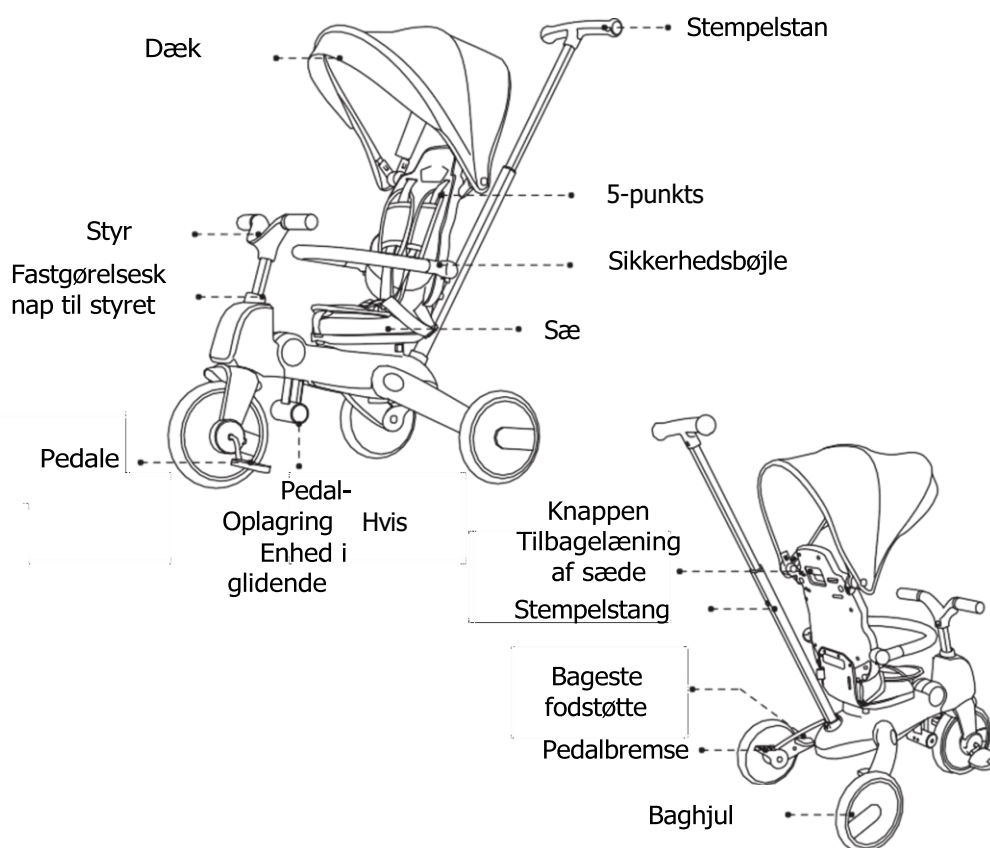

2. Sikkerhed



WARNUNG

WICHTIG: Lesen Sie diese Anleitung vor dem Gebrauch sorgfältig durch und bewahren Sie sie zum späteren Nachschlagen auf. Die Sicherheit Ihres Kindes kann beeinträchtigt werden, wenn Sie diese Anweisungen nicht befolgen. Die Nichtbeachtung dieser Warnungen und Anweisungen kann zu schweren Verletzungen oder zum Tod führen.

- Den maksimale belastningskapacitet er 20 kg.
- En passende alder er 18-60 måneder.
- Den trehjulede cykel er designet til kun ét barn.
- Før du kører, skal du sørge for, at fastgørelseselementerne er korrekt fastgjort, og at alle låsemekanismer er sikre.
- Overbelastning eller forkert brug eller brug af forkerte reservedele kan beskadige trehjulet cykel eller gøre den usikker.
- Trehjulet cykel skal beskyttes mod ild og varmekilder.
- Efterlad ikke dit barn uden opsyn under kørslen.
- Lad ikke dit barn stå op, mens du sidder i trehjulet cykel.
- Barnet skal altid være sikret med sikkerhedsseler.
- Produktet er kun beregnet til ét barn.
- Brug kun reservedele leveret af producenten.
- Tilbehør, der ikke er godkendt af producenten, bør ikke bruges.
- Funktionaliteten af alle komponenter i trehjulet cykel skal kontrolleres regelmæssigt.
- Hæng ikke eller placer tunge genstande på trehjulet ramme, ellers kan det falde og skade barnet.
- Når barnet tændes eller slukkes, skal bremsen låses.
- For at undgå personskade skal du sørge for, at dit barn ikke er til stede, når produktet samles eller skilles ad.
- Manglende overholdelse af de procedurer, der er beskrevet i denne vejledning, kan resultere i alvorlig personskade.
- Hvis produktet er beskadiget eller ustabilt, skal du straks stoppe driften.
- Alle komponenter på trehjulet cykel skal inspiceres regelmæssigt for at sikre deres funktionalitet.
- Dette produkt er ikke egnet til løb eller rulleskøjter.
- Produktet skal bruges på en lige vej væk fra trafikken.
- Vær forsigtig, når du bruger trehjulet cykel. Barnet skal trænes i brugen af trehjulet cykel og skal have de nødvendige færdigheder til effektivt at undgå fald, kollisioner og skader på barnet eller andre.

3. Instruktioner til brug

3.1 Fjern delene fra kassen

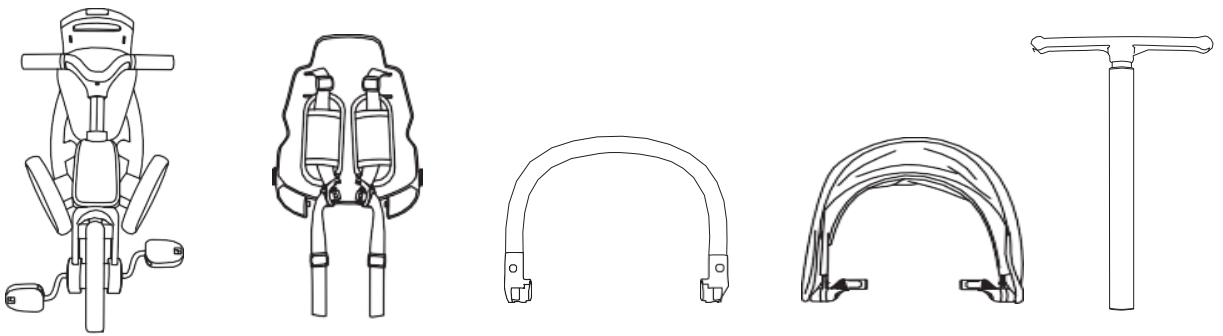

3.2 Fold rammen ud

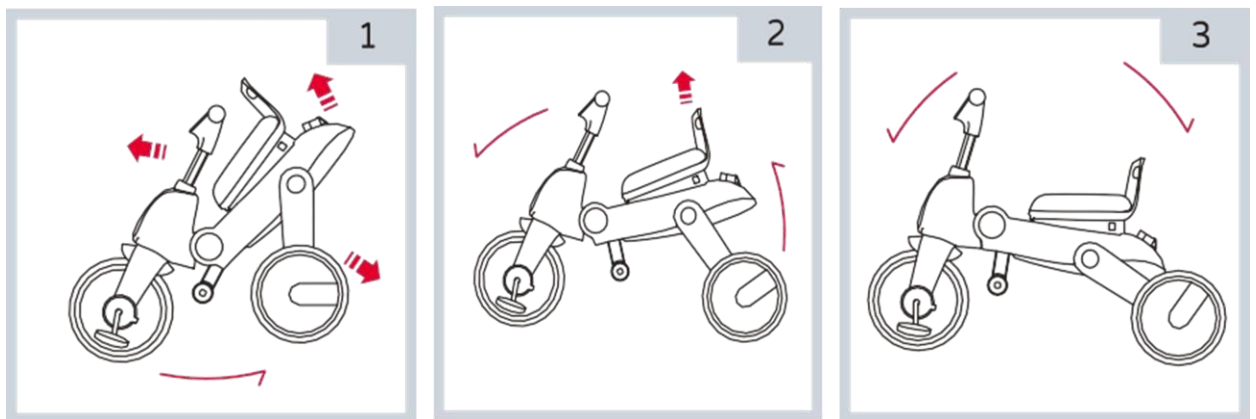

1. Hæv ryglænet og fronten af stativrammen.
2. Skub styret fremad, indtil du hører en "CLICK"-låselyd, og åbn baghjulene, indtil du hører en "CLICK"-låselyd.
3. Åbn trehjulet cykelramme helt, og sørg for, at alle dele er låst på plads.

3. Brugsanvisning

3.3 Installation og demontering af ryglænet

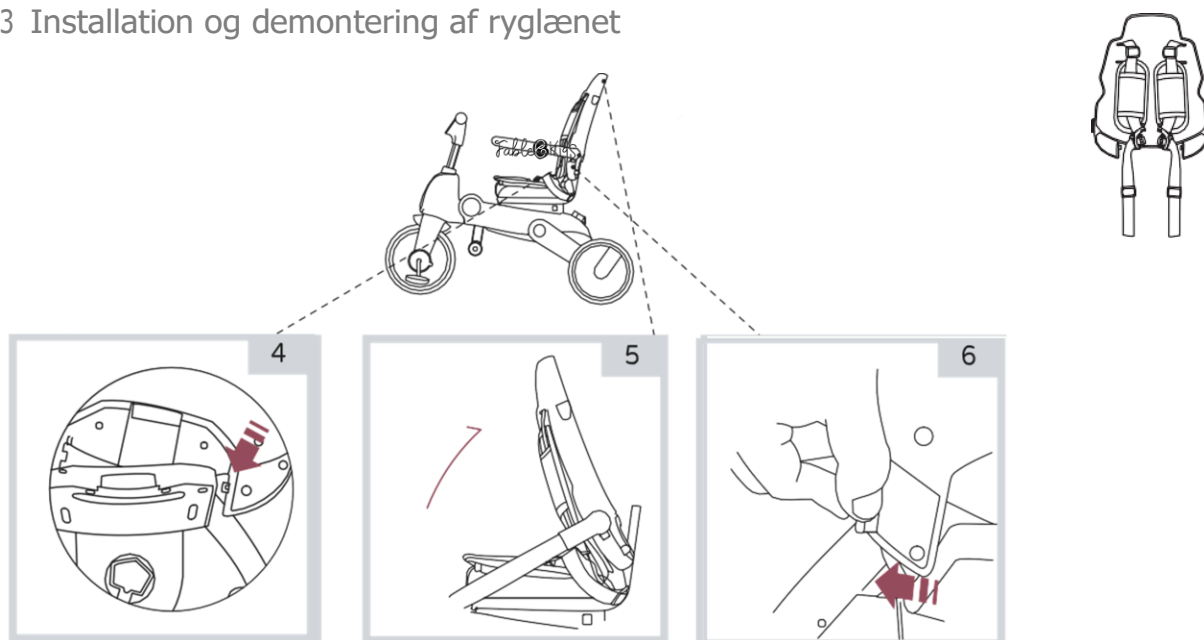

4. Indsæt ryglænetabtapperne i åbningerne på begge sider af sædet på rammen. Indsæt den ene side og derefter den anden side, indtil du hører et klik.

5. Fold ryglænet bagud, indtil du hører låsen "klik".

6. Sådan fjernes ryglænet: skub knappen udad. Slip den ene side af tappen og derefter den anden side, indtil ryglænet kommer ud af åbningerne.

3.4 Installation og fjernelse af sikkerhedsbøjler

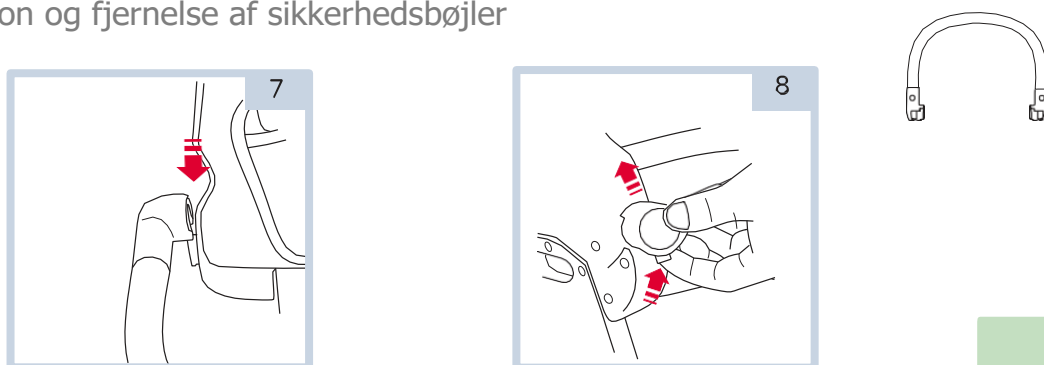

7. Tilslutning: Placer begge ender af kofangeren på hver side af sædet, og klik dem på plads, indtil du hører et klik.

8. Afbryd forbindelsen: Løft kofangeren, og tryk på knappen

3. Brugsanvisning

3.5 Installation og demontering af solbeskyttelse

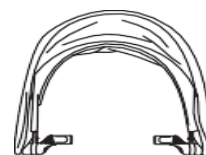
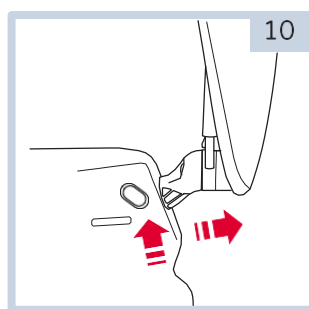
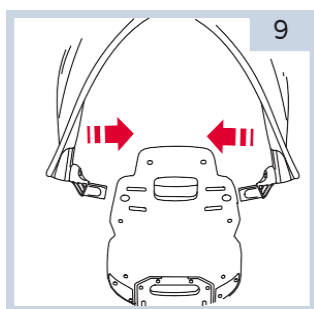

9. Placer baldakinen over hullerne øverst på ryglænet, og indsæt fastgørelseselementerne. Gentag proceduren på den modsatte side. Træk baldakinen til den ønskede størrelse.
10. Fjernelse: Tryk på knappen Fjern og træk baldakinen ud.

3.6 Montering og demontering af skubbestænger

11. Styret har 3 højdepositioner. Placer styret i den passende åbning. Tryk den ned, indtil den klikker på plads. Træk let i den, og sørg for, at den er stram.

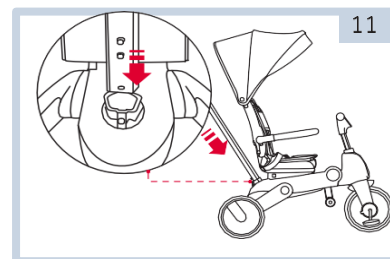

- For at fjerne det skal du klemme klemmen på undersiden af håndtaget og trække, indtil den adskiller sig fra trikerammen.

3.7 Justering af sikkerhedsselen

- 12-13. Placer den ene ende af stroppen og før den gennem det ønskede hul i ryglænet.

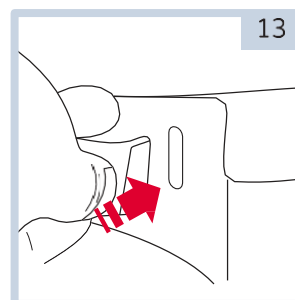
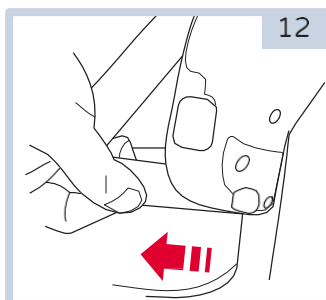

3. Brugsanvisning

3.7 Installation og demontering af pedalerne

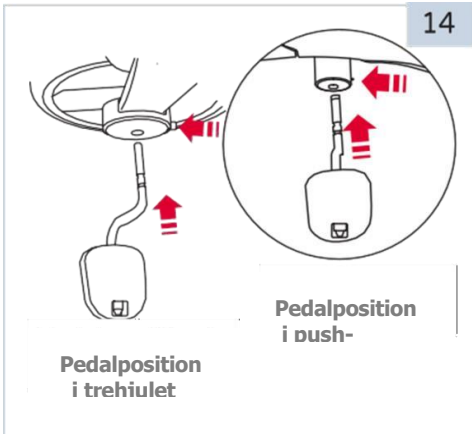

14. Trehjulede pedaler har to valgbare positioner:

- a. Trehjulet tilstand - forbindelse til forhjulene
- b. Tryktilstand - tilslutning til pedalmonteringsenhed

Placer pedalen i den passende åbning, og skub den indad.

Fjernelse: Tryk på knappen i bunden af hjulet, og fjern pedalerne.

3.8 Åbning/oplåsning af styret

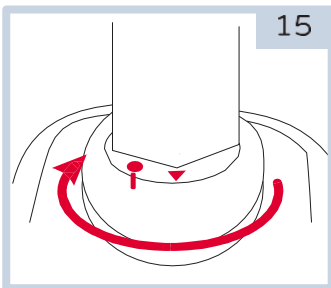

15. Slagtilstand

Drej i pilens retning som vist for at låse styret. I denne tilstand styres ledelsen kun af moderselskabet.

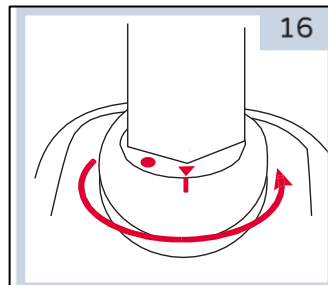

16. Trike-tilstand

Drej i pilens retning for at låse styret. I denne tilstand er rattets betjeningsknapper placeret på barnets eller forældrenes side.

3.9 Brug af bremsen

ADVARSEL! Bagbremsen skal være låst, når trehjulet cykel holder stille.

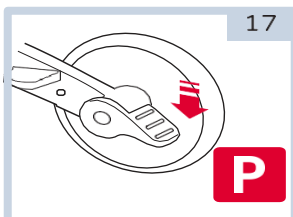

17. Træd på bremserne og lås hjulene.

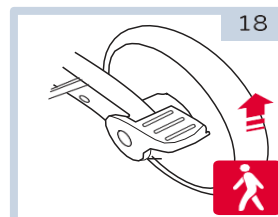

18. Hæv bremsen til Slappe af.

3. Brugsanvisning

3.10 Justering af sikkerhedsselen

ADVARSEL! Barnet skal altid bruge sikkerhedssele.

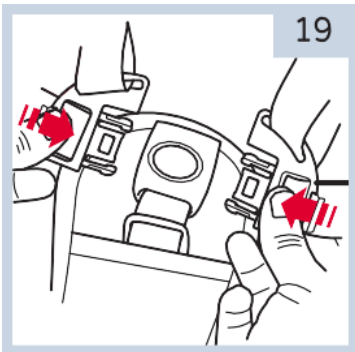

19. Fastgør bæltet

Skub remtapperne ind i spændet i skridtet, indtil du hører spændet "klikke".

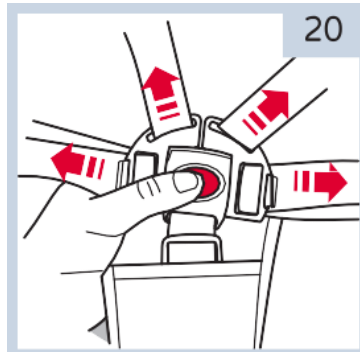

20. Bælte frigivelse

Tryk på knappen i midten af spændet for at løsne stropperne.

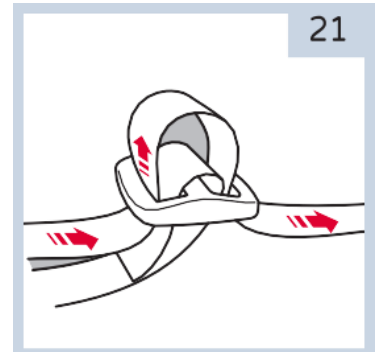

21. Justering af rem

Træk i stropperne for at strække eller stramme dem til den ønskede længde.

3.11 Sæderotation

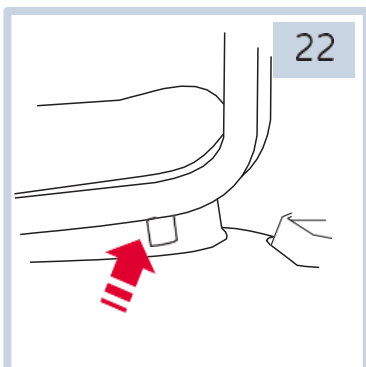

22. Tryk på knappen under sædet i venstre side og

Drej sædet 180 grader, indtil Der hører en revne.

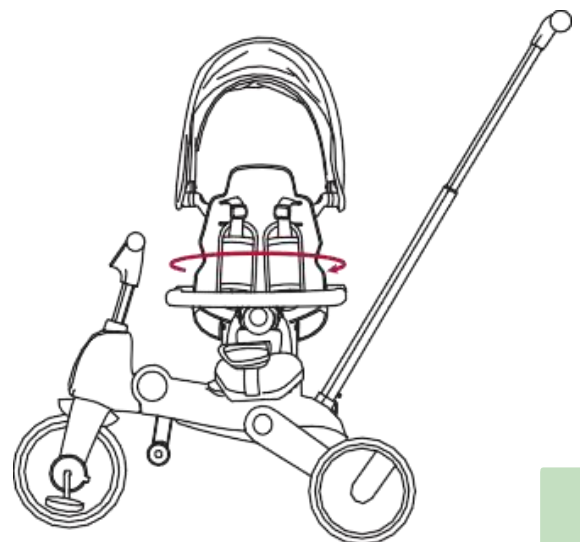

3. Instruktioner til brug

3.12 Sammenklappelig trehjulet cykel

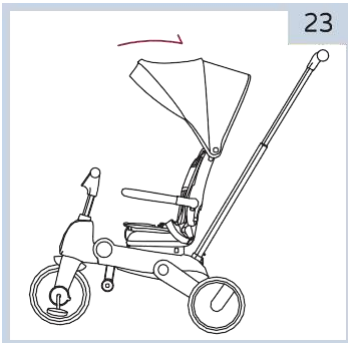

23. Solsejl
bøje

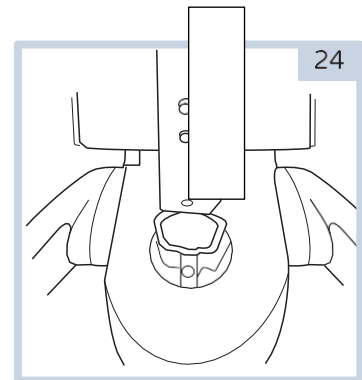

24. Demonter med
pushrod

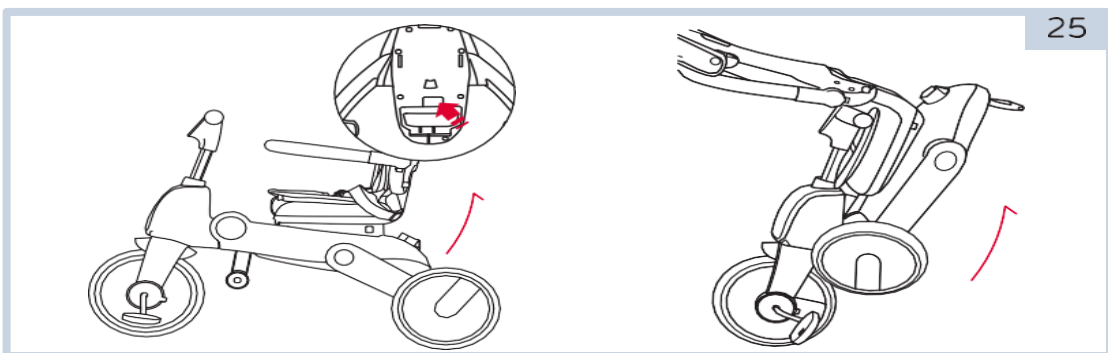

25. Tryk på tilbagelæningsknappen under sædet, løft håndtaget og fold trehjulet cykel.

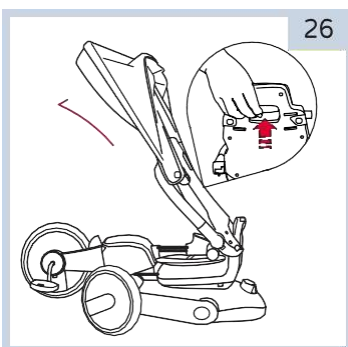

26. Trehjulet cykel er foldet og klar til transport.

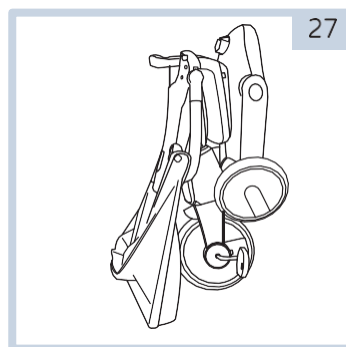

27. I mellemtiden foldes ryglænet mod rammen...

4. Vedligeholdelse og pleje

- Sikkerhedskontrol: Kontroller regelmæssigt produktet for løse eller glatte dele, især hjul, pedaler, sæde og styr.
- Kontroller din trehjulede cykel regelmæssigt for at sikre, at rammen og foldedelene er i god stand.
- Regelmæssig rengøring forlænger levetiden. Tør produktet af med en fugtig klud og tør med en tør klud for at forhindre, at der dannes rust. Brug ikke rengøringsmidler eller blegemiddel.
- Kontroller regelmæssigt tilstanden af slid og slid.
- Opbevar ikke trehjulet cykel udendørs, langvarig udsættelse for sollys. Det kan føre til falmning og slid på alle dele af trehjulet cykel.
- Når den ikke er i brug, skal trehjulet cykel opbevares på et tørt og skyggefuldt sted. Sørg for, at trehjulet cykel er tørt, inklusive baldakinen, inden opbevaring.
- Anbring ikke tunge genstande oven på trehjulet cykel.
- Du må ikke fjerne, adskille eller ændre nogen del af sædets foldemekanisme eller bremses.
- Opbevar ikke trehjulet cykel i nærheden af en direkte varme- eller ildkilde.
- Du kan afmontere trehjulet cykels fastgørelseselementer (f.eks. ramme, styrhængsler) med olie.

5. Miljøvenlig bortskaffelse

Advarsel Risiko for kvælning! Emballagematerialet er farligt for børn. Lad aldrig børn lege med emballagemateriale.

5.1 Bortskaffelse og emballering

Enhedens emballage består af materialer, der er nødvendige for at sikre effektiv beskyttelse under transport.

Beskyttelse under transport. Disse materialer er fuldt genanvendelige reduktion af indvirkningen på miljøet. Bortskaf emballagen i en genbrugsbeholder.
genanvendelige materialer.

5.2 Bortskaffelse af gamle apparater

Gamle apparater skal bortskaffes i overensstemmelse med de lokale myndigheders direktiver og forskrifter.

Regler for bortskaffelse af affald. Adressen på det nærmeste indsamlingssted kan fås hos din lokale myndighed.
til nærmeste genbrugsstation og tage apparatet derhen.



Symbolet med den overstregede skraldespand på et kasseret elektrisk eller elektronisk apparat angiver, at det ikke må bortskaffes sammen med husholdningsaffald, når dets levetid er udløbet. Der er indsamlingscentre for affald af elektrisk og elektronisk udstyr i dit område, hvor du kan aflevere dem gratis. Adresser Du kan få det på din by eller kommunale kontor. Du kan også besøge vores hjemmeside www.fable-kids.com for at lære om andre tilbagetagingsmuligheder, vi har oprettet.

Formålet med særskilt indsamling af affald af elektrisk og elektronisk udstyr er at muliggøre genbrug, genvinding eller andre former for nyttiggørelse af gamle apparater og minimere de negative konsekvenser af bortskaffelse heraf for miljøet og menneskers sundhed.

Miljø & Mennesker





Virksomhedens hovedkvarter:
Fabelbørn
Gneisenaustraße 10-11
D-97074 Würzburg

Returadressen findes i aftrykket:
<https://www.fable-kids.com>

Momsidentifikationsnummer: DE 263752326
Registreringsdomstolen i handelsregistret er Würzburg,
HRB 10082 Reg. nr. DE 61617071.



 Hovedkvarter: FableKids •
Gneisenaustraße 10-11 • 97074 Würzburg

 Kontakt vores kundeservice: tlf. +49 (0) 931
90 80 3000

 E-mail: info@fable-kids.com

