

FableKids

love inspired.



Trehjulet cykel

EMMA



Tak fordi du valgte **Fable Kids**.

Læs instruktionerne omhyggeligt før brug og gem til fremtidig reference.

Table of Contents

1. Produkt oversigt	-----	1
2. Vigtige sikkerhedsoplysninger	-----	2
3. Sådan bruges produktet	-----	3
4. Vedligeholdelse og pleje	-----	6
5. Miljøvenlig bortskaffelse	-----	7
6. EU-overensstemmelseserklæring	-----	8



FableKids

love inspired.

Kære forældre,
Tak fordi du købte vores produkt. Læs betjeningsvejledningen omhyggeligt, før du bruger produktet første gang. Hvis du giver produktet til en tredjepart, skal denne vejledning udleveres med den. Opbevar brugsanvisningen til fremtidig reference. Tegningerne i denne vejledning stemmer muligvis ikke overens med de fysiske genstande. Se venligst de fysiske objekter.

1. Produkt oversigt

1.1 Konfigurationer 3-I-1



Baby trehjulet cykel - forældrehåndtag.



Børn Trike



Balance cykel

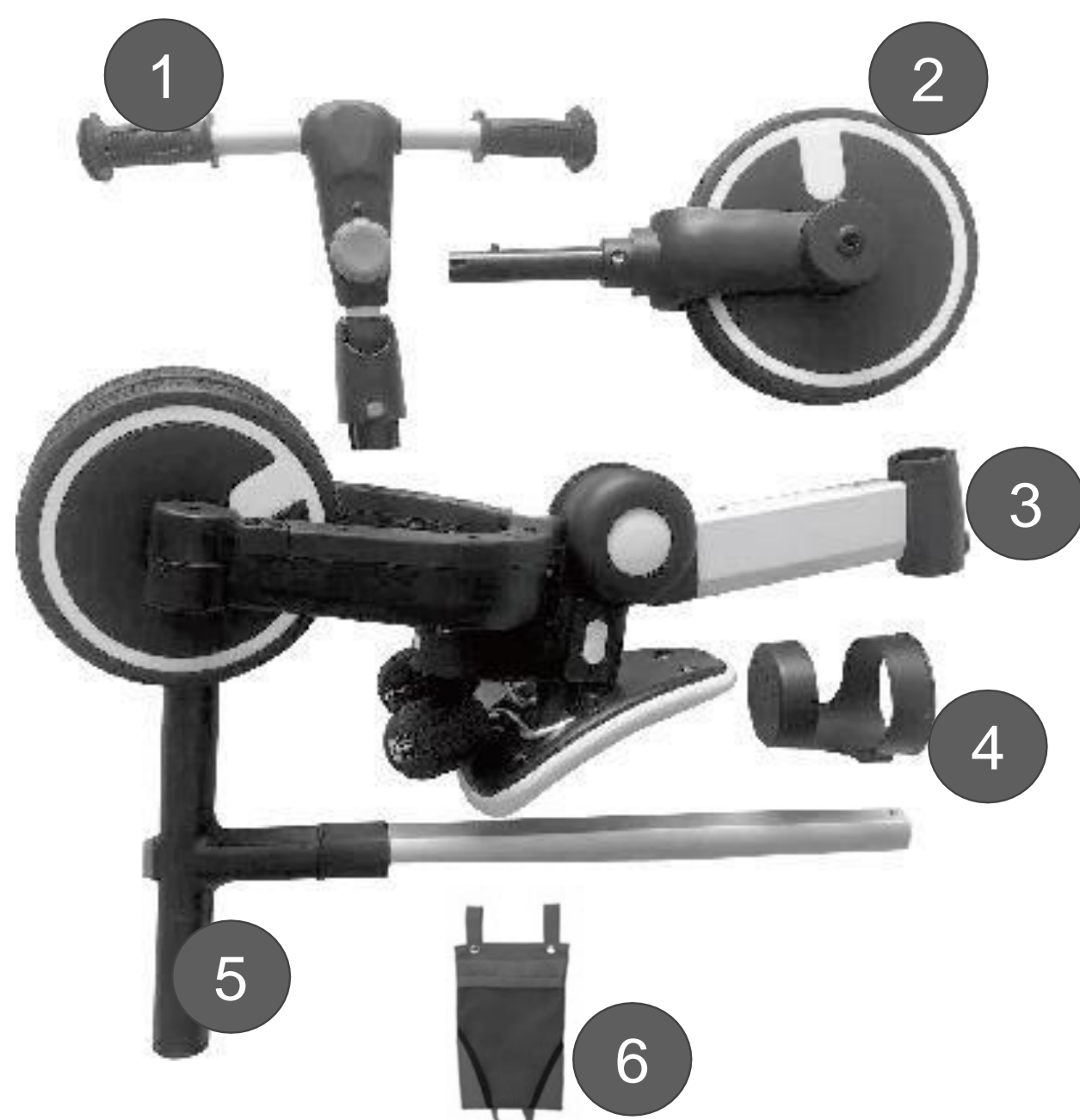

1.2 Liste over dele

1. Styr
2. Forhjul
3. Ramme
4. Kopholder
5. Overordnet håndtag
6. Bageste taske

2. Vigtige sikkerhedsoplysninger



ADVARSEL

Brugere og værger rådes til at læse brugsanvisningen omhyggeligt før brug og opbevare den til fremtidig reference, da det kan påvirke barnets sikkerhed, hvis det ikke bruges i overensstemmelse med instruktionerne.

- **Advarsel!** FOR AT UNDGÅ ALVORLIG PERSONSKADE: Kontinuerlig voksenovervågning påkrævet; Brug aldrig i nærheden af motorkøretøjer; Brug aldrig i nærheden af gader, svømmebassiner, bakker, trin eller skrånende indkørsler; Brug altid sko, når du bruger produktet. Tillad aldrig mere end 1 rytter.
- **Advarsel!** Voksen samling påkrævet. Kvælningsfare for børn under 3 år - indeholder små dele inden montering.
- Den maksimale belastningskapacitet er 25 kg.
- Den fastsatte alder er 18-60 måneder;
- **INGEN OVERBELASTNING!** Overbelastning eller forkert brug eller brug af forkerte reservedele kan beskadige den trehjulede cykel eller gøre den usikker.
- Hæng ikke noget på styret, da dette kan påvirke stabiliteten af den trehjulede cykel.
- Stop med at bruge det med det samme, hvis det er beskadiget eller ustabil.
- Skal holde barnet i syne, når du bruger trehjulet cykel;
- Må ikke anvendes på farlige steder såsom barske gader, gadeveje, skråninger, bassiner osv., da det kan forårsage trafikulykker eller drukning.
- Læg ikke dele af kroppen, herunder hænder, hoved og fødder, under hjulet.
- Tillad ikke mere end én rytter på produktet ad gangen.
- Denne trehjulede cykel kan have potentielt skarpe kanter, spidse punkter eller små dele før montering og skal samles af de voksne. Børn skal bære sko og beskyttelsesudstyr og hjelme, mens de kører.
- Sørg for, at rytteren holder begge hænder på styret for korrekt kontrol.
- Holdes væk fra ild.

3. How to Use the Product

3.1 Instruction (Baby Tricycle)

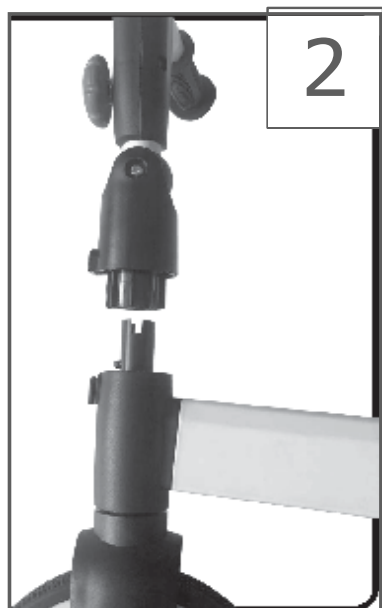

(Baby Tricycle - Parent Handle)

1. Sæt forhjulet ind foran på rammen.
2. Indsæt styret i forhjulets opretstående rør.
3. Saml kopholder på forsiden af rammen.

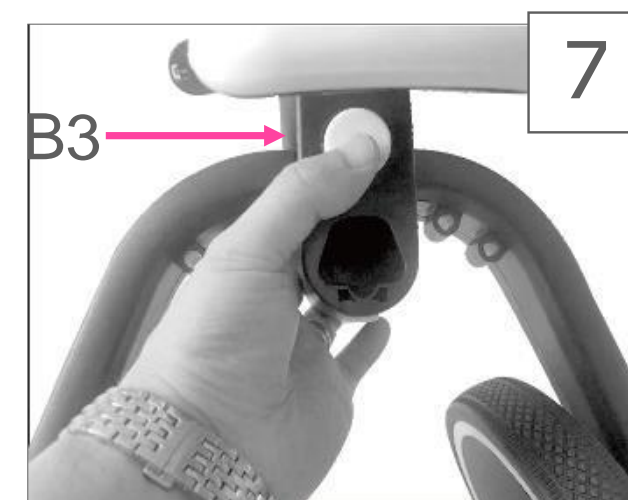
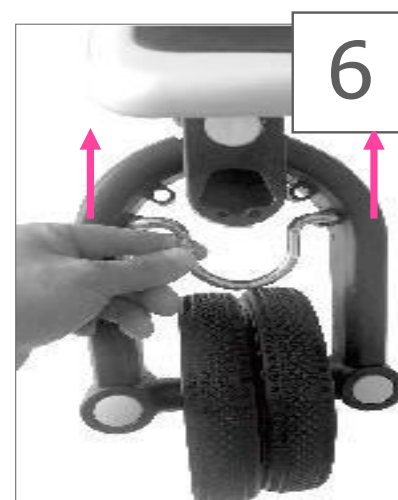
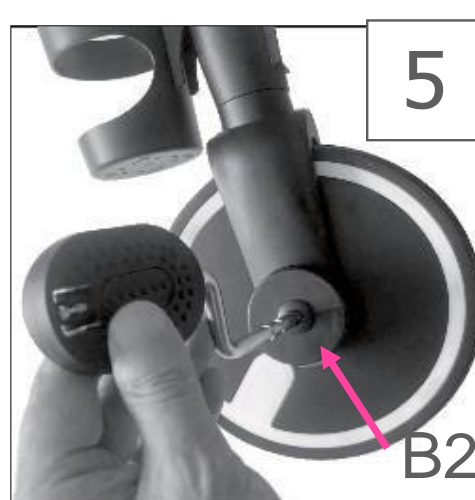
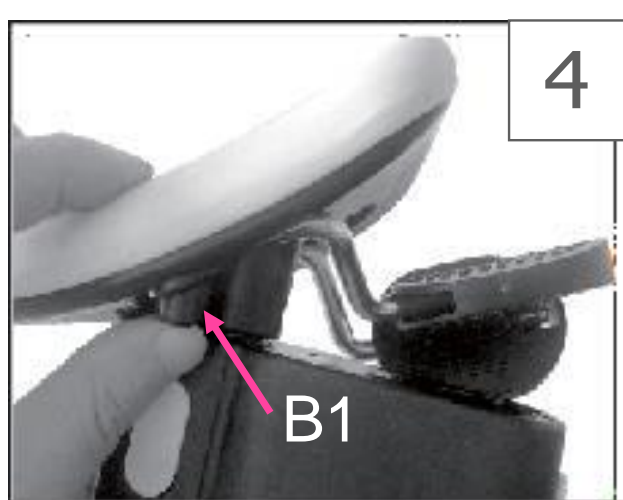

4. Tryk på knap B1, slip pedalerne.
5. Tryk på knappen B2, sæt pedalerne i andet gear.
- Sørg for, at pedalerne ikke drejer med hjulene.**
6. Tag metalforbindelsesstangen opad.
7. Tryk på den øverste knap på B3, åbn venstre bagramme; tryk på nederste knap på B3. Åbn

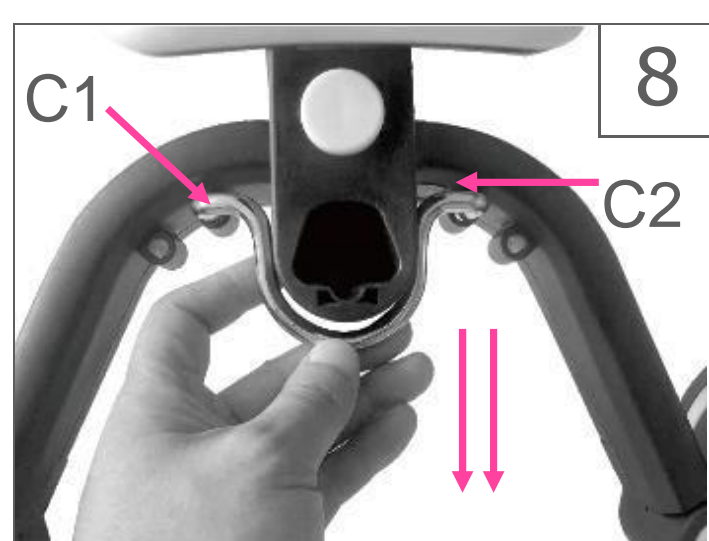

højre bagramme

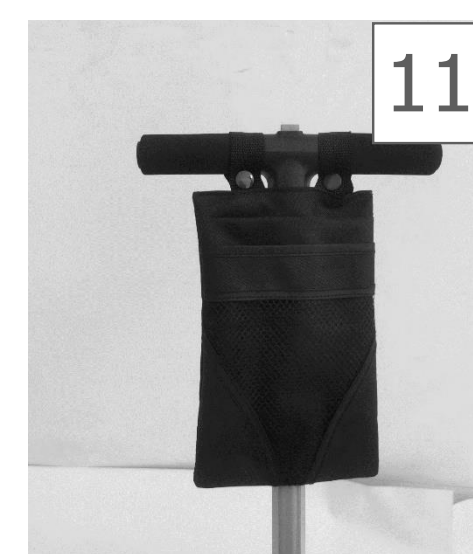

8. Saml metalforbindelsesstang mellem C1 og C2.
9. Tryk på knap B4 på begge sider, drej hjulene udad.
10. Indsæt forældrehåndtaget i den angivne åbning på bagrammen.
11. For at fastgøre den bageste pose til skubbestangen ved blot at låse knappen omkring trykstangshåndtaget.

3. How to Use the Product

3.2 Instruction(Balance Bike)

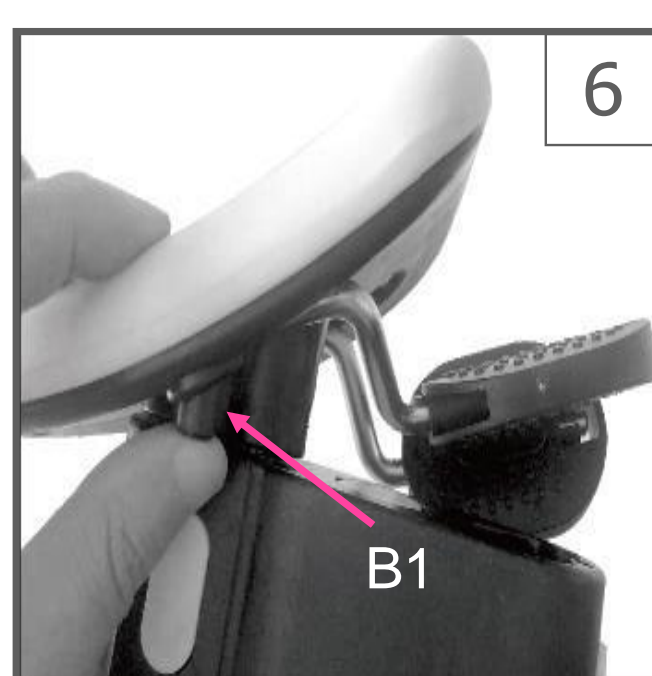
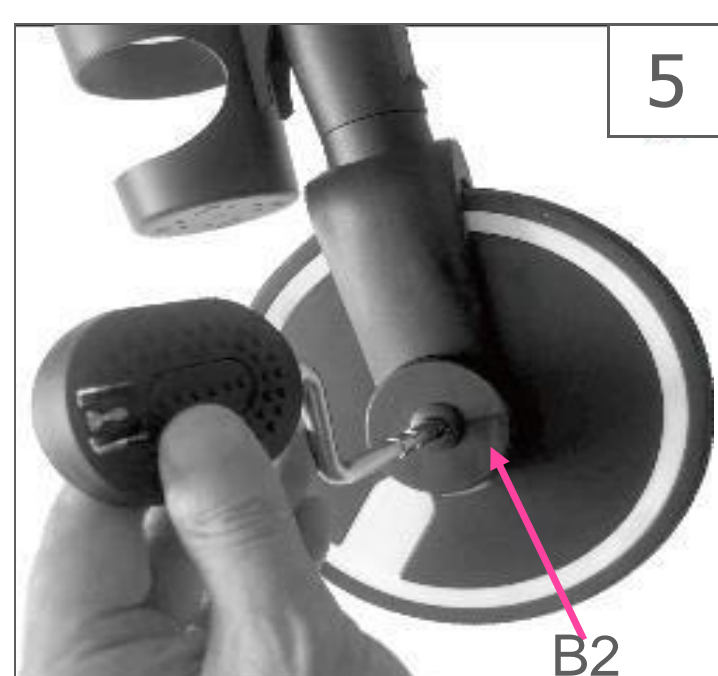
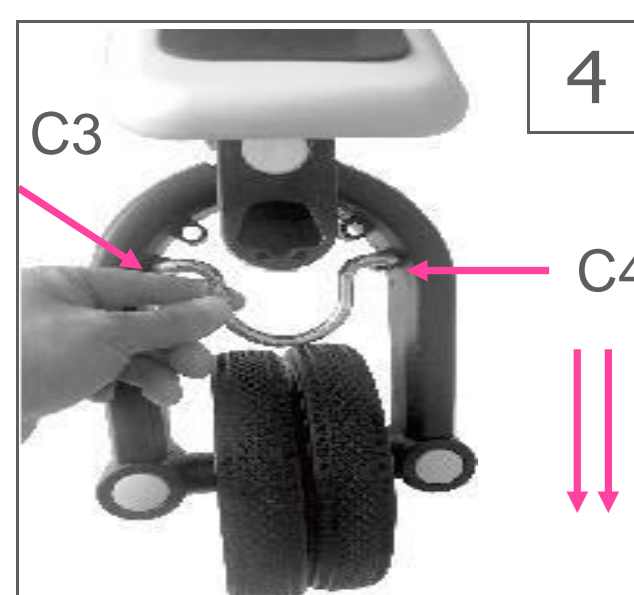
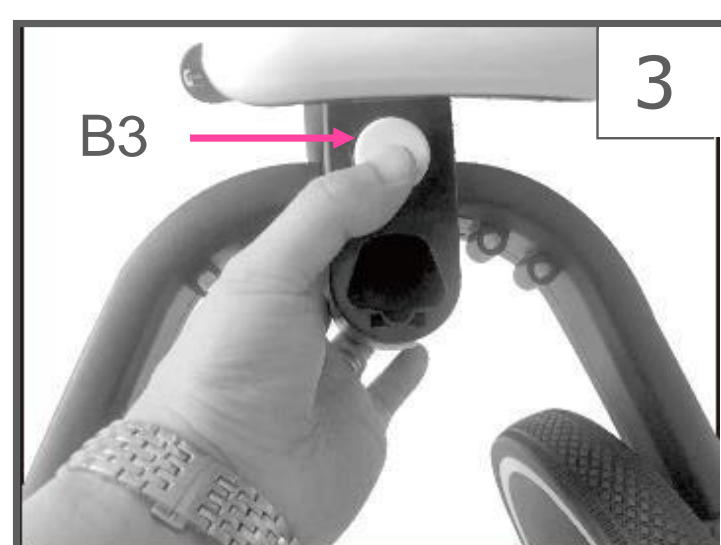
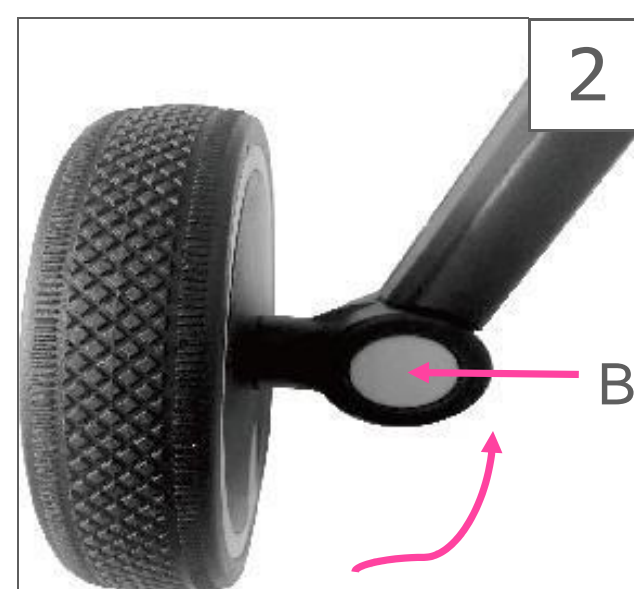
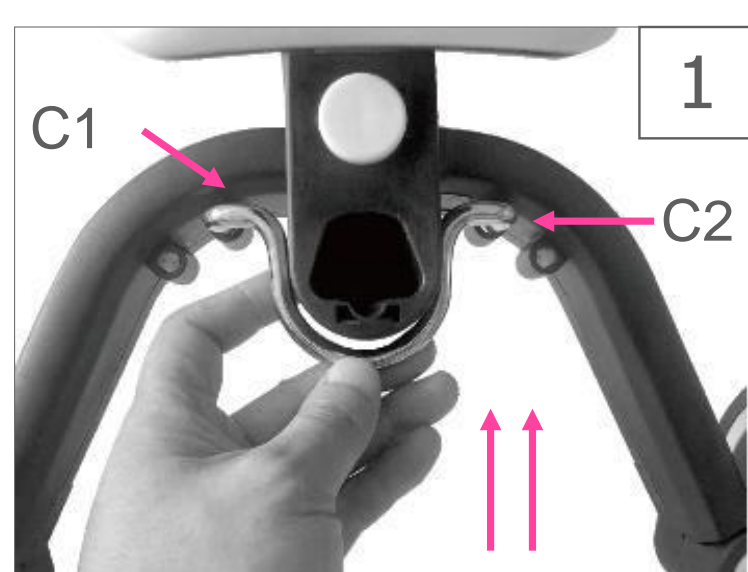

1. Tag metalforbindelsesstangen opad.
2. Tryk på knappen B4, drej hjulene indad, indtil der høres en kliklyd
3. Tryk på øverste flaske B3, luk venstre ramme og hør en kliklyd; tryk på nederste knap B3, luk højre ramme og hør en kliklyd.
4. Indsæt metalforbindelsesstang mellem C3 og C4. Sørg for, at låsen er sikret.
5. Tryk på knappen B2, tag pedalerne ud.
6. Tryk på knappen B1, indsæt padals til opbevaring.

3. How to Use the Product

3.3 How to fold the trike

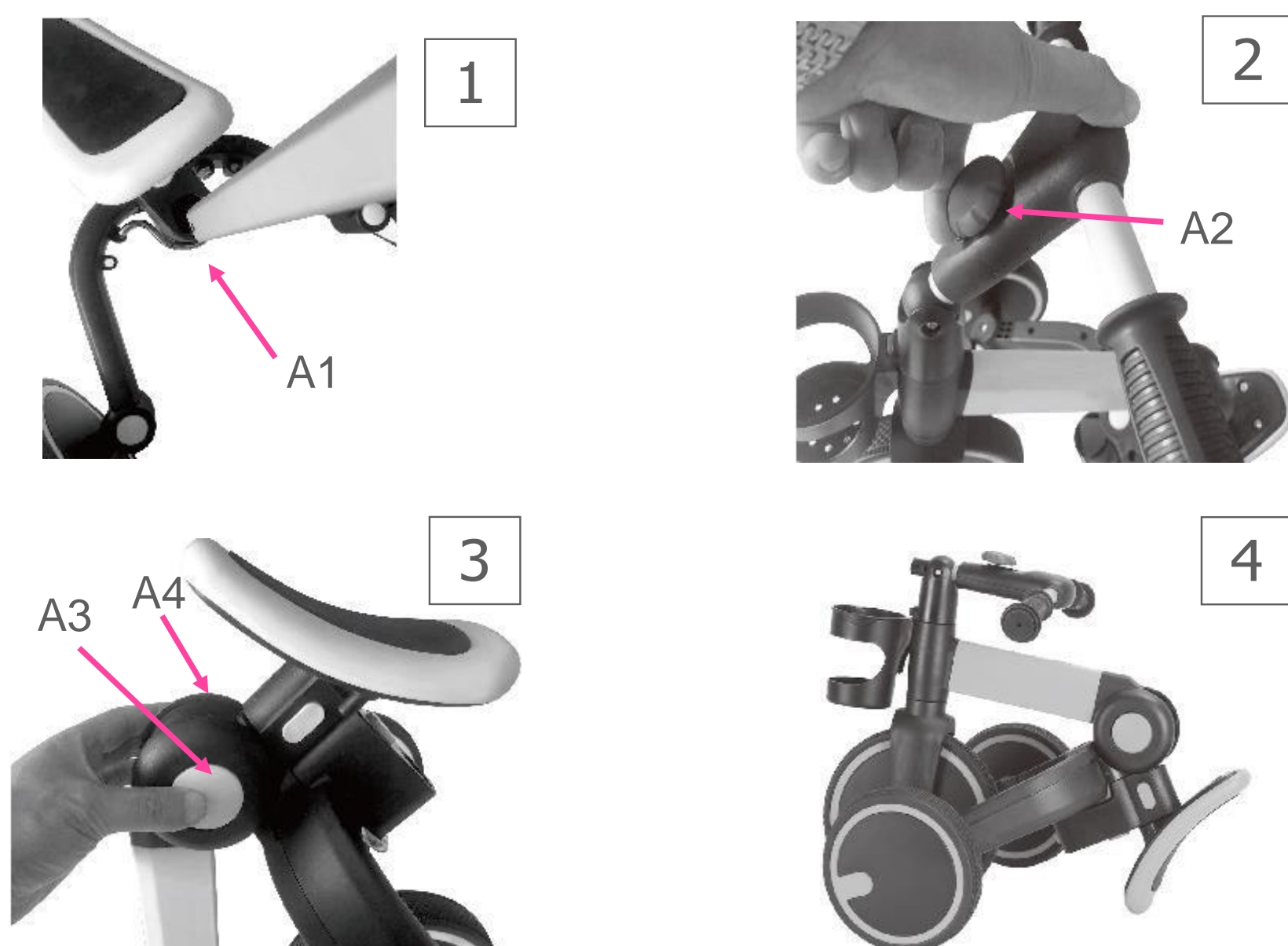

1. Tryk på knappen A1, tag forældrehåndtaget ud.
2. Tryk på knap A2 opad og fold styret.
3. Tryk på begge sider af knappen A3 og A4 for at folde hovedrammen.
4. Foldetilstand er færdig



4. Vedligeholdelse og pleje

- Sikkerhedskontrol: Kontroller regelmæssigt produktet for at identificere eventuelle løse eller forvredne elementer, især hjul, pedaler, sæde og styr.
- Kontroller regelmæssigt trehjulet cykel, og sørg for, at rammen og foldedelene er i god stand.
- Periodisk rengøring vil bringe et godt liv. Tør produktet af med en fugtig klud og tør det med en tør klud for at forhindre dannelse af rust. Brug ikke rengøringsmidler eller blegemidler.
- Kontroller regelmæssigt tilstanden af slid og avulsion.
- Opbevar ikke trehjulet cykel udenfor, langvarig udsættelse for solen kan forårsage falmning og slid på hele dele af trehjulet cykel.
- Når trehjulet cykel ikke er i brug, skal den opbevares på et tørt og skyggefuldt sted. Før opbevaring skal du sørge for, at trehjulet cykel er tørt.
- Anbring ikke tunge genstande oven på trehjulet cykel.
- Du må ikke fjerne, adskille eller ændre nogen del af sædets foldemekanisme eller bremserne.
- Opbevar ikke trehjulet cykel i nærheden af en direkte varme- og ildkilde.
- Du kan påføre olie på trehjulede forbindelseselementer (f.eks. ramme, styrhængsler).

5. Miljøvenlig bortskaffelse

Advarsel: Kvælningsfare! Emballagemateriale er farligt for børn. Lad aldrig børn lege med emballagemateriale.

5.1 Bortskaffelse og emballering

Emballagen på din enhed består af materialer, der er nødvendige for at garantere effektiv beskyttelse under transport. Disse materialer er fuldt genanvendelige og reducerer derfor miljøpåvirkningen. Bortskaf emballagen i en skraldespand til genanvendelige materialer.

5.2 Bortskaffelse af gammelt udstyr

Gamle apparater skal bortskaffes i overensstemmelse med retningslinjer og regler fra den lokale affaldsbortskaffelsesmyndighed. Kontakt din lokale administration for adressen på det nærmeste genbrugscenter, og aflever dit apparat der.

Symbolet med den overstregede skraldespand på et affald af elektrisk eller elektronisk udstyr angiver, at det ikke må bortskaffes sammen med husholdningsaffald, når dets levetid er udtjent. Indsamlingssteder for affald af elektrisk og elektronisk udstyr er gratis tilgængelige i dit område. Du kan få adresserne fra din by eller lokale regering. Du kan finde ud af om andre returmuligheder oprettet af os på vores hjemmeside

www.fable-kids.com

Separat indsamling af affald af elektrisk eller elektronisk udstyr er beregnet til at muliggøre genbrug, genbrug eller andre former for nyttiggørelse af affald af elektrisk eller elektronisk udstyr og for at undgå de negative konsekvenser af bortskaffelse for miljøet og menneskers sundhed.



EU-overensstemmelseserklæring

Vi

Canbolat Vertriebsgesellschaft mbH
Gneisenaustraße 10-11
97074 Würzburg
Tyskland

Erklære, på eget ansvar, at produktet
Mærke:

Fable Kids

Produktnavn: Trehjulet
cykel til børn

Modelnummer: Emma

EAN: 4252023107181 / 4252023107198 / 4252023107204

som denne erklæring vedrører, er i overensstemmelse med
kravene i direktiverne
2019/1922/EU
2009/48/EF

Overensstemmelsen blev kontrolleret i overensstemmelse
med følgende harmoniserede EN-standarder

EN 71-1: 2014+A1: 2018

DA 71-2: 2020

DA 71-3: 2019

DA 71-3:2019+A1:2021

Sted og dato for udstedelse Würzburg, 01.08.2023

Underskrift:



Korhan Canbolat, administrerende direktør

FableKids

love inspired.



Kontorets adresse:
Fablekids
Gneisenaustraße 10-11
D-97074 Würzburg

Returadresse findes i aftrykket: <https://www.fable-kids.com>

momsregistreringsnummer: DE 263752326
Handelsregisterdomstolen er Würzburg, HRB 10082
WEEE Reg.-nr. DE 61617071



Office address: FableKids • Gneisenaustraße 10-11 •
97074 Würzburg



Our customer service number:
Tel. +44 (0) 208 068 5604



E-Mail: info@fable-kids.com

