

FableKids

love inspired.



Driewieler

EMMA



Bedankt voor het kiezen van **Fable Kids**.

Lees de instructies zorgvuldig door voor gebruik en bewaar deze voor toekomstig gebruik.

Table of Contents

1. <u>Produktoverzicht</u>	-----	1
2. <u>Belangrijke veiligheidsinformatie</u>	-----	2
3. <u>Hoe het product te gebruiken</u>	-----	3
4. <u>Onderhoud en verzorging</u>	-----	6
5. <u>Milieuvriendelijke verwijdering</u>	-----	7
6. <u>EU-conformiteitsverklaring</u>	-----	8



Beste Ouders,
Bedankt voor de aankoop van ons product. Lees de gebruiksaanwijzing zorgvuldig door voordat u het product voor de eerste keer gebruikt. Als u het product aan een derde partij geeft, moet deze handleiding bij deze worden overhandigd. Bewaar de handleiding voor toekomstig gebruik. De tekeningen in deze handleiding komen mogelijk niet overeen met de fysieke objecten. Raadpleeg de fysieke objecten.

1. Produktoverzicht

1.1 Configuraties 3IN1



**Baby driewieler -
ouder handvat.**



**Kinderen
Trike**



Loopfiets

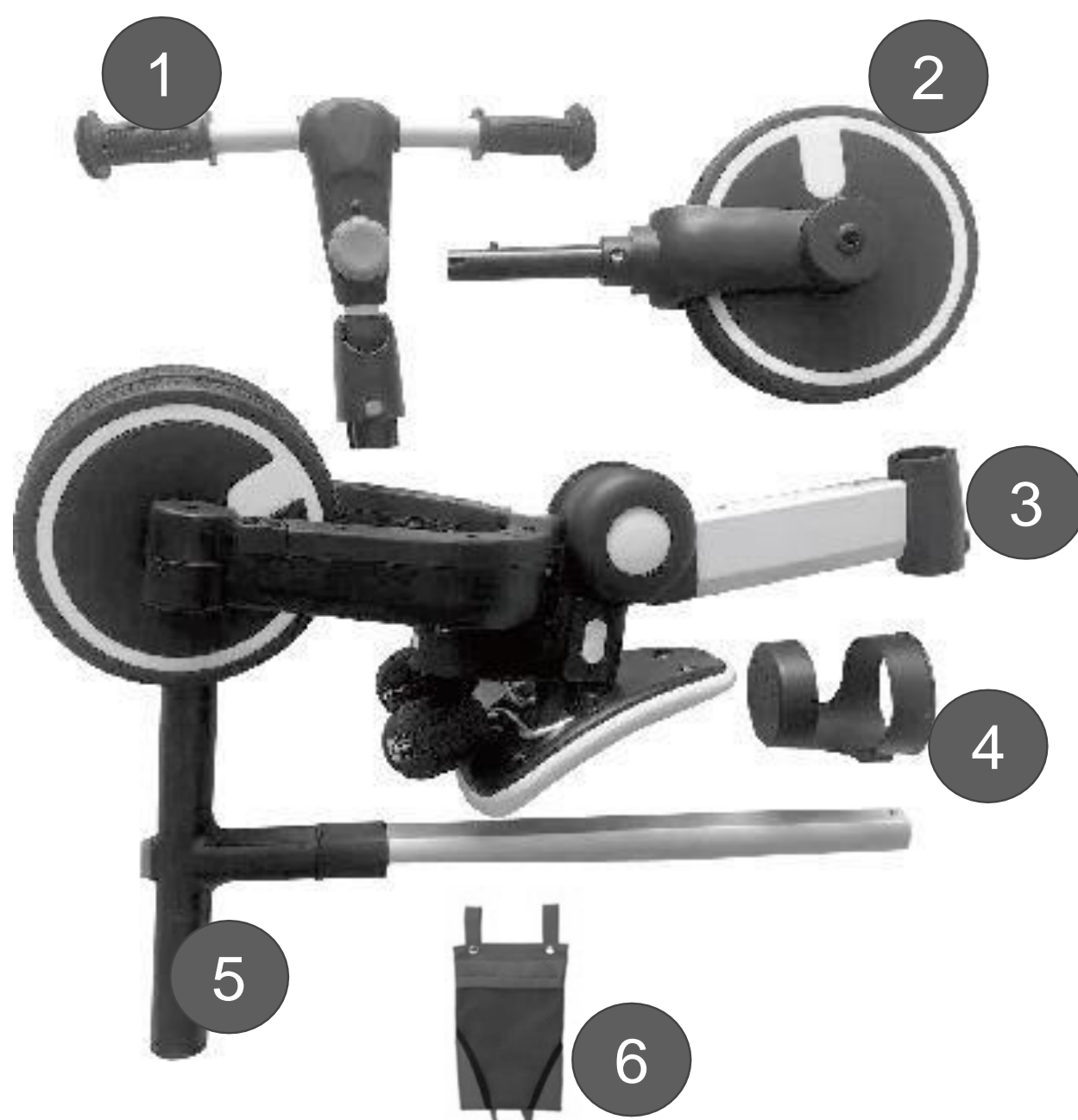

1.2 Onderdelenlijst

1. Stuur
2. Voorwiel
3. Lijst
4. Bekerhouder
5. Bovenliggende handgreep
6. Achtertass

2. Belangrijke veiligheidsinformatie



WAARSCHUWING

Gebruikers en voogden wordt geadviseerd om de gebruiksaanwijzing zorgvuldig te lezen voor gebruik en deze te bewaren voor toekomstig gebruik, omdat dit de veiligheid van het kind kan beïnvloeden als het niet in overeenstemming met de instructies wordt gebruikt.

- **Waarschuwing!** OM ERNSTIG LETSEL TE VOORKOMEN: Continu toezicht van een volwassene vereist; nooit in de buurt van motorvoertuigen gebruiken; nooit gebruiken in de buurt van straten, zwembaden, heuvels, trappen of hellende opritten; Draag altijd schoenen bij het gebruik van het product. Laat nooit meer dan 1 rijder toe.
- **Waarschuwing!** Montage door volwassenen vereist. Verstikkingsgevaar voor kinderen jonger dan 3 jaar - bevat kleine onderdelen voorafgaand aan de montage.
- Het maximale laadvermogen is 25 kg.
- De toepasselijke leeftijd is 18-60 maanden;
- GEEN OVERBELASTING! Overbelasting of onjuist gebruik, of het gebruik van onjuiste reserveonderdelen, kan schade aan de driewieler veroorzaken of onveilig maken .
- Hang niets aan het stuur omdat dit de stabiliteit van de driewieler kan beïnvloeden.
- Stop onmiddellijk met het gebruik als het beschadigd of onstabiel is.
- Moet het kind in het zicht houden bij het gebruik van de driewieler;
- Niet gebruiken op gevaarlijke plaatsen zoals ruige straten, straatwegen, hellingen, zwembaden, enz., Omdat dit verkeersongevallen of verdrinking kan veroorzaken.
- Plaats geen delen van het lichaam, inclusief handen, hoofd en voeten onder het wiel.
- Laat niet meer dan één rijder tegelijk op het product toe.
- Deze driewieler kan mogelijk scherpe randen, puntige punten of kleine onderdelen hebben vóór de montage en moet door de volwassenen worden gemonteerd. Kinderen moeten schoenen en beschermende kleding en helmen dragen tijdens het rijden.
- Zorg ervoor dat de rijder beide handen op het stuur houdt voor een goede controle.
- Uit de buurt van vuur houden.

3. How to Use the Product

3.1 Instruction (Baby Tricycle)

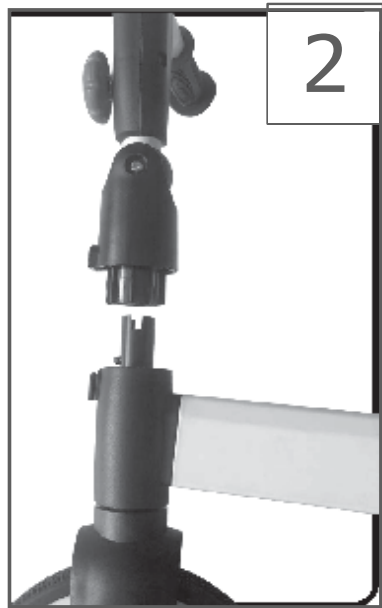

(Baby Tricycle - Parent Handle)

1. Steek het voorwiel in de voorkant van het frame.
2. Steek het stuur in de rechtopstaande buis van het voorwiel.
3. Monteer een bekerhouder aan de voorkant van het frame.

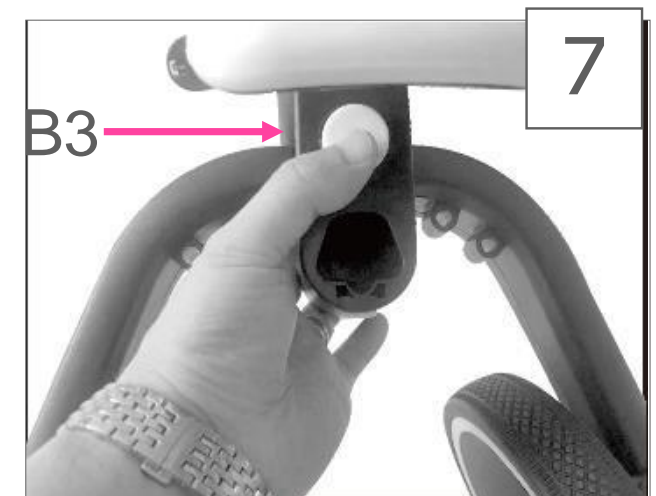
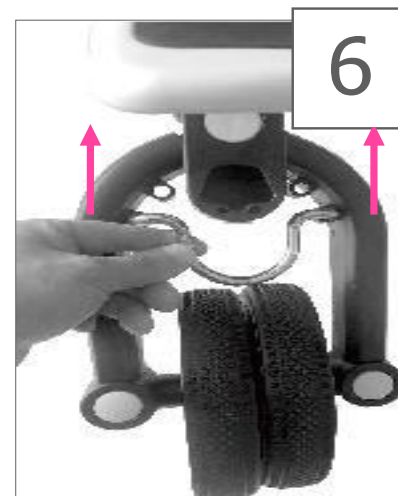
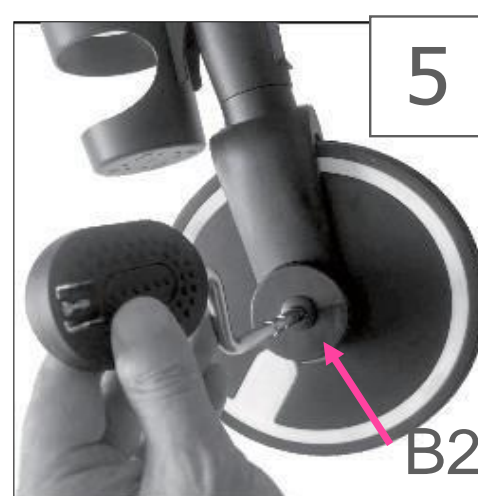
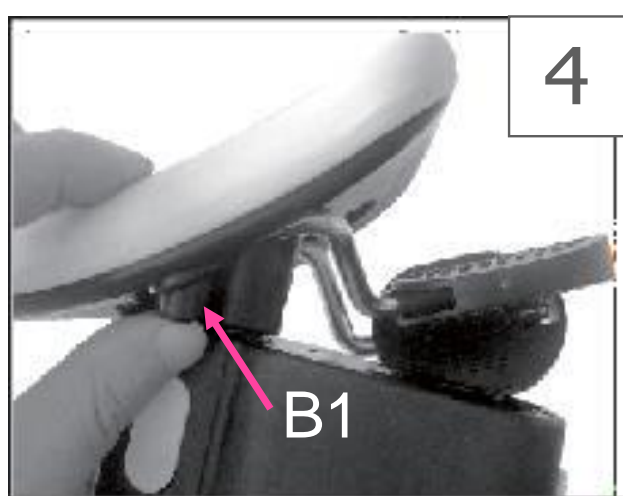

4. Druk op knop B1, laat de pedalen los.
5. Druk op knop B2, plaats pedalen in de tweede versnelling.
- Zorg ervoor dat de pedalen niet meedraaien met de wielen.**
6. Haal de metalen drijfstang naar boven.
7. Druk op de bovenste knop van B3, open het linker achterframe; druk op de onderste knop van

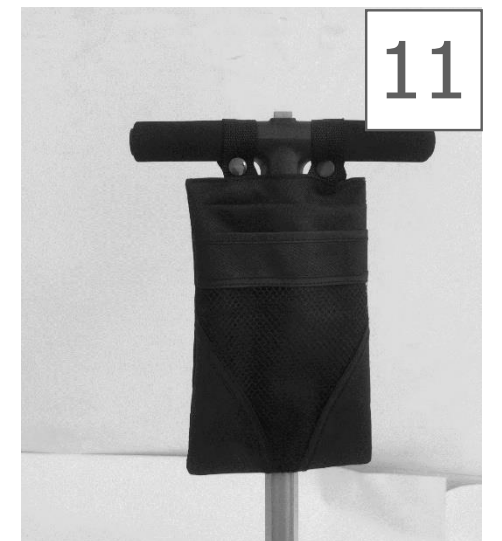
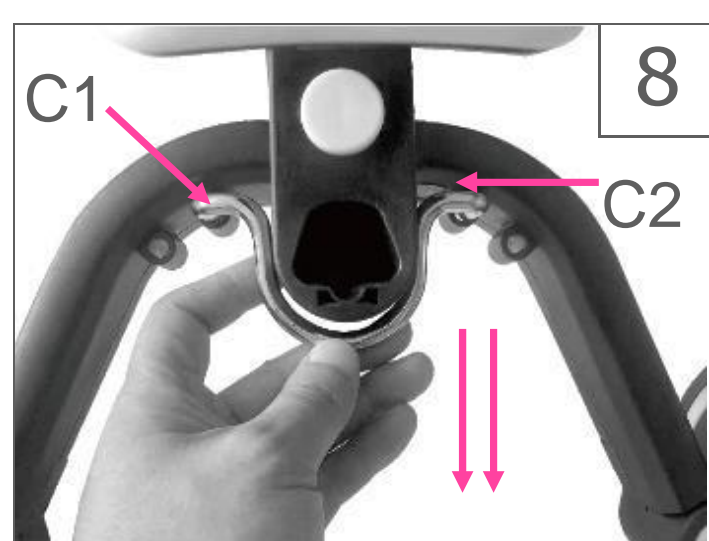

B3. Open het rechter achterframe

8. Monteer metalen drijfstang tussen C1 en C2.
9. Druk op knop B4 aan beide zijden, draai de wielen naar buiten.
10. Plaats de bovenliggende handgreep in de daarvoor bestemde sleuf van het achterframe.
11. Om het achterzakje aan de duwstang te bevestigen door simpelweg de knop rond de duwstanggreep te vergrendelen.

3. How to Use the Product

3.2 Instruction(Balance Bike)

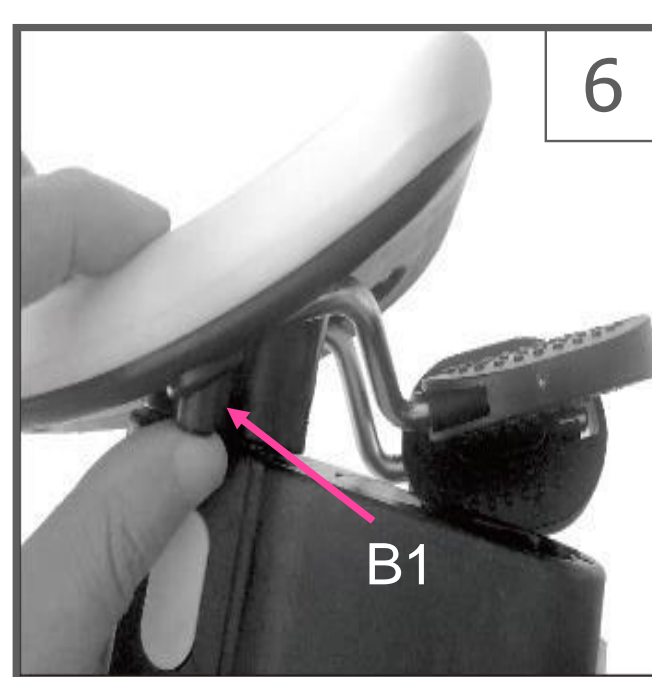
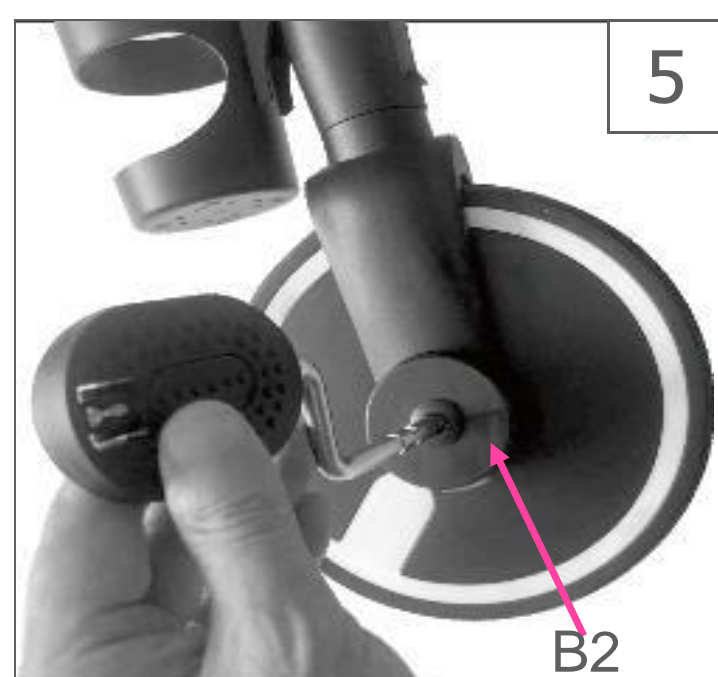
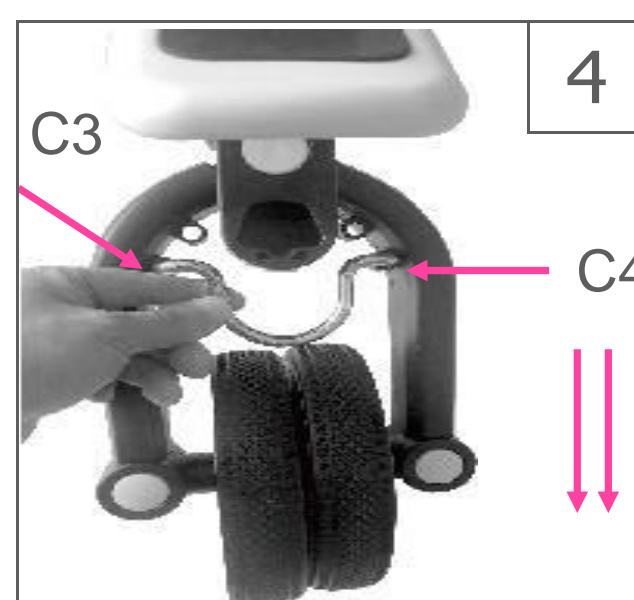
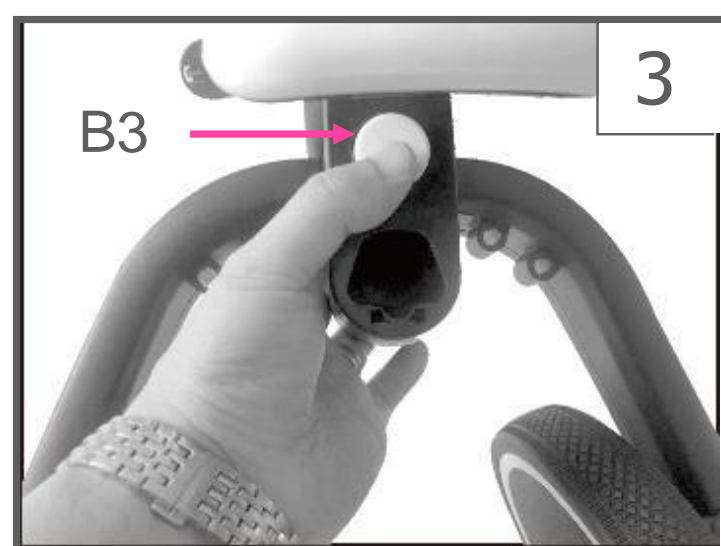
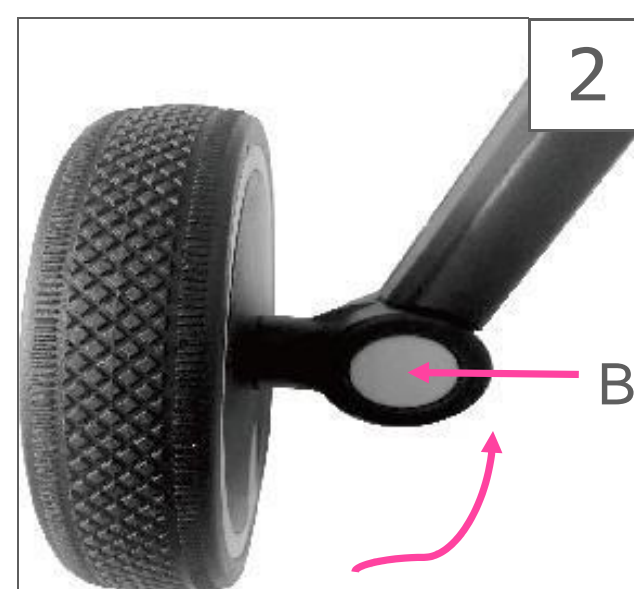
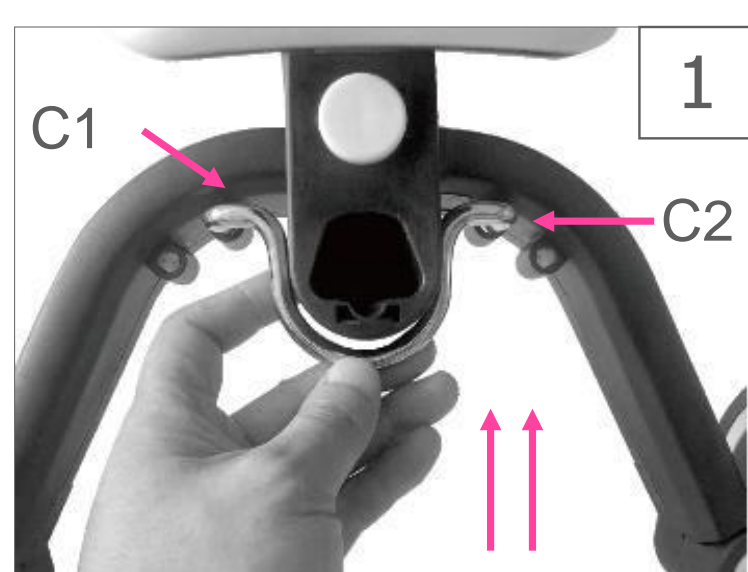

1. Haal de metalen drijfstang naar boven.
2. Druk op knop B4, draai de wielen naar binnen totdat een klickgeluid wordt gehoord
3. Druk op bovenste botton B3, sluit het linkerframe en hoor een klickgeluid; druk op de onderste knop B3, sluit het rechterframe en hoor een klickgeluid.
4. Plaats metalen drijfstang tussen C3 en C4. Zorg ervoor dat de vergrendeling is beveiligd.
5. Druk op knop B2, haal de pedalen eruit.
6. Druk op knop B1, plaats padals om op te slaan.

3. How to Use the Product

3.3 How to fold the trike

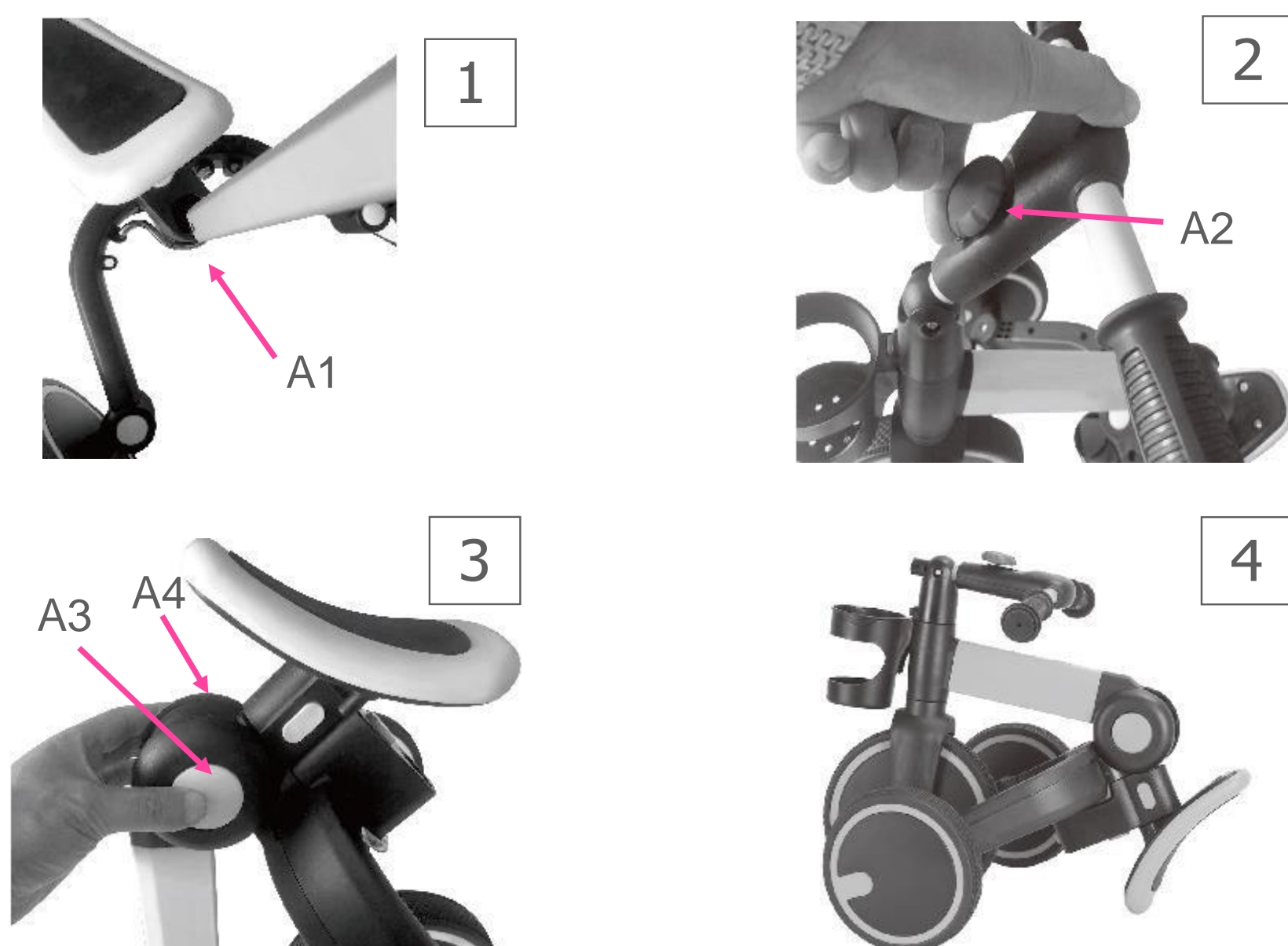

1. Druk op knop A1, haal de oudergreep eruit.
2. Druk op de knop A2 naar boven en klap het stuur in.
3. Druk op beide zijden van de knop A3 en A4 om het hoofdframe in te klappen.
4. Vouwmodus is voltooid





4. Onderhoud en verzorging

- Veiligheidscontroles: controleer periodiek het product om eventuele losse of ontworpen elementen te identificeren, met name de wielen, pedalen, stoel en stuur.
- Controleer regelmatig de driewieler en zorg ervoor dat het frame en de vouwdelen in goede staat zijn.
- Periodieke reiniging zal een goed leven brengen. Veeg het product af met een vochtige doek en droog met een droge doek om roestvorming te voorkomen. Gebruik geen wasmiddelen of bleekmiddelen .
- Controleer regelmatig de toestand van slijtage en avulsie.
- Bewaar de driewieler niet buiten, langdurige blootstelling aan de zon kan vervaging en slijtage van de hele delen van de driewieler veroorzaken.
- Wanneer de driewieler niet in gebruik is, moet deze op een droge en schaduwrijke plaats worden opgeslagen. Voordat u opbergt, moet u ervoor zorgen dat de driewieler droog is .
- Plaats geen zware voorwerpen op de driewieler.
- Verwijder, demonteer of wijzig geen enkel deel van het klapmechanisme van de stoel of de remmen.
- Bewaar de driewieler niet in de buurt van een directe bron van warmte en vuur.
- U kunt olie aanbrengen op driewielerkoppelingselementen (bijv. frame, stuurscharnieren).

5. Milieuvriendelijke verwijdering

Waarschuwing Verstikkingsgevaar! Verpakkingsmateriaal is gevaarlijk voor kinderen. Laat kinderen nooit met verpakkingsmateriaal spelen.

5.1 Verwijdering en verpakking

De verpakking van uw unit bestaat uit materialen die nodig zijn om een effectieve bescherming tijdens het transport te garanderen. Deze materialen zijn volledig recyclebaar en verminderen daardoor de milieu-impact. Gooi de verpakking weg in een bak voor recyclebare materialen.

5.2 Verwijdering van oude apparatuur

Oude apparaten moeten worden weggegooid in overeenstemming met de richtlijnen en voorschriften van de lokale afvalverwijderingsautoriteit. Neem contact op met uw lokale administratie voor het adres van het dichtstbijzijnde recyclingcentrum en lever uw apparaat daar af.

Het symbool van de doorgestreepte vuilnisbak op afgedankte elektrische of elektronische apparatuur geeft aan dat deze aan het einde van zijn levensduur niet met huishoudelijk afval mag worden weggegooid. Inzamelpunten voor afgedankte elektrische en elektronische apparatuur zijn gratis beschikbaar bij u in de buurt. U kunt de adressen verkrijgen van uw stad of lokale overheid. U kunt meer te weten komen over andere retouropties die door ons zijn gemaakt op onze website www.fable-kids.com

De gescheiden inzameling van afgedankte elektrische of elektronische apparatuur is bedoeld om hergebruik, recycling of andere vormen van nuttige toepassing van afgedankte elektrische of elektronische apparatuur mogelijk te maken en om de negatieve gevolgen van verwijdering voor het milieu en de menselijke gezondheid te voorkomen.



EU-conformiteitsverklaring

Wij

Canbolat Vertriebsgesellschaft mbH
Gneisenaustraße 10-11
97074 Würzburg
Duitsland

Verklaar, onder onze eigen verantwoordelijkheid, dat het
product
Merk:

Fable Kids

Productnaam: Kids Tricycle
Model nummer: Emma

EAN: 4252023107181 / 4252023107198 / 4252023107204

waarop deze verklaring betrekking heeft, in overeenstemming
is met de eisen van de richtlijnen
2019/1922/EU
2009/48/EG

De conformiteit werd gecontroleerd in overeenstemming
met de volgende geharmoniseerde EN-normen

EN 71-1: 2014+A1: 2018
EN 71-2: 2020
NL 71-3: 2019
EN 71-3:2019+A1:2021

Plaats en datum van afgifte Würzburg, 01.08.2023

Handtekening



Korhan Canbolat, algemeen directeur

FableKids

love inspired.



Kantooradres:
Fablekids
Gneisenaustraße 10-11
D-97074 Würzburg

Het retouradres vindt u in de opdruk: <https://www.fable-kids.c> om BTW-

identificatienummer: DE 263752326

Rechtbank van het handelsregister is Würzburg, HRB 10082

AEEA verord.-nr. DE 61617071



Office address: FableKids • Gneisenaustraße 10-11 •
97074 Würzburg



Our customer service number:
Tel. +44 (0) 208 068 5604



E-Mail: info@fable-kids.com

