

FableKids

love inspired.



Trehjuling

EMMA



Tack för att du valde **Fable Kids**.

Läs instruktionerna noggrant före användning och spara dem för framtida referens.

Table of Contents

1. <u>Översikt över produkten</u> -----	6
2. <u>Viktig säkerhetsinformation</u> -----	6
3. <u>Hur du använder produkten</u> -----	6
4. <u>Underhåll och skötsel</u> -----	6
5. <u>Miljövänlig avfallshantering</u> -----	6
6. <u>EU-försäkran om överensstämmelse</u> -----	6



Kära föräldrar,
Tack för att du köpte vår produkt. Läs bruksanvisningen noggrant innan du använder produkten för första gången. Om du ger produkten till en tredje part måste denna bruksanvisning överlämnas tillsammans med den. Spara bruksanvisningen för framtida referens. Ritningarna i denna handbok kanske inte stämmer överens med de fysiska föremålen. Se de fysiska objekten.

1. Översikt över produkten

1.1 Konfigurationer 3-I-1



**Baby Trehjuling -
Föräldrahandtag.**



**Trehjuling
för barn**



Springcykel

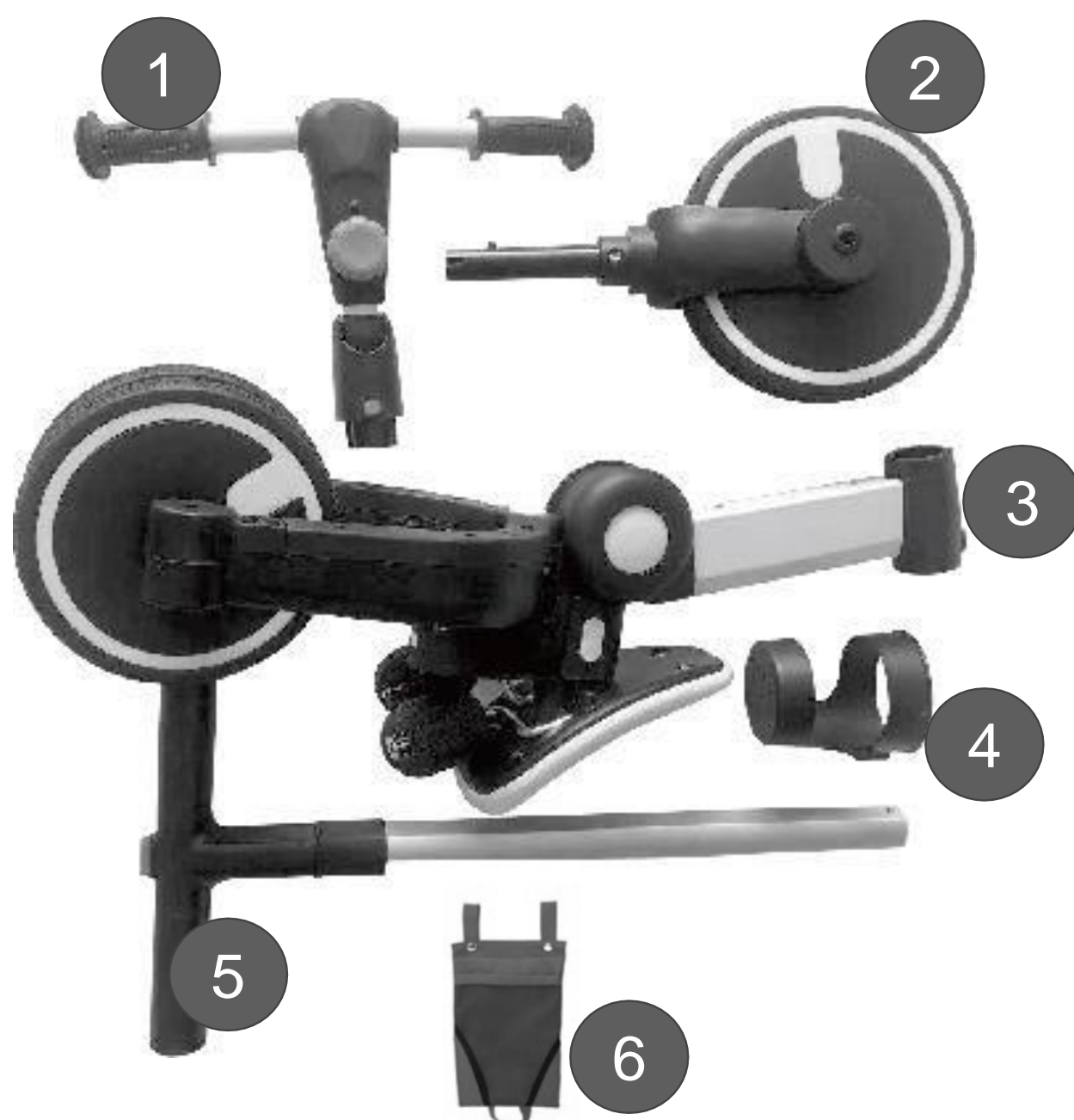

1.2 Artikellista

1. Styre
2. Framhjul
3. Ram
4. Mugghållare
5. Överordnat handtag
6. Bakre väska

2. Viktig säkerhetsinformation



VARNING

Användare och vårdnadshavare rekommenderas att läsa bruksanvisningen noggrant före användning och att spara den för framtida referens, eftersom den kan påverka barnets säkerhet om den inte används i enlighet med instruktionerna.

- **Warning!** FÖR ATT UNDVIKA ALLVARLIG SKADA: Kontinuerlig vuxenövervakning krävs; Använd aldrig i närheten av motorfordon; Använd aldrig nära gator, simbassänger, kullar, trappor eller sluttande uppfarter; Bär alltid skor när du använder produkten. Tillåt aldrig mer än 1 ryttare.
- **Warning!** Vuxenmontering krävs. Kvävningsrisk för barn under 3 år - innehåller små delar före montering.
- Den maximala lastkapaciteten är 25 kg.
- Den tillämpliga åldern är 18-60 månader;
- **INGEN ÖVERBELASTNING!** Överbelastning eller felaktig användning, eller användning av felaktiga reservdelar, kan orsaka skador på trehjulingen eller göra den osäker.
- Häng inte något på styret eftersom det kan påverka trehjulingens stabilitet.
- Sluta använda omedelbart om den är skadad eller instabil.
- Måste hålla barnet i sikte när du använder trehjulingen;
- Använd inte på farliga platser som ojämna gator, gatuvägar, sluttningar, pooler etc., eftersom det kan orsaka trafikolyckor eller drunkning.
- Placera inga kroppsdelar inklusive händer, huvud och fötter under hjulet.
- Tillåt inte mer än en ryttare på produkten åt gången.
- Denna trehjuling kan ha potentiellt vassa kanter, spetsiga spetsar eller små delar före montering och måste monteras av vuxna. Barn måste bära skor och skyddsutrustning och hjälmar när de rider.
- Se till att föraren håller båda händerna på styret för korrekt kontroll.
- Håll borta från eld.

3. How to Use the Product

3.1 Instruction (Baby Tricycle)

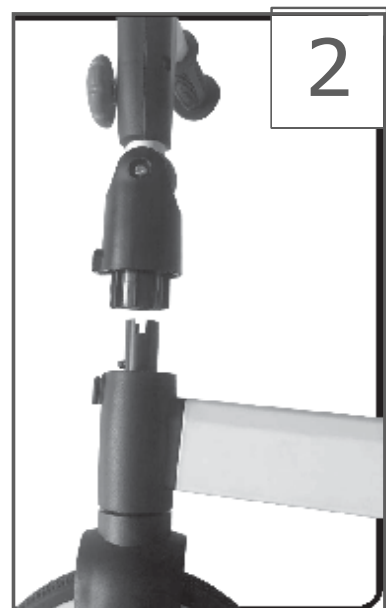

(Baby Tricycle - Parent Handle)

1. Fäll in framhjulet i ramens framsida.
2. Sätt in styret i framhjulets upprättstående rör.
3. Montera mugghållaren på ramens framsida.

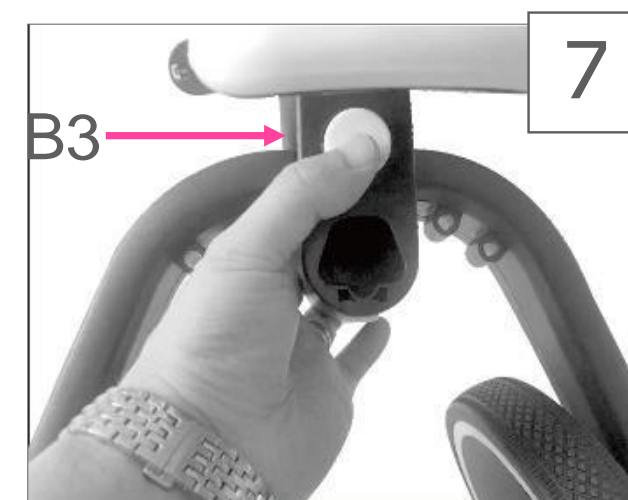
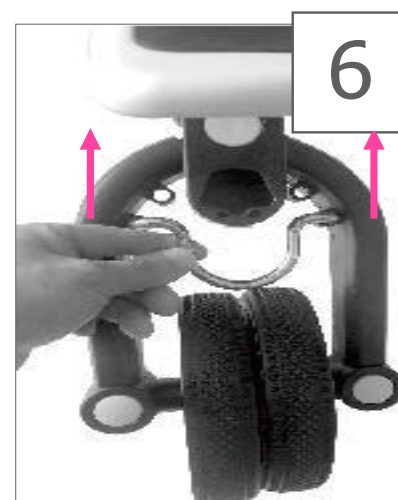
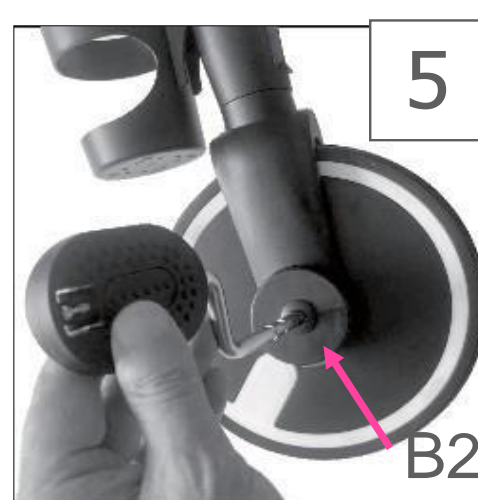
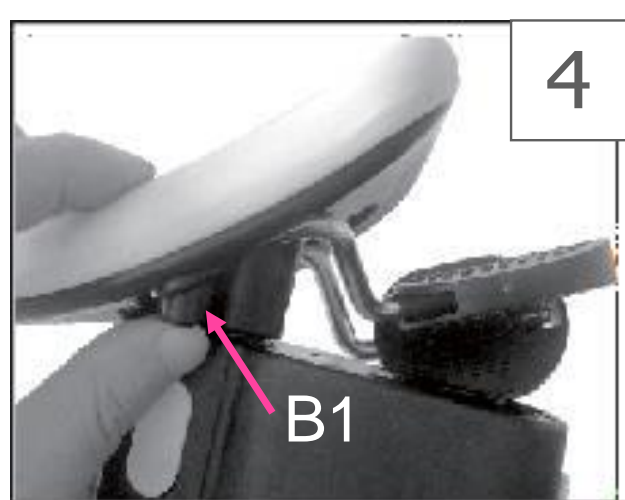

4. Tryck på knappen B1, släpp pedalerna.
5. Tryck på knappen B2, sätt i pedalerna i andra växeln.

Se till att pedalerna inte vrider sig med hjulen.

6. Ta ut metallvevstaken uppåt.
7. Tryck på den övre knappen på B3, öppna den vänstra bakre ramen; tryck på den nedre knappen

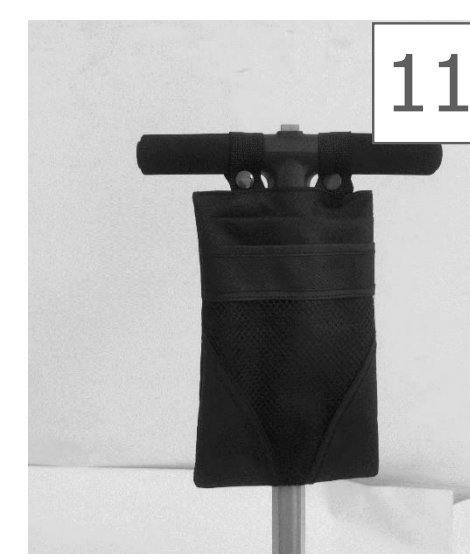
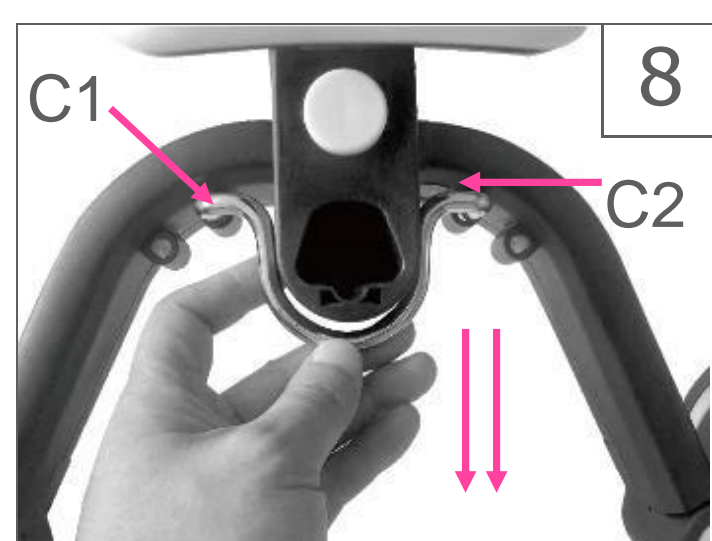

på B3. Öppna den högra bakre ramen

8. Montera metallvevstaken mellan C1 och C2.
9. Tryck på knappen B4 på båda sidor, vrid hjulen utåt.
10. Sätt in föräldrahandtaget i den avsedda skåran på den bakre ramen.
11. För att fästa den bakre påsen på tryckstängens genom att helt enkelt låsa knappen runt tryckstängshandtaget.

3. How to Use the Product

3.2 Instruction(Balance Bike)

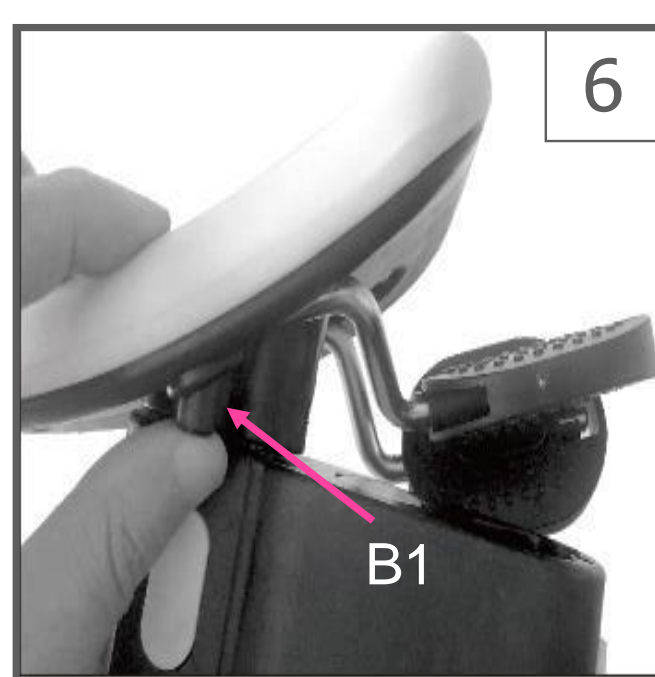
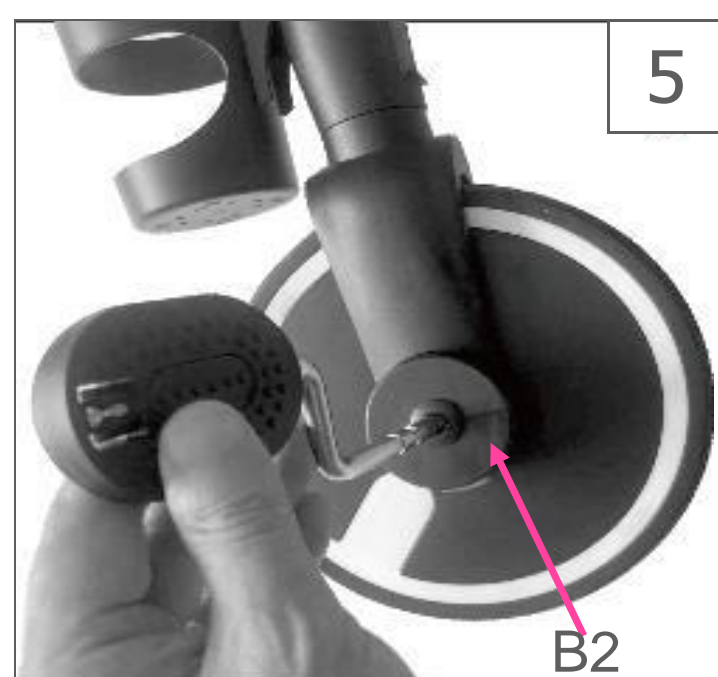
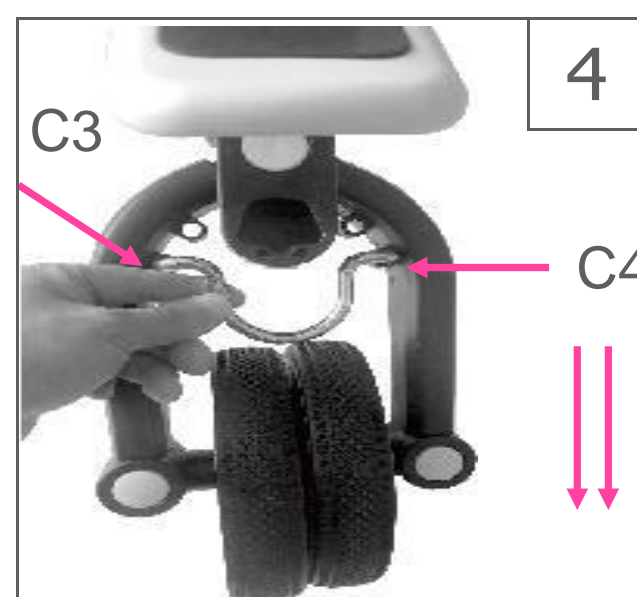
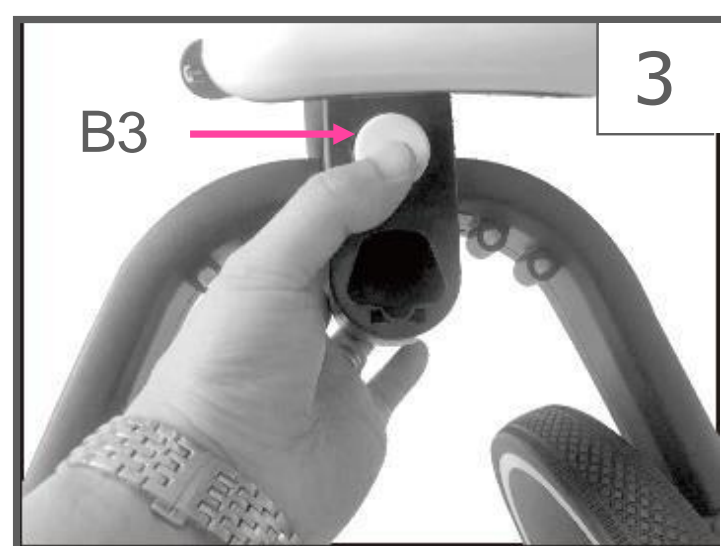
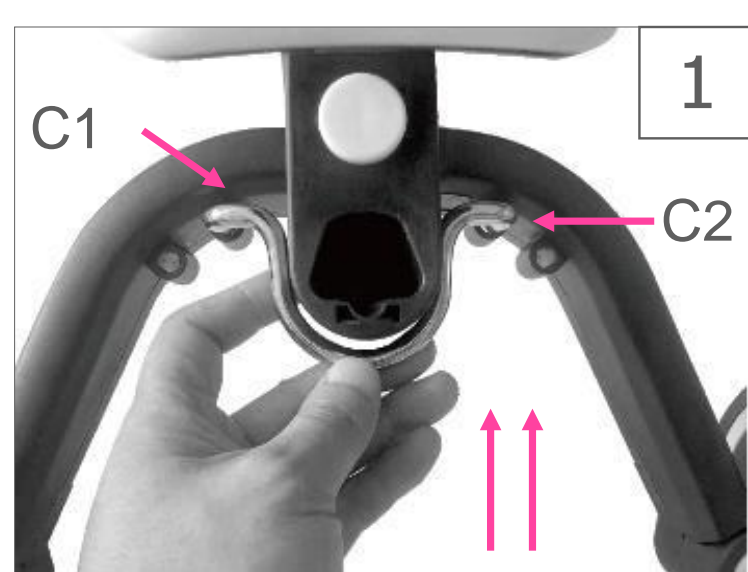

1. Ta ut metallvevstaken uppåt.
2. Tryck på knappen B4, vrid hjulen inåt tills ett klickljud hörs
3. Tryck på den övre knappen B3, stäng den vänstra ramen och hör ett klickljud; tryck på den nedre knappen B3, stäng den högra ramen och hör ett klickljud.
4. Sätt in metallvevstaken mellan C3 och C4. Se till att låsningen är säkrad.
5. Tryck på knapp B2, ta ut pedalerna.
6. Tryck på knappen B1, sätt in padaler för att förvara.

3. How to Use the Product

3.3 How to fold the trike

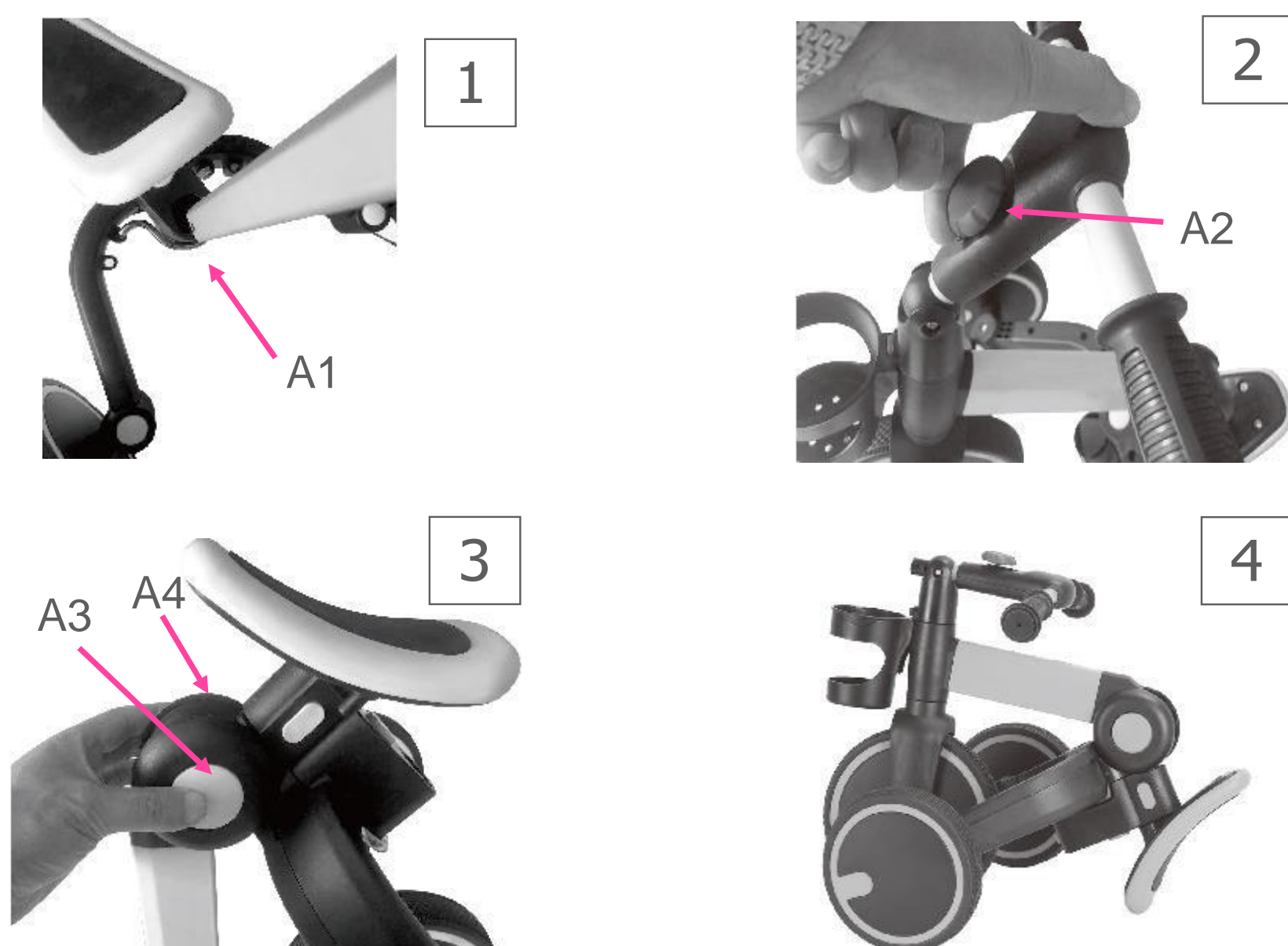

1. Tryck på knappen A1, ta ut föräldrahandtaget.
2. Tryck knappen A2 uppåt och fäll styret.
3. Tryck på båda sidor av knappen A3 och A4 för att fälla huvudramen.
4. Vikningsläget är klart



4. Underhåll och skötsel

- Säkerhetskontroller: kontrollera regelbundet produkten för att identifiera eventuella lösa eller förskjutna element, särskilt hjul, pedaler, säte och styre.
- Kontrollera regelbundet trehjulingen och se till att ramen och de fällbara delarna är i gott skick.
- Regelbunden rengöring ger ett bra liv. Torka av produkten med annonsamp trasa och torkas med en torr trasa för att förhindra rostbildning. Använd inte tvättmedel eller blekmedel.
- Kontrollera regelbundet skicket på nötning och avulsion.
- Förvara inte trehjulingen utomhus, långvarig exponering för solen kan orsaka blekning och slitage på hela trehjulingens delar.
- När trehjulingen inte används måste den förvaras på en torr och skuggig plats. Innan du förvarar, se till att trehjulingen är torr.
- Placera inte tunga föremål ovanpå trehjulingen.
- Ta inte bort, demontera eller modifiera någon del av sätets fällmekanism eller bromsarna.
- Förvara inte trehjulingen nära en direkt värme- och eldkälla.
- Du kan applicera olja på trehjulingens länkelement (t.ex. ram, styrgångjärn).

5. Miljövänlig avfallshantering

Varning Risk för kvävning! Förpackningsmaterial är farligt för barn. Låt aldrig barn leka med förpackningsmaterial.

5.1 Avfallshantering och förpackning

Förpackningen på din enhet består av material som är nödvändiga för att garantera ett effektivt skydd under transport. Dessa material är helt återvinningsbara och minskar därför miljöpåverkan. Kassera förpackningen i en behållare för återvinningsbart material.

5.2 Kassering av gammal utrustning

Gamla apparater måste kasseras i enlighet med riktlinjerna och föreskrifterna från den lokala avfallshanteringsmyndigheten. Kontrollera med din lokala administration för adressen till närmaste återvinningscentral och leverera din apparat dit.

Symbolen för den överkorsade soptunnan på en avfallsprodukt från elektrisk eller elektronisk utrustning indikerar att den inte får slängas med hushållsavfallet vid slutet av sin livslängd. Insamlingsställen för avfall från elektrisk och elektronisk utrustning finns tillgängliga gratis i ditt område. Du kan få adresserna från din stad eller lokala myndighet. Du kan ta reda på mer om andra returalternativ som skapats av oss på vår webbplats

www.fable-kids.com

Den separata insamlingen av avfall från elektrisk eller elektronisk utrustning är avsedd att möjliggöra återanvändning, återvinning eller andra former av återvinning av avfall från elektrisk eller elektronisk utrustning och för att undvika de negativa konsekvenserna av bortskaffande på miljön och människors hälsa.



EU-försäkran om överensstämmelse

Vi

Canbolat Vertriebsgesellschaft mbH
Gneisenaustraße 10-11
97074 Würzburg
Tyskland

Förklara, under vårt ensamma ansvar, att produkten
Märke:

Fable Kids

Produktnamn: Barn
Trehjuling Modellnummer:
Emma

EAN: 4252023107181 / 4252023107198 / 4252023107204

som denna försäkran avser, överensstämmer med kraven i
direktiven och som avses i
2019/1922/EU
2009/48/EG

Överensstämmelsen kontrollerades i enlighet med följande
harmoniserade EN-standarder
EN 71-1: 2014+A1: 2018
SS-EN 71-2: 2020
SS-EN 71-3: 2019
SS-EN 71-3:2019+A1:2021

Ort och datum för utfärdande Würzburg, 01.08.2023

Underskrift:



Korhan Canbolat, verkställande direktör

FableKids

love inspired.



Kontorets adress:
Fablekids
Gneisenaustraße 10-11
D-97074 Würzburg

Returadressen finns i avtrycket: <https://www.fable-kids.com>

momsregistreringsnummer: DE 263752326
Handelsregisterdomstolen är Würzburg, HRB 10082
WEEE Reg.-nr. DE 61617071



Office address: FableKids • Gneisenaustraße 10-11 •
97074 Würzburg



Our customer service number:
Tel. +44 (0) 208 068 5604



E-Mail: info@fable-kids.com

