

Original Bedienungsanleitung – AREBOS Motorständer 550 kg

AREBOS

Motorständer 550 kg

AR-HE-MS550



Befolgen Sie alle Sicherheitsvorkehrungen in dieser Bedienungsanleitung, um eine sichere Nutzung zu gewährleisten.

CE

Danke für Ihr Vertrauen in AREBOS.

Inhaltsverzeichnis

1. Sicherheitshinweise	3
2. Beschreibung und Teileliste.....	4
3. Montage	5
4. Technische Daten.....	5
5. Entsorgungshinweis	6
5.1 Entsorgung und Verpackung	6
5.2 Entsorgung der Altgeräte	6

Vielen Dank für den Kauf unseres Produktes. Bitte lesen Sie die Bedienungsanleitung sorgfältig bevor Sie das Produkt zum ersten Mal verwenden. Sollten Sie das Produkt Dritten überlassen, muss diese Bedienungsanleitung mit ausgehändigt werden.

1. Sicherheitshinweise

Symbolerklärung



Anhand einer CE-Kennzeichnung kann erkannt werden, dass ein Produkt den gesetzlichen Bestimmungen der europäischen Rechtsnormen entspricht und daher innerhalb der Europäischen Gemeinschaft gehandelt werden darf.



Warnung! Schwerlast!

- **Achtung!** Lesen Sie die Gebrauchsanweisung sorgfältig durch bevor Sie den Motorständer nutzen. Das Nichteinhalten der folgenden Sicherheitshinweise kann zu gefährlichen Verletzungen führen.
- Achten Sie vor Gebrauch darauf, dass an dem Objekt keine Schäden sind.
- Ersetzen Sie oder reparieren Sie beschädigte Teile. Verwenden Sie nur die empfohlenen Ersatzteile. Unzulässige Ersatzteile könnten zu Verletzungen führen und die Garantie erlischt.
- Halten Sie den Motorständer sauber um eine lange Lebenszeit zu gewährleisten.
- Platzieren Sie den Motorständer in einem passenden Arbeitsraum. Halten Sie den Raum sauber und frei von Hindernissen. Achten Sie auf ausreichende Beleuchtung.
- Achten Sie auf festen Untergrund.
- Achten Sie auf richtige Balance und Standhaftigkeit. Achten Sie darauf, dass der Boden nicht rutschig ist und tragen Sie rutschfestes Schuhwerk.
- Halten Sie Personen fern, wenn Sie das Objekt in Gebrauch ist.
- Befestigen Sie die Trägerplatte mit Arretierungsbolzen bevor Sie eine Ladung platzieren und achten Sie darauf, dass die Ladung mittig und fest befestigt wird.
- Sobald der Motor befestigt ist, dann verlagern Sie das Gewicht des Motors auf die beiden Füße bevor Sie die Arretierungsbolzen lösen.
- Achten Sie auf festen Halt der Ladung.
- Um einen beladenen Motorständer zu bewegen, befestigen Sie die Ladung und schieben Sie den Ständer von Hinten, sodass die Rollen nach vorne schauen.
- Ziehen Sie den Motorständer nicht zurück oder schieben Sie von der Seite, da dies zu Kippen führen kann.
- Achten Sie darauf, dass der Grund fest ist und den beladenen Motorständer halten kann.
- **Nutzen Sie das Gerät nicht, sollte es beschädigt sein.**
- **Lassen Sie keine Personen an den Motorständer, die nicht mit der Gebrauchsanleitung vertraut sind.**
- **Überschreiten Sie die maximale Ladekapazität von 550 kg nicht.**
- **Gefahr!** Arbeiten Sie nicht unter einem auf der Trageplatte befestigten Motor.
- **Nutzen Sie den Motorständer ausschließlich zum Halten von Motoren.**
- Lagern Sie den Motorständer an einem sicheren, trockenen und von Kindern unzugänglichen Ort.

2. Beschreibung und Teileliste

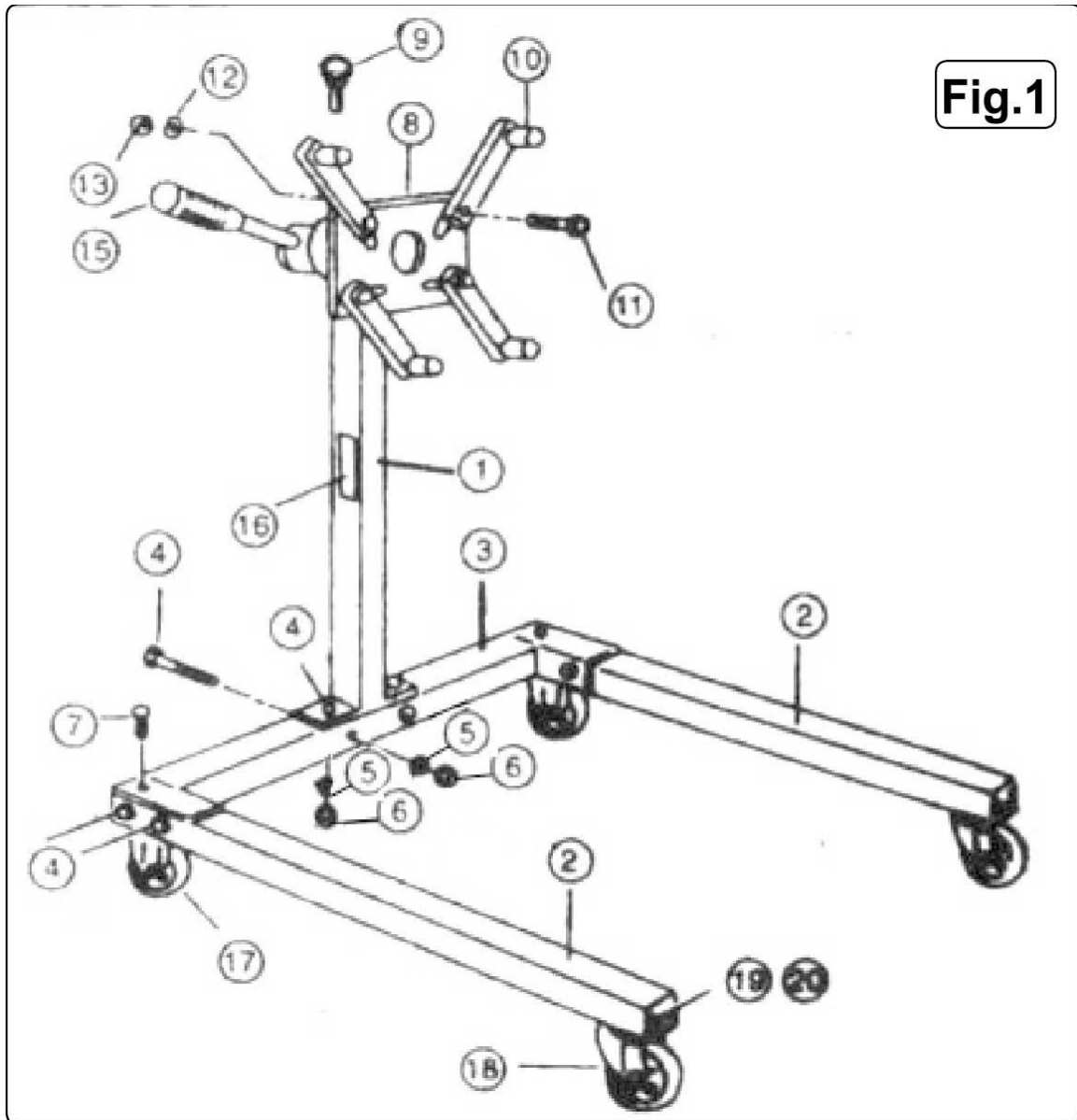

Teileliste

Teil	Teilenummer	Bezeichnung
1	V3-01	horizontale Stange
2	V3-02	Fuß
3	V3-03	vertikale Stange
4	V3-04	Schraube (0,5 x 3,5)
5	V3-05	Unterlegscheibe (0,5 Zoll)
6	V3-06	Mutter (0,5 Zoll)
7	V3-07	Schraube (0,5 x 1 Zoll)
8	V3-08	Trägerplatte
9	V3-09	Arretierungsbolzen
10	V3-10	Trägerarm
11	V3-11	Schraube (0,5 x 2,5 Zoll)
12	V3-12	Unterlegscheibe (0,5 Zoll)
13	V3-13	Mutter (0,5 Zoll)
14	V3-14	Griff
15	V3-15	Label horizontale Stange
16	V3-16	Rolle (3,5 Zoll)
17	V3-17	Rolle vorne
18	V3-18	Schraube (5/16 x 5/8 Zoll)
19	V3-19	Mutter (5/16 Zoll)

3. Montage

Die folgenden Nummern beziehen sich auf das obere Bild:

- Entfernen Sie die Trageplatte (8) von der Stange (1).
- Verbinden Sie die horizontale (3) und vertikale (1) Stange mit Schrauben (4), Unterlegscheiben (5) und Muttern (6).
- Verbinden Sie die beiden Füße (2) mit der horizontalen Stange (3) mit Schrauben (7 & 4), Unterlegscheiben (5) und Muttern (6).
- Befestigen Sie die vorderen Rollen (18) an die Füße (2) mit Schrauben (19) und Muttern (20).
- Begradigen Sie die Trägerplatte (8) und befestigen Sie mit Arretierungsbolzen (9).
- Befestigen Sie die vier Tragearme (10) an die Trägerplatte (8) mit Schrauben (11), Unterlegscheiben (12) und Muttern (13).
- Führen Sie den Griff (15) an der Trägerplatte (8).
- Verteilen Sie das Gewicht gleichmäßig auf die horizontale Stange (3) und die beiden Füße (2). Stellen Sie sicher, dass alle Rollen fest auf dem Boden sind, dann befestigen Sie diese mit Schrauben und Muttern. Entfernen Sie das Gewicht und achten Sie darauf, dass die Balance noch gewährleistet ist mit allen Rollen am Boden.

4. Technische Daten

Modell	AR-HE-MS550
Maximale Ladekapazität	550 kg
Breite	880 mm
Länge	970 mm
Höhe	915 mm

5. Entsorgungshinweis

5.1 Entsorgung und Verpackung

- Bitte sorgen Sie anhand der in Ihrer Region gültigen Richtlinien und Normen für entsprechende Entsorgung der Verpackung. Zum Teil kann die Verpackung aus Plastikbeuteln bestehen - achten Sie diesbezüglich mit besonderer Sorgfalt darauf, dass Diese nicht in die Hände von Kindern gelangen. Es droht Erstickungsgefahr!

5.2 Entsorgung der Altgeräte

- Altgeräte sind in Übereinstimmung mit den Richtlinien und den Bestimmungen der örtlichen Abfallbeseitigung zu entsorgen.
- Am Ende der langen Lebensdauer Ihres Artikels führen Sie bitte die wertvollen Rohstoffe einer fachgerechten Entsorgung zu, so dass ein ordnungsgemäßes Recycling stattfinden kann. Sollten Sie sich nicht sicher sein, wie Sie am besten vorgehen, helfen die örtlichen Entsorgungsbetriebe oder Wertstoffhöfe gerne weiter.

Unsere Kundenservicenummer: +49 (0) 931-45232700

EU-Konformitätserklärung

Wir, die

Canbolat Vertriebs GmbH, Gneisenaustraße 10-11, 97074 Würzburg, Deutschland

erklären hiermit, dass die nachfolgend bezeichneten Geräte aufgrund ihrer Konzipierung und Bauart sowie in den von uns in Verkehr gebrachten Ausführungen den einschlägigen, grundlegenden Sicherheits- und Gesundheitsanforderungen den EU-Richtlinien entsprechen.

Artikelnummer: 4260199757017
Bezeichnung: 550 kg Motorständer
Modellnummer: AR-HE-MS550

Sollte das Gerät ohne unser Einverständnis modifiziert werden, verliert diese Konformitätserklärung ihre Gültigkeit.

Geprüft nach:
EU Norm:
EN ISO 12100:2010
2006/42/EC

Datum/Unterschrift Hersteller/Ort:

Würzburg, 18.03.2019



Unterschrift:
Dipl.-Inform. (Univ.) Korhan Canbolat, Geschäftsführer

Repräsentant dieser Gebrauchsanweisung/Technischen Daten:
Dipl.-Inform. (Univ.) Korhan Canbolat, Geschäftsführer

Büroadresse:
Canbolat Vertriebs GmbH
Gneisenaustraße 10-11
97074 Würzburg

Rücksendeadresse entnehmen Sie dem Impressum: <https://www.arebos.de/impressum/>

Umsatzsteuer-Identifikationsnummer: DE 263752326
Gericht der Handelsregistereintragung ist Würzburg, HRB 10082
WEEE-Reg.-Nr. DE 61617071