

AREBOS

Motorstativ 550 kg

AR-HE-MS550



Følg alle sikkerhedsforanstaltninger i denne brugervejledning for at sikre sikker brug.



Tak for Du Tillid i AREBOS.

Indholdsfortegnelse

1. Sikkerhed	3
2. Beskrivelse og stykliste.....	4
3. Forsamling	5
4. Tekniske data	5
5. Bortskaffelse instruktioner	6
5.1 Bortskaffelse og emballering.....	6
5.2 Bortskaffelse af gammelt udstyr	6

Tak fordi du købte vores produkt. Læs brugsanvisningen omhyggeligt, før du bruger produktet første gang. Hvis du overlader produktet til tredjepart, skal denne betjeningsvejledning også udleveres.

1. Sikkerhed

Forklaring af symboler



En CE-mærkning kan bruges til at anerkende, at et produkt overholder lovbestemmelserne i europæiske juridiske standarder og derfor kan handles inden for Det Europæiske Fællesskab.



Advarsel! Tunge!

- **Opmærksomhed!** Læs brugsanvisningen omhyggeligt, inden du bruger motorstativet. Manglende overholdelse af følgende sikkerhedsinstruktioner kan medføre farlig personskade.
- Før brug skal du sørge for, at der ikke er nogen skade på objektet.
- Udskift eller reparer beskadigede dele. Brug kun de anbefalede reservedele. Forbudte reservedele kan resultere i personskade og annullere garantien.
- Hold motorstativet rent for at sikre en lang levetid.
- Placer motorstativet i et passende arbejdsområde. Hold rummet rent og fri for forhindringer. Sørg for, at der er tilstrækkelig belysning.
- Sørg for, at du har en solid overflade.
- Vær opmærksom på korrekt balance og standhaftighed. Sørg for, at gulvet ikke er glat, og brug skridsikkert fodtøj.
- Hold folk væk, når objektet er i brug.
- Fastgør bærepladen med låsebolte, inden du placerer en last, og sørg for, at lasten er centreret og ordentligt fastgjort.
- Når motoren er fastgjort, skal du flytte motorens vægt til de to fødder, før du slipper låseboltene.
- Sørg for, at lasten holdes fast.
- For at flytte et lastet motorstativ skal du fastgøre lasten og skubbe stativet bagfra, så rullerne ser fremad.
- Træk ikke motorstativet tilbage eller skub det ud fra siden, da dette kan få det til at vippe.
- Sørg for, at bunden er fast og kan holde det belastede motorstativ.
- **Brug ikke enheden, hvis den er beskadiget.**
- **Lad ikke personer bruge motorstativet, som ikke er bekendt med brugsanvisningen.**
- **Overskrid ikke den maksimale belastningskapacitet på 550 kg.**
- **Fare!** Arbejd ikke under en motor monteret på støttepladen.
- **Brug motorstativet udelukkende til at holde motorer.**
- Opbevar motorstativet på et sikkert, tørt sted væk fra børn.

2. Beskrivelse og stykliste

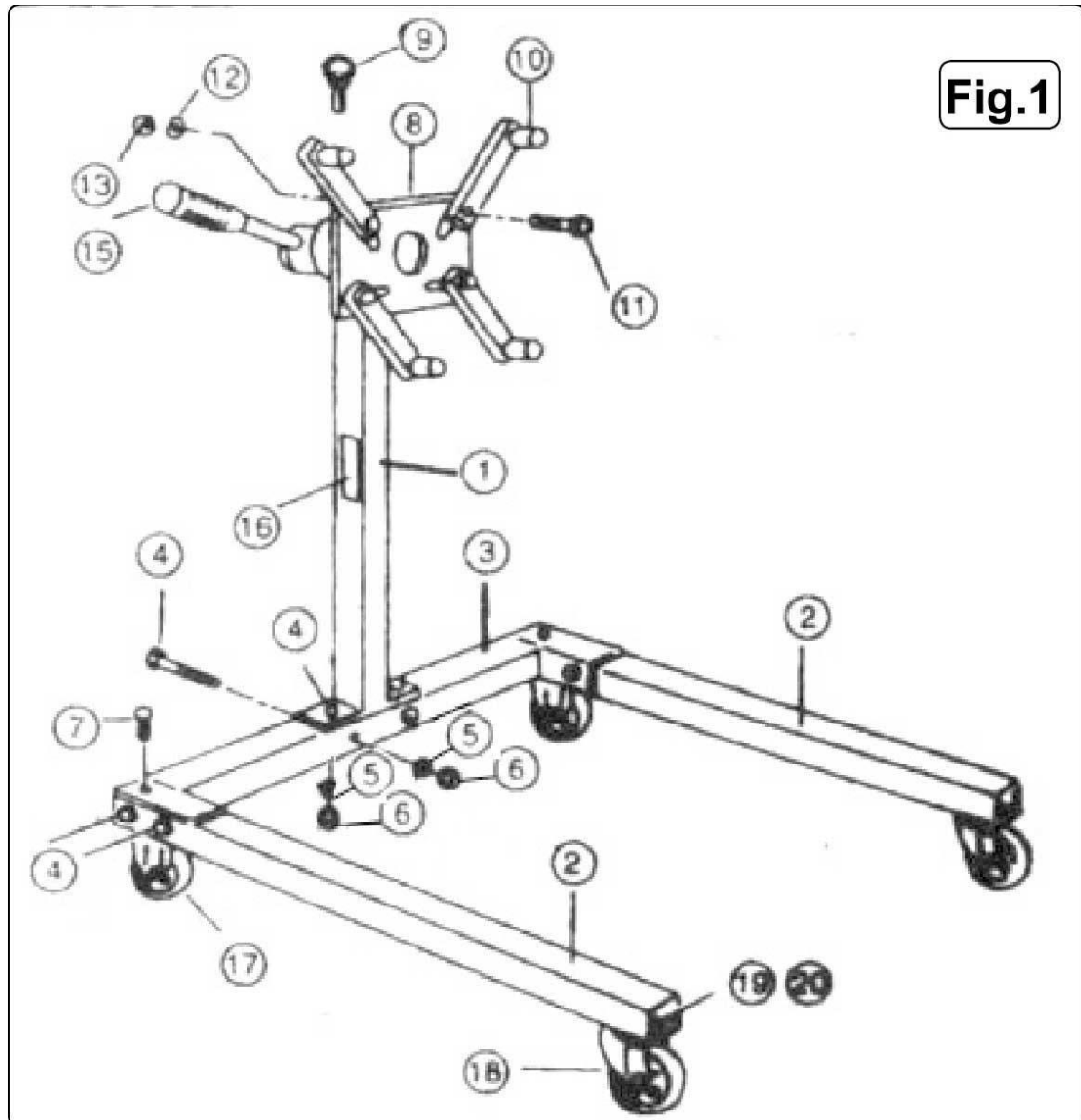

Dele

Del	Del	Betegnelse
1	V3-01	vandret stang
2	V3-02	Fod
3	V3-03	lodret stang
4	V3-04	Skruer (0,5 x 3,5)
5	V3-05	Skive (0,5 tommer)
6	V3-06	Møtrik (0,5 tommer)
7	V3-07	Skruer (0,5 x 1 tomme)
8	V3-08	Bæreplade
9	V3-09	Låsebolt
10	V3-10	Bærearmer
11	V3-11	Skruer (0,5 x 2,5 tommer)
12	V3-12	Skive (0,5 tommer)
13	V3-13	Møtrik (0,5 tommer)
14	V3-14	Håndtag
15	V3-15	Etiket vandret bjælke
16	V3-16	Rulle (3,5 tommer)
17	V3-17	Rolle i front
18	V3-18	Skruer (5/ 16 x 5/8 tommer)
19	V3-19	Møtrik (5/16 tommer)

3. Forsamling

Følgende tal henviser til det øverste billede:

- Fjern støttepladen (8) fra stangen (1).
- Tilslut den vandrette (3) og lodrette (1) stang med bolte (4), skiver (5) og møtrikker (6).
- Forbind de to fødder (2) til den vandrette stang (3) med bolte (7 & 4), skiver (5) og møtrikker (6).
- Fastgør de forreste ruller (18) til fødderne (2) med skruer (19) og møtrikker (20).
- Ret bagpladen (8) ud, og fastgør den med låsebolte (9).
- Fastgør de fire bærearmer (10) til støttepladen (8) med skruer (11), skiver (12) og møtrikker (13).
- Før håndtaget (15) hen til bærepladen (8).
- Vægten fordeles jævnt mellem den vandrette stang (3) og de to fødder (2). Sørg for, at alle ruller er fast på gulvet, og fastgør dem derefter med møtrikker og bolte. Fjern vægten, og sørg for, at balancen stadig er garanteret med alle ruller på jorden.

4. Tekniske data

Modell	AR-HE-MS550
Maksimal belastningskapacitet	550 kg
Bredde	880 mm
Længde	970 mm
Højde	915 mm

5. Bortskaffelse instruktioner

5.1 Bortskaffelse og emballering

- Sørg for, at emballagen bortskaffes korrekt i overensstemmelse med de retningslinjer og standarder, der gælder i din region. I nogle tilfælde kan emballagen bestå af plastposer - i denne henseende skal du være særlig opmærksom på at sikre, at de ikke kommer i hænderne på børn. Der er risiko for kvælning!

5.2 Bortskaffelse af gammelt udstyr

- Gamle apparater skal bortskaffes i overensstemmelse med retningslinjer og forskrifter fra den lokale affaldsbortskaffelsestjeneste.
- Ved afslutningen af din artikels lange levetid skal du bortskaffe de værdifulde råmaterialer korrekt, så korrekt genbrug kan finde sted. Hvis du ikke er sikker på, hvordan du bedst kommer videre, hjælper de lokale affaldshåndteringsselskaber eller genbrugscentre gerne.

Vores kundeservicenummer: +49 (0) 931-45232700

EU-overensstemmelseserklæring

Vi, den

Canbolat Vertriebs GmbH, Gneisenaustraße 10-11, 97074 Würzburg, Tyskland

erklærer hermed, at de nedenfor beskrevne enheder overholder de relevante væsentlige sundheds- og sikkerhedskrav i EU-direktiverne på grund af deres design og konstruktion samt i de designs, der markedsføres af os.

Varenummer: 4260199757017 Navn: 550
kg Motorstativ Modelnummer: AR-HE-
MS550

Hvis enheden ændres uden vores samtykke, mister denne overensstemmelseserklæring sin gyldighed.

Testet for:
EU-standard:
EN ISO 12100:2010
2006/42/EF

Dato/ signaturproducent/sted:

Würzburg, 18.03.2019



Underskrift:
Dipl.-Inform. (Univ.) Korhan Canbolat, administrerende direktør

Repræsentant for denne brugsanvisning/tekniske data: Dipl.-
Inform. (Univ.) Korhan Canbolat, administrerende direktør

Kontorets adresse:
Canbolat Vertriebs GmbH
Gneisenaustraße 10-11
97074 Würzburg

Returadressen findes i aftrykket: <https://www.arebos.de/impressum/>

momsidentifikationsnummer: DE 263752326
Registreringsretten i handelsregistret er Würzburg, HRB 10082
WEEE-Reg.-Nr. DE 61617071