

AREBOS

Motorställ 550 kg

AR-HE-MS550



Följ alla säkerhetsåtgärder i denna bruksanvisning för att säkerställa säker användning.



Tack för Du Förtroende i AREBOS.

Innehållsförteckning

1. Säkerhet	3
2. Beskrivning och reservdelslista	4
3. Församling	5
4. Tekniska data	5
5. Instruktioner för avfallshantering	6
5.1 Avfallshantering och förpackning	6
5.2 Kassering av gammal utrustning	6

Tack för att du köpte vår produkt. Läs bruksanvisningen noggrant innan du använder produkten för första gången. Om du lämnar produkten till tredje part måste även denna bruksanvisning lämnas över.

1. Säkerhet

Förklaring av symboler



En CE-märkning kan användas för att erkänna att en produkt uppfyller de rättsliga bestämmelserna i europeiska rättsliga standarder och därför kan handlas inom Europeiska gemenskapen.



Varning! Tungt arbete!

- **Uppmärksamhet!** Läs bruksanvisningen noggrant innan du använder motorstativet . Underlåtenhet att följa följande säkerhetsinstruktioner kan leda till farlig skada.
- Innan du använder, se till att det inte finns några skador på föremålet.
- Byt ut eller reparera skadade delar. Använd endast rekommenderade reservdelar. Förbjudna reservdelar kan leda till personskador och upphäva garantin.
- Håll motorstativet rent för att säkerställa en lång livslängd.
- Placera motorstativet i ett lämpligt arbetsutrymme. Håll rummet rent och fritt från hinder. Se till att det finns tillräcklig belysning.
- Se till att du har en fast yta.
- Var uppmärksam på rätt balans och ställning. Se till att golvet inte är halt och använd halkfria skor.
- Håll människor borta när föremålet används.
- Säkra bärplattan med låsbultar innan du lägger en last och se till att lasten är centrerad och ordentligt fastsatt.
- När motorn är fastsatt, flytta motorns vikt till de två fötterna innan du släpper låsbultarna.
- Se till att lasten hålls ordentligt.
- För att flytta ett laddat motorstativ , fäst lasten och skjut stativet bakifrån så att rullarna ser framåt.
- Dra inte tillbaka motorstativet eller tryck bort det från sidan, eftersom det kan få det att luta.
- Se till att botten är fast och kan hålla det laddade motorstativet.
- **Använd inte enheten om den är skadad.**
- **Låt inte personer använda motorstativet som inte känner till bruksanvisningen.**
- **Överskrid inte den maximala lastkapaciteten på 550 kg.**
- **Fara!** Arbeta inte under en motor monterad på stödplattan.
- **Använd motorstativet uteslutande för att hålla motorer.**
- Förvara motorstativet på en säker, torr plats borta från barn.

2. Beskrivning och reservdelstlista

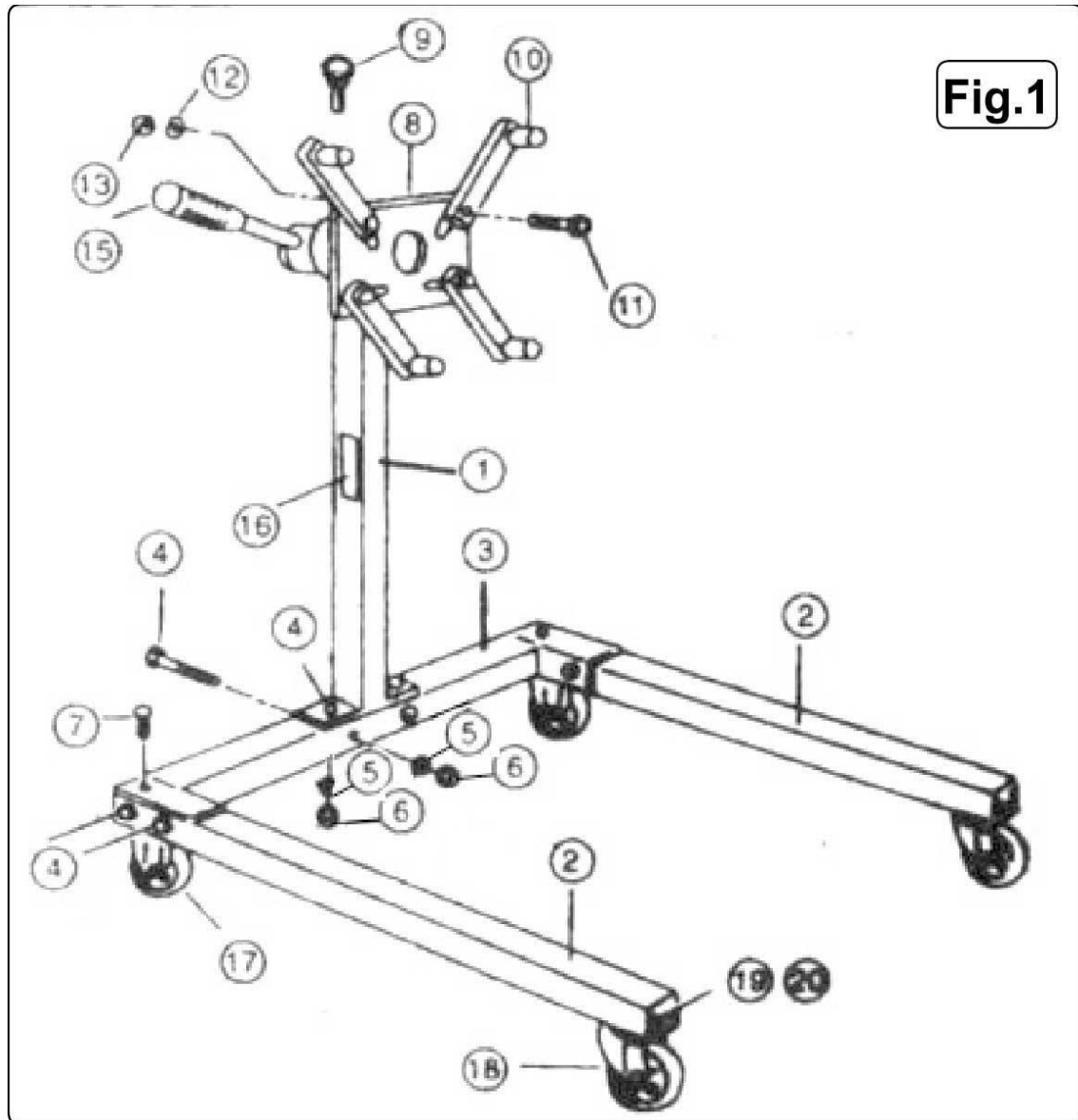

Delar

Del	Del	Beteckning
1	V3-01	horisontell stång
2	V3-02	Fot
3	V3-03	vertikal stång
4	V3-04	Skruv (0,5 x 3,5)
5	V3-05	Bricka (0,5 tum)
6	V3-06	Mutter (0,5 tum)
7	V3-07	Skruv (0,5 x 1 tum)
8	V3-08	Bärplatta
9	V3-09	Låsbult
10	V3-10	Bärarm
11	V3-11	Skruv (0,5 x 2,5 tum)
12	V3-12	Bricka (0,5 tum)
13	V3-13	Mutter (0,5 tum)
14	V3-14	Handtag
15	V3-15	Etikett vågrätt streck
16	V3-16	Rulle (3,5 tum)
17	V3-17	Roll framför
18	V3-18	Skruv (5/ 16 x 5/8 tum)
19	V3-19	Mutter (5/16 tum)

3. Församling

Följande siffror hänvisar till den översta bilden:

- Ta bort stödplattan (8) från stången (1).
- Anslut den horisontella (3) och vertikala (1) stången med bultar (4), brickor (5) och muttrar (6).
- Anslut de två fötterna (2) till den horisontella stången (3) med bultar (7 & 4), brickor (5) och muttrar (6).
- Fäst de främre rullarna (18) på fötterna (2) med skruvar (19) och muttrar (20).
- Räta ut stödplattan (8) och säkra med låsbultar (9).
- Fäst de fyra stödarmarna (10) på stödplattan (8) med skruvar (11), brickor (12) och muttrar (13).
- För handtaget (15) till bärplattan (8).
- Fördela vikten jämnt mellan den horisontella stången (3) och de två fötterna (2). Se till att alla rullar är ordentligt på golvet och fäst dem sedan med muttrar och bultar. Ta bort vikten och se till att balansen fortfarande är garanterad med alla rullar på marken.

4. Tekniska data

Modell	AR-HE-MS550
Maximal lastkapacitet	550 kg
Bredd	880 mm
Längd	970 mm
Höjd	915 mm

5. Instruktioner för avfallshantering

5.1 Avfallshantering och förpackning

- Se till att förpackningen kasseras på lämpligt sätt i enlighet med de riktlinjer och standarder som gäller i din region . I vissa fall kan förpackningen bestå av plastpåsar - var i detta avseende särskilt försiktig så att de inte kommer i händerna på barn. Det finns risk för kvävning!

5.2 Kassering av gammal utrustning

- Gamla apparater ska kasseras i enlighet med den lokala avfallshanteringstjänstens anvisningar och föreskrifter.
- I slutet av din artikels långa livslängd, kassera de värdefulla råvarorna ordentligt så att korrekt återvinning kan ske. Om du inte är säker på hur dubäst ska gå vidare, hjälper de lokala avfallshanteringsföretagen eller återvinningscentralerna gärna.

Vårt kundservicenummer: +49 (0) 931-45232700

EU-försäkran om överensstämmelse

Vi, den

Canbolat Vertriebs GmbH, Gneisenaustraße 10-11, 97074 Würzburg, Tyskland

intygar härmed att de enheter som beskrivs nedan uppfyller de relevanta grundläggande hälso- och säkerhetskraven i EU-direktiven på grund av deras design och konstruktion samt i de konstruktioner som släpps ut på marknaden av oss.

Artikelnummer: 4260199757017 Namn:
550 kg Motorställ Modellnummer: AR-HE-
MS550

Om enheten ändras utan vårt medgivande förlorar denna försäkran om överensstämmelse sin giltighet.

Testad för:
EU-standard:
EN ISO 12100:2010
2006/42/EG

Datum/Signatur Tillverkare/Plats:

Würzburg, 18.03.2019



Underskrift:
Dipl.-Informera. (Univ.) Korhan Canbolat, verkställande direktör

Representant för dessa bruksanvisningar/tekniska data: Dipl.-
Inform. (Univ.) Korhan Canbolat, VD

Kontorets adress:
Canbolat Vertriebs GmbH
Gneisenaustraße 10-11
97074 Würzburg

Returadressen finns i avtrycket: <https://www.arebos.de/impressum/>

Momsregistreringsnummer: DE 263752326
Registreringsdomstol i handelsregistret är Würzburg, HRB
10082 WEEE-Reg.-Nr. DE 61617071