

AREBOS

Robot zwembadreiniger

AR-HE-BSR



Volg alle veiligheidsmaatregelen in deze gebruikershandleiding om veilig gebruik te garanderen.



Bedankt voor uw vertrouwen in



Inhoudsopgave

1	Inleiding en veiligheidsinstructies.....	3
2	Leveringsomvang.....	6
3	Werking van de robot zwembadreiniger...8	
4	Onderhoud en opslag.....	11
5	Probleemoplossing.....	13
6	Specificaties.....	14
7	Milieuvriendelijke verwijdering.....	15
	EU-conformiteitsverklaring.....	16

Bedankt voor de aankoop van ons product. Lees de gebruiksaanwijzing zorgvuldig door voordat u het product voor de eerste keer gebruikt. Als u het product aan derden overlaat, moeten deze gebruiksaanwijzingen ook worden overhandigd. Bewaar de handleiding voor toekomstig gebruik. De tekeningen in deze handleiding komen mogelijk niet overeen met de fysieke objecten. Raadpleeg de fysieke objecten.

1 Inleiding en veiligheidsinstructies

Introductie

- Deze handleiding is bedoeld om u vertrouwd te maken met de installatie, het gebruik en het onderhoud van het product. Om het apparaat veilig en correct te installeren, leest u de handleiding **voordat** u begint.

Uitleg van symbolen



Waarschuwing! Lees de veiligheidsvoorschriften zorgvuldig door. Het niet naleven van veiligheidsmaatregelen kan leiden tot ernstig letsel of schade. Bewaar de gebruiksaanwijzing op een veilige plaats.



Tip! Koppel de stekker eruit!



Waarschuwing! Gevaar door elektrische spanning!



Wees voorzichtig bij het gebruik van dit item!

⚠ WAARSCHUWING! Dit signaalsymbool/woord verwijst naar een gevaar met een gemiddelde mate van risico dat, indien niet vermeden, kan leiden tot de dood of ernstig letsel.

⚠ VOORZICHTIGHEID! Dit signaalsymbool/woord verwijst naar een gevaar met een lage mate van risico dat, indien niet vermeden, kan leiden tot een klein of matig letsel.

Tip! Dit signaalsymbool/woord waarschuwt voor mogelijke materiële schade.



Dit product **mag niet** bij het huishoudelijk afval worden weggegooid!





Een CE-markering kan worden gebruikt om te erkennen dat een product voldoet aan de wettelijke bepalingen van Europese wettelijke normen en daarom binnen de Europese Gemeenschap mag worden verhandeld.



Beste eigenaar: Bedankt voor het kiezen van een robotische zwembadreiniger. Lees en volg deze stappen voor optimale prestaties:

1. Schonere filterzakken moeten na elk gebruik grondig worden gereinigd of zo vaak als nodig is om optimale prestaties van de reiniger te garanderen.
2. Voordat u de reiniger gebruikt, en vooral wanneer u het zwembad voor de eerste keer opent, verwijdert u grotere items uit het zwembad die de prestaties van de reiniger kunnen beïnvloeden. Reinig filterzakken regelmatig als het zwembad te vuil is.
3. De reiniger kan stoppen in het midden van het zwembad en omkeren tijdens de reinigingscyclus. Dit is een normaal onderdeel van de geprogrammeerde cyclus.
4. Begin NIET met de waterreiniger. De aan/uit-schakelaar moet alleen in de "I" -positie worden geschakeld wanneer het apparaat onder water staat. Het apparaat wordt automatisch uitgeschakeld, maar het is het beste om de aan / uit-knop naar de "O" -positie te verplaatsen wanneer het apparaat klaar is met schoonmaken.
5. De elektrische voedingsaansluiting moet worden gemaakt door een gekwalificeerde elektricien en moet voldoen aan IEC 60364-1. Het wordt aanbevolen dat de voeding van deze machine een aardlekschakelaar bevat die de toevoer afsnijdt wanneer de lekstroom naar de grond gedurende 30 ms meer dan 30 mA bedraagt, of een apparaat dat het aardcircuit detecteert.
6. De voedingsbox (inclusief de veiligheidsgeïsoleerde transformator) van de zwembadreiniger moet zich ten minste 3,5 meter van de rand van het zwembad en ten minste 2,5 meter boven de bovenrand van het zwembad bevinden (buiten Zone 1 volgens IEC 60364-7-702).
7. De lengte van de voedingskabel van de voedingskast is maximaal 0,5 meter.

VOORZICHTIGHEID!



1. Dit apparaat kan worden gebruikt door kinderen van 8 jaar en ouder en personen met verminderde fysieke, zintuiglijke of mentale vermogens, of gebrek aan ervaring en kennis, als ze toezicht of instructie hebben gekregen over het veilige gebruik van het apparaat en de gevaren begrijpen. Kinderen mogen niet met het apparaat spelen. Reiniging en onderhoud door de gebruiker mag niet zonder toezicht door kinderen worden uitgevoerd.
2. Als de voedingskabel beschadigd is, moet deze worden vervangen door de fabrikant, zijn servicemedewerker of vergelijkbare gekwalificeerde personen om gevaar te voorkomen.
3. De pomp moet worden gevoed door een aardlekschakelaar met een nominale reststroom van niet meer dan 30 mA.
4. Gebruik de reiniger niet als er mensen in het zwembad zijn.
5.  **VOORZICHTIGHEID!** De bedieningskast van het apparaat moet stevig aan de vloer of muur worden bevestigd! Bedien het apparaat nooit zonder eerst de schakelkast te repareren!
6.  **VOORZICHTIGHEID!** De schakelkast moet op een minimale afstand van 3,5 m van de rand van het zwembad worden bevestigd!"
7.  **VOORZICHTIGHEID!** Het apparaat mag alleen worden gebruikt met de voeding die bij het apparaat is geleverd.

Belangrijke veiligheidsmaatregelen

- Uw veiligheid is voor ons het belangrijkste. Zorg er dus voor dat u de gebruiksaanwijzing leest **voordat** u het product installeert en gebruikt. Als u niet zeker bent van informatie in deze handleiding, neem dan contact op met de dealer bij wie u het apparaat hebt gekocht.
-  **WAARSCHUWING!** Lees alle veiligheids- en gebruiksinstructies. Het niet opvolgen van de veiligheidsinstructies en -instructies kan leiden tot elektrische schokken, brand en/of ernstig letsel. Bewaar alle veiligheids- en gebruiksinstructies voor toekomstig gebruik.
- **Gebruik** het product NIET als u de gebruiksaanwijzing nog niet hebt gelezen.
- Zorg ervoor dat u de handleiding grondig hebt gelezen en de inhoud begrijpt voordat u met de installatie begint.
- De instructies zijn in het belang van uw veiligheid.
-  **WAARSCHUWING! Verstikking!** Verpakkingsmateriaal is gevaarlijk voor kinderen. Laat kinderen nooit met verpakkingsmateriaal spelen.

Gebruikers opgelet: Deze handleiding bevat belangrijke informatie om u te helpen deze zwembadreiniger te bedienen en te onderhouden. Bewaar het ter referentie.

 **WAARSCHUWING!** Lees en volg voordat u dit product installeert alle meegeleverde waarschuwingen en instructies. Het niet opvolgen van veiligheidswaarschuwingen en instructies kan leiden tot ernstig letsel, de dood of materiële schade. Consumenteninformatie- en beveiligingsservice na installatie, bediening en onderhoud in overeenstemming met de informatie in deze handleiding. Zorg ervoor dat u alle waarschuwingen en voorzorgsmaatregelen leest en naleeft.

 GEVAAR!	Risico op elektrische schokken of elektrische schokken De voeding van dit product moet worden geïnstalleerd in overeenstemming met alle toepasselijke lokale regels en voorschriften. Onjuiste installatie zal resulteren in een elektrisch gevaar dat kan leiden tot de dood of ernstig letsel voor zwembadgebruikers of anderen als gevolg van elektrische schokken, en kan ook leiden tot materiële schade.
 WAARSCHUWING!	Speel niet met reiniger of koord en breng het niet aan op het lichaam. Kan haar of lichaamsdelen vangen of scheuren. Kabels kunnen zwemmers struikelen of verstrikken, wat kan leiden tot verdrinking.
 WAARSCHUWING!	De bedieningskast van het apparaat moet stevig aan de vloerwand zijn bevestigd. Bedien het apparaat nooit zonder bevestiging.
 WAARSCHUWING!	Om het risico op letsel te verminderen, mag u kinderen niet toestaan om een zwembadreiniger te gebruiken of ermee te spelen.
 VOORZICHTIGHEID!	Voordat u de reiniger installeert, moet u vertrouwd raken met de reinigingsshoes. De reiniger is niet ontworpen om automatisch stappen te reinigen of onder een zonnepaneel te werken. Het is ook niet ontworpen om een eerste schoonmaak uit te voeren voor een nieuwe zwembadinstallatie.

Belangrijke veiligheidsinstructies

BELANGRIJKE VEILIGHEIDSINSTRUCTIES

De CLEANER automatische zwembadstofzuiger is met de grootste zorg en zorg voor de veiligheid vervaardigd. We raden u aan de volgende veiligheidsmaatregelen deel te laten uitmaken van uw zwembadveiligheidsvoorschriften:

SLA DEZE VERKLARINGEN OP

1. PLAATS DE MACHINE ALTIJD IN WATER VOORDAT U DEZE IN HET STOPCONTACT STEEKT.
2. VOOR DE VEILIGHEID VAN ZWEMMERS IS HET BELANGRIJK OM HET APPARAAT ONMIDDELLIJK NA GEBRUIK TE VERWIJDEREN. DIT KAN OOK DE LEVENSDUUR VAN UW REINIGER VERBETEREN.
3. ZORG ERVOOR DAT HET APPARAAT ALLEEN IS AANGESLOTEN OP EEN GEAARD STOPCONTACT DAT IS UITGERUST MET EEN GOEDGEKEURDE EN GOED FUNCTIONERENDE AARDBESCHERMINGSSCHAKELAAR (GFCI).
4. HANTEER HET APPARAAT NIET WANNEER HET IS AANGESLOTEN OP HET STOPCONTACT.
5. GEBRUIK GEEN VERLENGSNOER. DIT KAN EEN VEILIGHEIDSRISICO VORMEN EN/OF UW REINIGER BESCHADIGEN.
6. **BLIJF ALTIJD UIT HET ZWEMBAD TERWIJL DE REINIGER IN BEDRIJF IS.**
7. LAAT NOOIT DE STEKKER IN HET ZWEMBAD KOMEN.
8. BEDIEN DE MACHINE NIET VANUIT WATER. DIT ZAL RESULTEREN IN SCHADE AAN DE MOTORPAKKING EN DE GARANTIE VERVALLEN.
9. TREK DE MACHINE NIET UIT HET ZWEMBAD TEGEN DE ZIJWAND. DIT KAN HET APPARAAT EN/OF UW ZWEMBADMUUR BESCHADIGEN.
10. BEGRAAF GEEN TOUWTJE. VERVANG BESCHADIGDE KABELS.
11. WAARSCHUWING - OM HET RISICO OP LETSEL TE VERMINDEREN, MAG U KINDEREN NIET TOESTAAN DIT PRODUCT TE GEBRUIKEN, TENZIJ ZE TE ALLEN TIJDE NAUWLETTEND WORDEN GECONTROLEERD.
12. ALS DE VOEDINGSKABEL IS GEDEMPPT, MOET DEZE WORDEN VERVANGEN DOOR DE FABRIKANT, ZIJN SERVICEMEDEWERKER OF VERGELIJKBARE GEKWALIFICEERDE PERSONEN OM GEVAAR TE VOORKOMEN.

Hoewel de CLEANER zo veilig mogelijk is gebruikt, raden we u aan redelijke voorzichtigheid te betrachten bij het hanteren van de stofzuiger en, net als bij elk ander elektrisch apparaat, het netsnoer regelmatig te inspecteren op schade of slijtage. Verwijder na gebruik het apparaat en spoel af met vers water, waarbij eventuele draaiingen in het snoer worden verwijderd.

PREVENTIEF ONDERHOUD

Om de efficiëntie te maximaliseren en de service op lange termijn van uw apparaat te behouden, raden we het volgende aan:

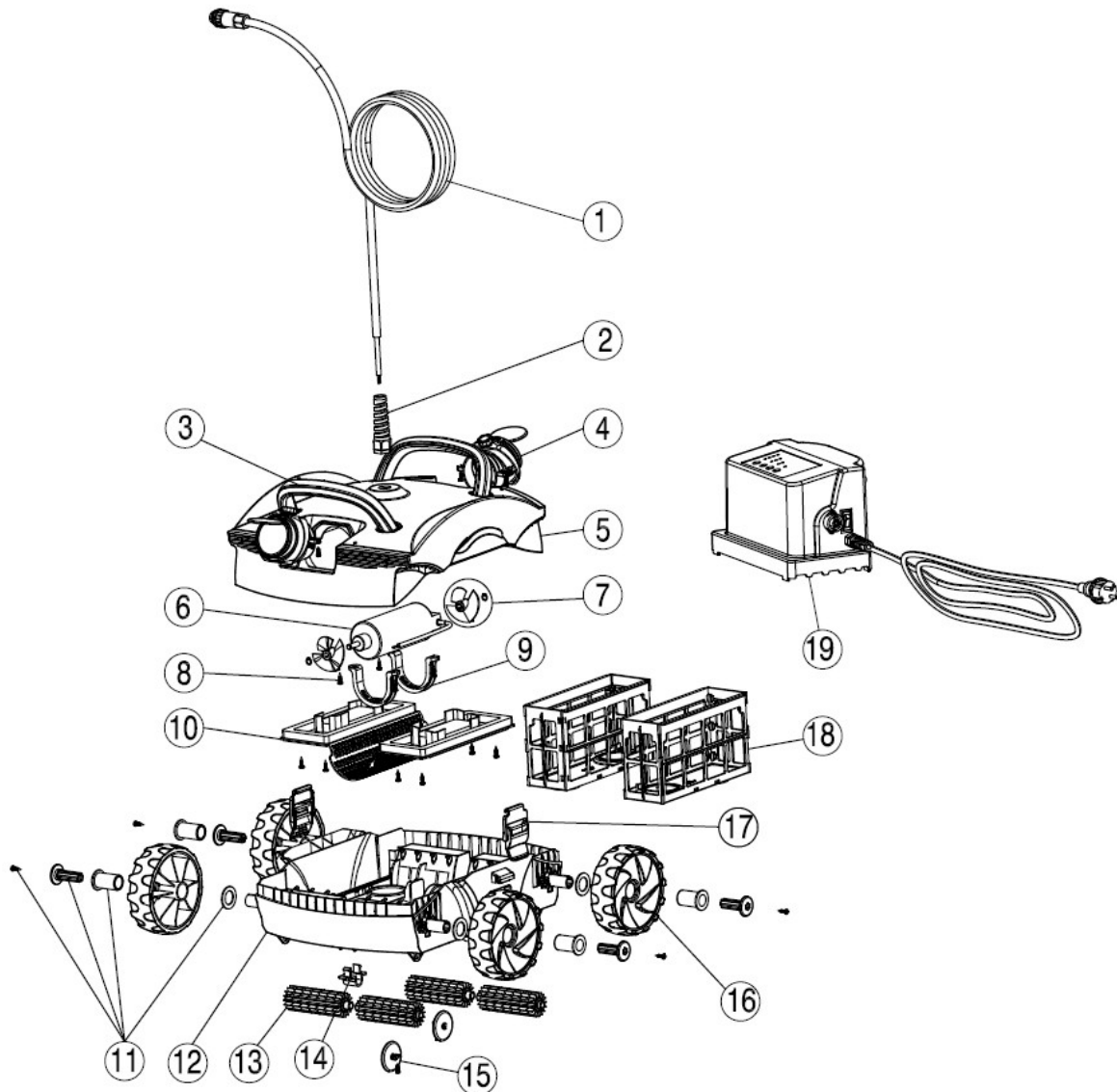

- Spoel het hele apparaat na gebruik grondig af.
- Reinig de filterzakken grondig na elk gebruik – een verstopt filter kan de efficiëntie drastisch verminderen.
- Verwijder na elk gebruik eventuele wendingen in het snoer. Draaien moet minimaal zijn als het apparaat goed werkt. Het leggen van koorden die rechtgetrokken zijn in zonlicht zal helpen.
- Laat het apparaat niet "afkoelen" in het water.
- Controleer filterzakken regelmatig. Vervang indien nodig.

2 Leveringsomvang



1. Zwevend netsnoer	11. Wielassemblage
2. Bevestigingsverbinding voor netsnoer	12. Belangrijkste lichaamsbasis
3. Handvat montage	13. Rol
4. Universele afvoermontage	14. Rolgesp
5. Bovenklep	15. Anti schokbestendige wielassemblage
6. Roterende motor	16. Wiel
7. Waaier	17. C-lip
8. Schroef ST4.2 * 16-C-H	18. Filterkorfassemblage
9. Motorassemblage	19. Schakelkast
10. Montage van de motorfiltratieklep	

3 Werking van de robot zwembadreiniger

 WAARSCHUWING !	Uw reiniger mag niet worden gebruikt terwijl mensen in het zwembad zwemmen.
 WAARSCHUWING !	De elektrische voedingsaansluiting moet worden gemaakt door een gekwalificeerde elektricien en moet voldoen aan IEC 60364-1. Het wordt aanbevolen dat de voeding van deze machine een aardlekschakelaar bevat die de toevoer afsnijdt wanneer de lekstroom naar de grond gedurende 30 ms meer dan 30 mA bedraagt, of een apparaat dat het aardcircuit detecteert.
 WAARSCHUWING !	Laat geen drijvers in het zwembad toe terwijl de zwembadreiniger in bedrijf is. Zet de zwembadreiniger NIET aan als deze niet in het water is ondergedompeld. De werking van de reiniger uit het water kan ernstige schade veroorzaken en zal resulteren in het verlies van garantie. Vergeet niet om de voeding "O" te draaien en deze uit het stopcontact te halen voordat u de reiniger uit het zwembad haalt.

ALGEMEEN

Gefeliciteerd! Ze hebben de meest geavanceerde automatische zwembadreiniger. De robot is eenvoudig in gebruik en helpt u bij het schoonmaken van uw zwembad. Bediend volgens deze handleiding, zal uw robot uw zwembad snel en effectief reinigen.

LEES EN VOLG ALLE INSTRUCTIES ZORGVULDIG VOORDAT U DEZE GEBRUIKT UW REINIGER HET GEBRUIK.

Verslechtering, verkleuring of broosheid van een zwembadoppervlak kan in de loop van de tijd afzonderlijk worden veroorzaakt door of in combinatie met leeftijd, onjuiste zwembadwaterchemie, onjuiste installatie en andere factoren. De klant wijst hierbij alle claims af en vrijwaart de fabrikant voor alle claims voor schade aan zwembadpleisters of vinylvoeringen in het zwembad van de klant als gevolg van het gebruik en / of de werking van de reiniger. In geen geval is de fabrikant aansprakelijk voor enig verlies of schade, hetzij direct, gevolgschade of incidenteel, als gevolg van het gebruik of de onmogelijkheid om de reiniger in het zwembad van de klant te gebruiken.

FUNCTIES

- De zwembadreiniger schrobt, stofzuigt en filtert uw zwembad zelfstandig.
- Geen installatie, geen bijlagen. Plaats het gewoon en schakel het in. Het gaat volledig automatisch.
- Elektronische zelfdiagnose en overbelastingsbeveiliging.
- Het kan worden onderhouden in alle vormen van zwembaden.

ALGEMENE GEBRUIKSAANWIJZING

Verwijder de CLEANER door het karton te verwijderen
zet het neer en van de
Neem karton. Als de Caddy Cart is inbegrepen,
de CLEANER en de voeding zitten op de trolley
voorgemonteerd aan de auto.

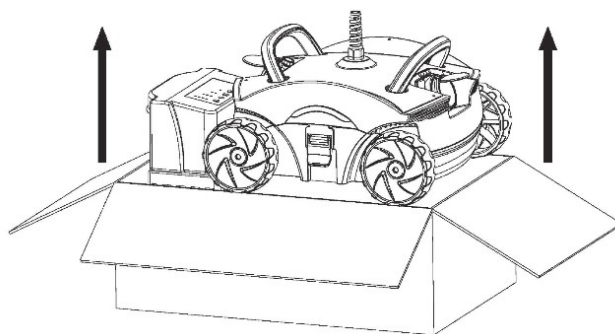

1. Selecteer de dichtstbijzijnde 230V~ spanning AC-uitgang die wordt beschermd door aardlekschakelaar.
2. De schakelkast moet worden bevestigd op een minimale afstand van 3,5 m van de rand van het zwembad en ten minste 2,5 m boven de bovenkant van het zwembad (buitenzone 1 volgens IEC 60364-7-702). Bedien het apparaat nooit zonder eerst de schakelkast te repareren. De lengte van de standaard CLEANER-kabel is 42 voet.

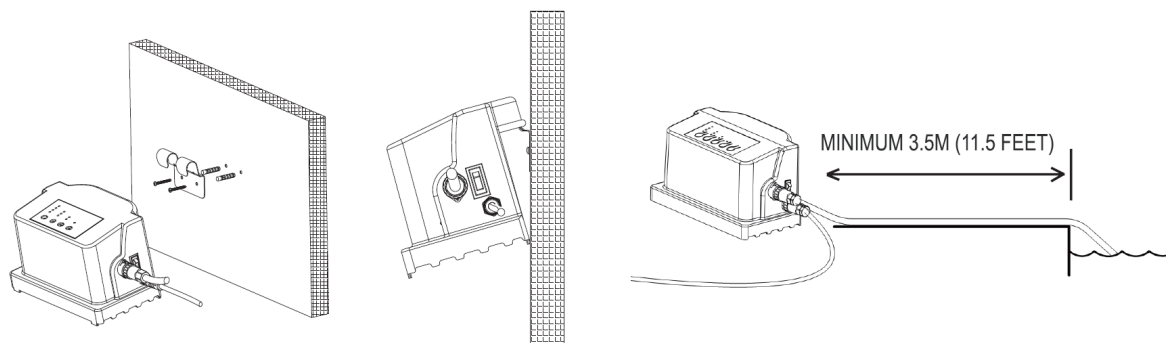

3. Om de levensduur van de Cleaner Control Box te optimaliseren, raden wij aan om de Control Box aan een schutting, schuur of paal te hangen. Bevestig de beugel eenvoudig op een stevig oppervlak met behulp van de meegeleverde hardware.
4. Sluit de zwevende kabel aan op de voeding. Schakelkast. Gebruik alleen de originele voeding vervaardigd door Splash. Sluit de drijvende Kabel naar de schakelkast zoals op de volgende foto. Zorg ervoor dat ze goed zijn aangesloten. (De fitting op de schonere drijvende kabel moet worden aangesloten op de schakelkast met de klok mee).

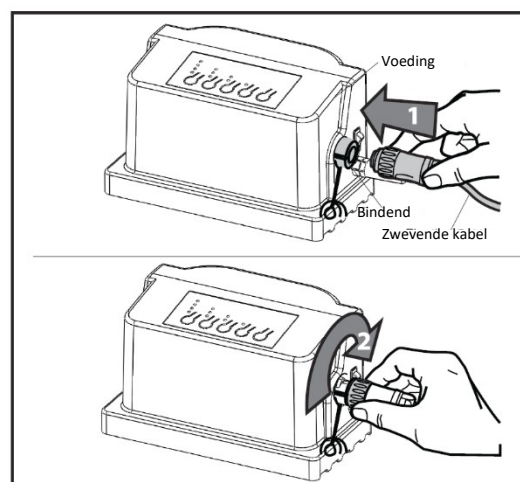

5. Plaats de CLEANER in het zwembad. Het zal langzaam naar de bodem van het zwembad zinken als de lucht binnenin wordt vrijgegeven.
6. Sluit de voeding aan op het GFCI-beveiligde stopcontact en schakel deze in. De CLEANER wordt uitgevoerd in overeenstemming met de procedures die zijn vastgesteld voor de reinigingscyclus.

⚠ VOORZICHTIGHEID! Schakel CLEANER NIET in als de CLEANER geen water meer heeft. Dit kan schade veroorzaken aan de afdichtingen van de pomp en aandrijfmotor, waardoor de garantie komt te vervallen.

7. Selecteer het programma en start:
 - a. Als u de voeding wilt inschakelen, drukt u eenmaal op de aan/uit-knop en laat u deze los.
 - b. Als u de voeding wilt uitschakelen, drukt u op de aan/uit-knop en laat u deze los. Het licht gaat uit.
 - c. De voeding heeft 2 standen. Elke instelling wordt bepaald door de grootte en netheid van het zwembad, evenals de duur van de reinigingscyclus.

- d. Je hebt een optie voor CYCLE I en CYCLE II, CYCLE I is voor SMALL POOL en CYCLE II is voor LARGE POOL, druk op de knop om je juiste instelling te krijgen.
- e. Eenmaal ingesteld, drukt u op de STRAT-knop om het apparaat te starten.
- f. Als u de cyclusedus wilt wijzigen terwijl het apparaat werkt, drukt u eerst op STOP en selecteert u vervolgens de gewenste cyclusedus. Druk na 5 seconden nogmaals op START.

Als een tweede reinigingscyclus vereist is, schakelt u de voeding gedurende 5 seconden uit en start u deze opnieuw op.

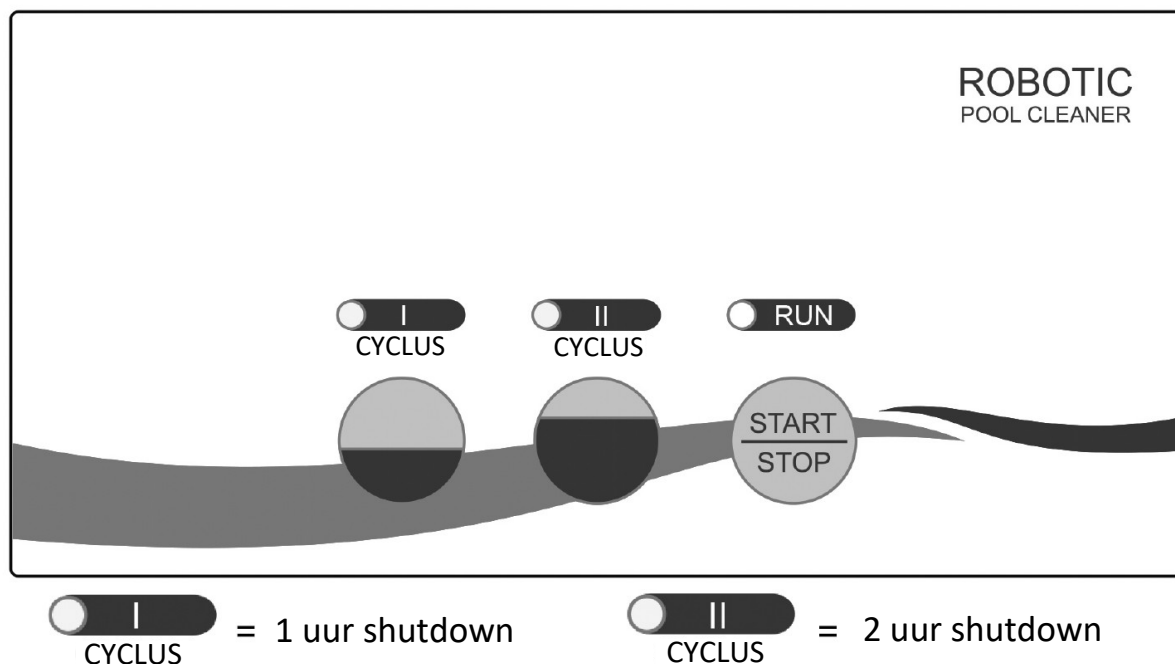

8. Nadat het zwembad is schoongemaakt, schakelt u de stroom uit voordat u de CLEANER uit het zwembad verwijdert.
9. Verwijder de CLEANER uit het water aan het ondiepe uiteinde van het zwembad door aan de kabel te trekken totdat de CLEANER het oppervlak bereikt. Til hem dan met het handvat uit het water, NIET met de kabel.
10. Gebruik de reiniger niet als er mensen in het zwembad zijn.
11. Het apparaat mag alleen worden gebruikt met de voeding die bij het apparaat is geleverd.

⚠ VOORZICHTIGHEID! Wanneer je aan het koord trekt, rol het dan hand over hand, rol het NIET om je arm. De zwevende kabel moet recht voor en na het werk zijn.

BETREED HET ZWEMBAD NIET WANNEER DE SCHOONMAAK IN WERKING IS

Het bedrijfstemperatuurbereik van het water voor de CLEANER ligt tussen 10 °C en 35 °C.

De werkdiepte van CLEANER is minimaal 0,5m, maximaal 3m.

Verwijder de CLEANER na elk gebruik uit het zwembad. Als u de CLEANER permanent in het zwembad bewaart, kan dit leiden tot extra servicevereisten.

Richtingshoekaanpassing

De reiniger heeft twee uitgangen en de richtingshoek van elk stopcontact is tijdens bedrijf instelbaar. Als de hoek niet bevredigend is, stop dan de reiniger, schroef de schroef los zoals weergegeven in de figuur, stel deze handmatig in op een juiste positie (hoekafmeting: $0 < 1 < 2$); Draai na het afstellen de schroeven vast.

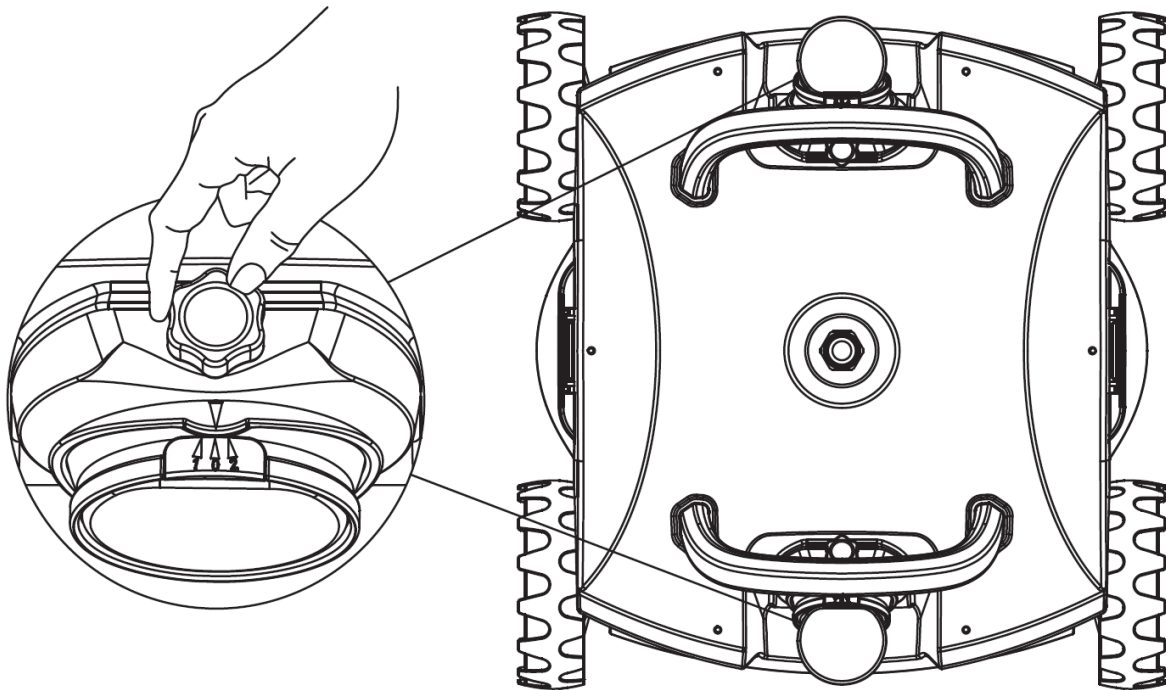

4 Onderhoud en opslag

Reinig de filterzakken na elk gebruik:

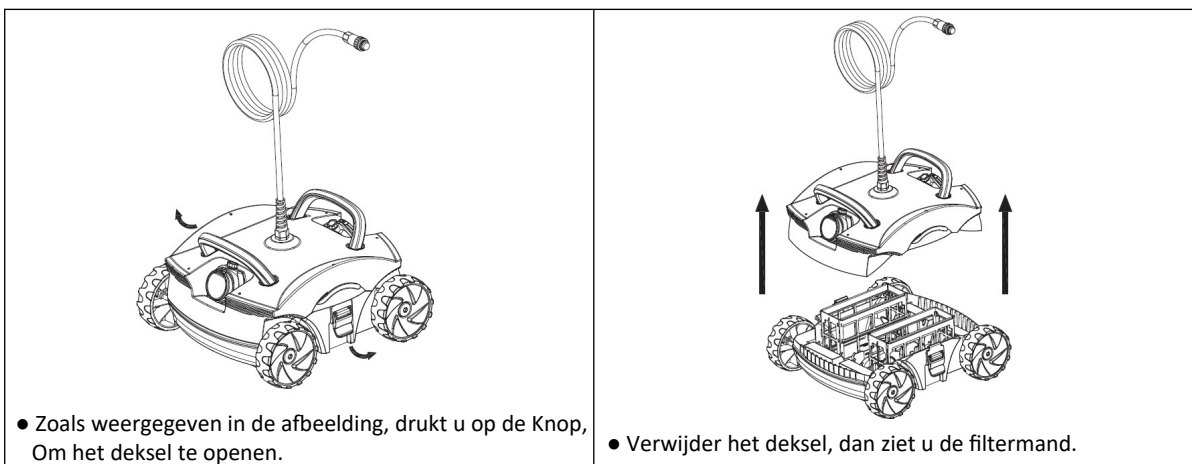

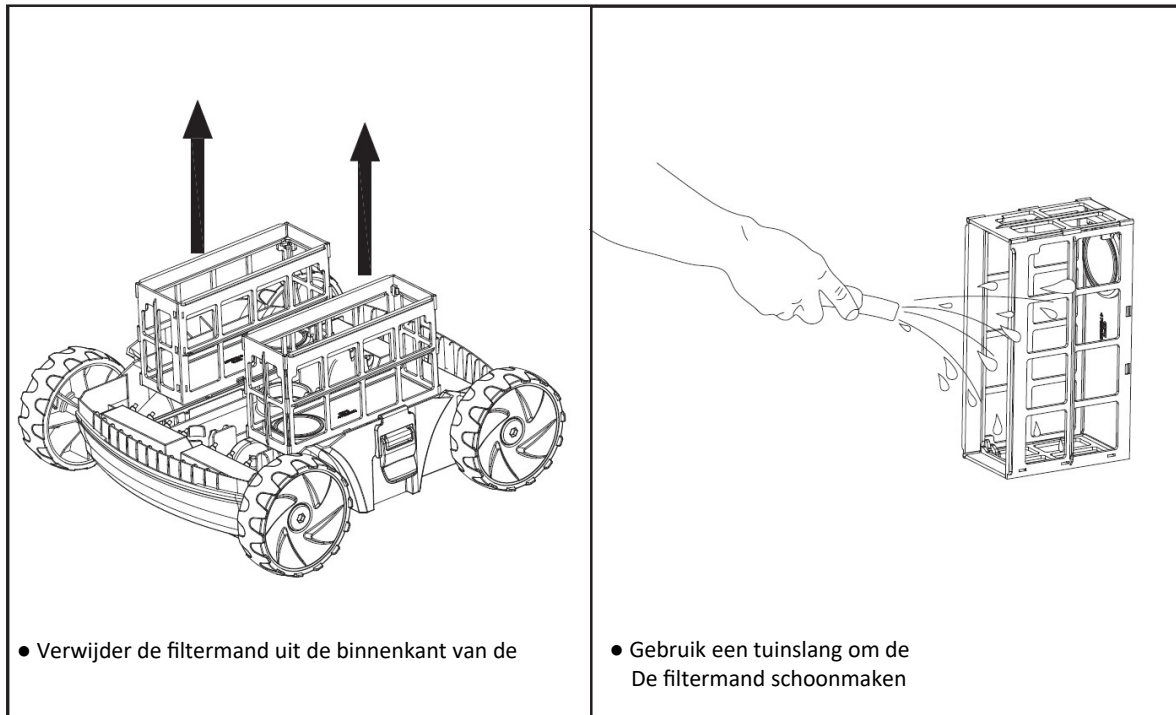

Filterreinigingsoplossing kan worden gebruikt om overtollig vuil en/of zand te verwijderen.
Onthoud: hoe schoner uw filter is, hoe efficiënter de CLEANER zal werken.
Periodieke reiniging van bewegende delen

⚠ WAARSCHUWING! Koppel de voeding los van het stopcontact voordat u bewegende delen schoonmaakt.

- Inspecteer het bedrijf om er zeker van te zijn dat er geen vuil of haar de waaier heeft verstopt.
- De waaier kan worden gereinigd door deze te besproeien met een tuinslang.
Verwijder alle vuil dat zich op de wielen heeft opgehoopt

Opslag

Als u uit het water bent, bewaar de CLEANER dan op een droge, schaduwrijke plaats bij temperaturen tussen 4°C en 46°C.

Kabelverzorging

Bij langdurig gebruik kan het snoer worden opgewonden (zoals een telefoonkabel). Om dit te corrigeren, zult u regelmatig

Als u het snoer in de zon uitrekt, moet u alle kabeldraaiingen verwijderen.

BELANGRIJK: De kabel moet regelmatig worden gecontroleerd op externe schade.

Belangrijke tips

- Het reinigen van de filterzakken na elk gebruik maximaliseert de prestaties van het apparaat.
- Vervang versleten borstels.
- In een zwembad met een hoog calciumgehalte wordt aanbevolen om het filter vaker te reinigen.
- Bewaar de originele CLEANER-does voor uitgebreide opslag- of verzendvereisten wanneer CLEANERs dealerservice nodig hebben.
- **De afgedichte motoreenheid en voeding bevatten geen onderdelen die door de gebruiker kunnen worden onderhouden.**
- **Wanneer u het opent, verloopt uw garantie automatisch.**
- Verwijder items zoals thermometers, speelgoed en dergelijke uit het zwembad voordat u het apparaat gebruikt. Dergelijke items kunnen de reiniger verstoppert en schade aan het apparaat en / of uw zwembad veroorzaken.

5 Probleemoplossing

Als CLEANER geen fijne of zware aanslag oppikt:

- Maak de filterzakken schoon. Het kan verstopt zijn. Een filterreinigingsoplossing kan worden gebruikt om overtollig vuil en/of zand te verwijderen.

Als CLEANER tijdelijk begint te werken, maar vervolgens stopt met werken:

- De waaier kan verstopt of verstopt zijn met puin. Controleer en reinig indien nodig de instructies in het onderhoudsgedeelte.
- Er zijn 2 inlaten aan de onderkant van de reiniger en in de buurt van de borstels. Inlaten die zich naast de borstels bevinden, helpen om vuil zoals bladeren en zand beter te verzamelen dan individuele inhammen.
- Voor de reinigingsmiddelen die worden gebruikt in gebieden met veel zand, moet de reiniger mogelijk worden gespoeld met water aan de basis van het hoofdlichaam en moet deze mogelijk worden gespoeld bij de afdekking en uitlaat om vrije werking mogelijk te maken.
- Tijdens de normale bedrijfscyclus van de reiniger stijgt het apparaat om het apparaat in staat te stellen obstakels zoals verhoogde hoofdafvoeren en traptreden te verwijderen.

Als een reiniger het zwembad in één cyclus slecht afdekt, of slechts een klein gebied bedekt, controleer dan het filter en reinig het indien nodig, zorg ervoor dat het apparaat niet vast komt te zitten aan afvoeren, vloerreinigingskoppen of speelgoed. De gebruiker kan proberen de reiniger op verschillende plaatsen te starten om de optimale reinigingslocatie te vinden.

Als vuil van de reiniger valt wanneer het uit het zwembad wordt verwijderd, kan dit worden veroorzaakt door filteroverbelasting, waardoor de frequentie van filterreiniging toeneemt. Zorg ervoor dat er geen groot vuil is dat een van de twee inlaten blokkeert. Groot vuil moet uit het zwembad worden verwijderd voordat de machine wordt gebruikt. Als afvoerkleppen niet op hun plaats zitten of vast komen te zitten in de open positie door zand of bladeren, kunnen de flappen na het reinigen van het gebied weer op hun plaats worden geklikt.

Laat de machine niet vallen of in het zwembad gooien. Plaats de reiniger uit de buurt van de zwembadmuur, maar gooi de reiniger niet in het zwembad.

Als de lokale kabel verdraait, wat kan worden veroorzaakt doordat de reiniger te lang werkt, kan deze worden rechtgetrokken door de lokale kabel in de volle lengte in de zon te plaatsen, indien mogelijk; De warmte van de zon helpt om draaien te verminderen.

Als er een hoog niveau van puin zichtbaar is door de uitlaat, verwijder dan snel de reiniger uit het water om de kans te verkleinen dat het vuil uit de filterzak komt en terugkeert naar het zwembad.

6 Specificaties

Productmodel	AR-HE-BSR		
Artikel	4260627428533		
Stroomverbruik	0.7 Ampère		
Gewicht	7,1 kg		
Lengte van de aansluitkabel	13 meter		
Materiaal	High impact ABS metalen onderdelen gemaakt van roestvrij staal		
De diepte van het zwembad	3m ≥ h ≥ 0,5m		
Motor unit	POMP	PCB	
Snelheid (tpm)	4500	-	
Spanning	21V gelijkstroom	3.3V gelijkstroom	
Stroom (Ampère)	5.6	-	
Waterdichte waterdichtheid	Dubbele redundante radiale asafdichtingen.		
Bescherming tegen overbelasting	Elektronische overbelastingsbewaking met automatische uitschakeling.		
Filter			
Soort	Verwijderbaar, herbruikbaar		
Controle van de reinigingsroutine			
Soort	ASCL-microprocessor (Adaptive Seek Control Logic)		
Cyclus	CYCLUS I CYCLUS II		
Aandrijfsysteem	Stuwkracht aandrijving		
Voeding			
Ingangsspanning primaire spanning	230 volt wisselstroom		
Uitgang secundaire spanning	24V gelijkstroom		
Nominale uitgangsstroom	5.6 Ampère		
Gewicht	2,1 kg		

Verzenden			
ROBOTIC Pool Cleaner	Lengte	Breedte	Hoogte
Afmetingen doos (mm)	690	360	485
Verzendgewicht	14,22 kg		

In de loop van productverbeteringen behouden wij ons het recht voor om technische en visuele

wijzigingen aan te brengen in het artikel.

7 Milieuvriendelijke verwijdering

 **WAARSCHUWING! Verstikking!** Verpakkingsmateriaal is gevaarlijk voor kinderen. Laat kinderen nooit met verpakkingsmateriaal spelen.

Verwijdering en verpakking

- De verpakking van uw apparaat is gemaakt van materialen die nodig zijn om een effectieve bescherming tijdens het transport te garanderen. Deze materialen zijn volledig recyclebaar, waardoor de impact op het milieu wordt verminderd. Gooi de verpakking weg in een bak voor recyclebare materialen.

Verwijdering van oude apparatuur

- Oude apparaten moeten worden weggegooid in overeenstemming met de richtlijnen en voorschriften van lokale afvalverwijdering. Neem contact op met uw lokale administratie over het adres van het dichtstbijzijnde recyclingcentrum en lever uw apparaat daar af.

Het symbool van de doorgestreepte vuilnisbak op een oud elektrisch of elektronisch apparaat betekent dat het aan het einde van zijn levensduur niet met huishoudelijk afval mag worden weggegooid. Inzamelpunten voor afgedankte elektrische en elektronische apparatuur zijn beschikbaar in uw regio voor gratis retournering. U kunt de adressen verkrijgen van uw stad of lokale overheid. U kunt www.arebos.de meer te weten komen over andere retouropties die door ons zijn gemaakt op onze website.

De gescheiden inzameling van afgedankte elektrische en elektronische apparatuur is bedoeld om hergebruik, recycling of andere vormen van nuttige toepassing van afvalstoffen mogelijk te maken en de negatieve gevolgen van verwijdering voor het milieu en de menselijke gezondheid te voorkomen.

Onze klantenservice nummer: Tel. +49 (0) 931 9080 3000

Fax: +49 (0) 931 4523 2799 / E-Mail: info@arebos.de

Kantooradres: Canbolat Vertriebs GmbH • Gneisenaustraße 10-11 • 97074 Würzburg

Het retouradres is te vinden in de opdruk: <https://www.arebos.de/impressum/>

BTW-identificatienummer: DE 263752326

De rechtbank van inschrijving in het handelsregister is Würzburg, HRB 10082

AEEA-verord. nr. DE 61617071



EU-conformiteitsverklaring

Wij, de **Canbolat Vertriebsgesellschaft mbH**
Gneisenaustraße 10-11
97074 Würzburg
Duitsland

verklaart onder eigen verantwoordelijkheid dat het volgende product:

Merk **AREBOS**
Product Robot zwembadreiniger
Productmodel AR-HE-BSR
Artikel 4260627428533

is ontwikkeld, ontworpen en vervaardigd in overeenstemming met de eisen van **de Europese richtlijnen:** 2014/35/EU
2011/65/EU / 2015/863/EU

Het onderwerp van de hierboven beschreven verklaring is in overeenstemming met de relevante Harmonisatiewetgeving van de Europese Unie.

De beoordeling is gebaseerd op de volgende **toegepaste geharmoniseerde normen:** EN 60335-1:2012+A11:2014+A13:2017+A1:2019+A2:2019
+A14:2019+A15:2021
EN 60335-2-41:2003+A1:2004+A2:2010
NL 62233:2008

Andere toegepaste technische Normen en specificaties:

Plaats en datum van afgifte: Würzburg, 1 3.09.2022

Handtekening:

Dipl.-Inform. (Univ.) Korhan Canbolat, Algemeen Directeur

Als het apparaat zonder onze toestemming wordt gewijzigd, verliest deze conformiteitsverklaring zijn geldigheid.

