

# AREBOS

## Robot Pool Cleaner

AR-HE-BSR



Följ alla säkerhetsåtgärder i denna bruksanvisning för att säkerställa säker användning.



Nubb för förtroendet för AREBOS.

# Innehållsförteckning

<b>1</b>	<b>Inledning och säkerhetsinstruktioner.....</b>	<b>3</b>
<b>2</b>	<b>Leveransens omfattning.....</b>	<b>6</b>
<b>3</b>	<b>Användning av robotpoolrengöraren.....</b>	<b>8</b>
<b>4</b>	<b>Underhåll och lagring.....</b>	<b>11</b>
<b>5</b>	<b>Felsökning.....</b>	<b>13</b>
<b>6</b>	<b>Specifikationer.....</b>	<b>13</b>
<b>7</b>	<b>Miljövänligt bortskaffande.....</b>	<b>14</b>
	<b>EU-försäkran om överensstämmelse.....</b>	<b>15</b>

Tack för att du köpte vår produkt. Läs bruksanvisningen noggrant innan du använder produkten för första gången. Om du lämnar produkten till tredje part måste även denna bruksanvisning lämnas över. Spara bruksanvisningen för framtida referens. Ritningarna i den här handboken kanske inte matchar de fysiska objekten. Se de fysiska objekten.

# 1 Inledning och säkerhetsinstruktioner

## Införandet

- Denna bruksanvisning är avsedd att bekanta dig med installation, användning och underhåll av produkten. För att installera enheten säkert och korrekt, läs bruksanvisningen **innan** du börjar.

## Förklaring av symboler



**Varning!** Läs säkerhetsbestämmelserna noggrant. Underlåtenhet att följa säkerhetsåtgärder kan leda till allvarliga personskador eller skador. Förvara bruksanvisningen på ett säkert ställe.



Antydan! Koppla ur den!



**Varning!** Fara på grund av elektrisk spänning!



Var försiktig när du använder den här artikeln!

**⚠ VARNING!** Denna signalsymbol/ord hänvisar till en fara med medelhög grad av risk som, om den inte undviks, kan leda till dödsfall eller allvarlig skada.

**⚠ FÖRSIKTIGHET!** Denna signalsymbol/ord avser en fara med låg grad av risk som, om den inte undviks, kan leda till en mindre eller måttlig skada.

**Antydan!** Denna signalsymbol/ord varnar för eventuella egendomsskador.



Denna produkt **får inte** kasseras med hushållsavfall!





En CE-märkning kan användas för att erkänna att en produkt uppfyller de rättsliga bestämmelserna i europeiska rättsliga standarder och därför kan handlas inom Europeiska gemenskapen.



Kära ägare: Tack för att du valde en robotpoolrengörare. För optimal prestanda, läs och följ dessa steg:

1. Renare filterpåsar ska rengöras noggrant efter varje användning eller så ofta som nödvändigt för att säkerställa att rengöringsmedlet fungerar optimalt.
2. Innan du använder städaren, och särskilt när du öppnar poolen för första gången, ta bort större föremål från poolen som kan påverka rengöringsmedlets prestanda. Rengör filterpåsar ofta om poolen är alltför smutsig.
3. Rengöringsmedlet kan stanna i mitten av poolen och vända under rengöringscykeln. Detta är en normal del av den programmerade cykeln.
4. Börja INTE från vattenrenaren. Strömbrytaren ska endast bytas till "I" -läget när enheten är nedsänkt. Apparaten stängs av automatiskt, men det är bäst att flytta strömbrytaren till "O" -läget när apparaten har rengjorts.
5. Elförsörjningsanslutningen måste göras av en behörig elektriker och måste uppfylla IEC 60364-1. Det rekommenderas att strömförsörjningen till denna maskin innehåller antingen en restströmanordning som stänger av tillförseln när läckströmmen till marken överstiger 30 mA i 30 ms, eller en anordning som detekterar jordkretsen.
6. Strömförsörjningsboxen (inklusive den säkerhetsisolerade transformatorn) på poolrengöraren måste vara minst 3,5 meter från poolkanten och minst 2,5 meter över poolens övre kant (utanför zon 1 enligt IEC 60364-7-702).
7. Längden på strömförsörjningskabeln på strömförsörjningsboxen är högst 0,5 meter.

#### **FÖRSIKTIGHET!**





1. Denna apparat kan användas av barn från 8 år och uppåt och personer med nedsatt fysisk, sensorisk eller mental förmåga, eller brist på erfarenhet och kunskap, om de har fått övervakning eller instruktioner om säker användning av apparaten och förstår farorna. Barn får inte leka med apparaten. Rengöring och underhåll av användaren får inte utföras av barn utan tillsyn.
2. Om matningskabeln är skadad måste den bytas ut av tillverkaren, hans servicepersonal eller liknande kvalificerade personer för att undvika fara.
3. Pumpen måste försörjas av en jordfelsbrytare med en nominell restström som inte överstiger 30 mA.
4. Använd inte städaren när det finns människor i poolen.
5.  **FÖRSIKTIGHET!** Enhetens kontrollbox måste vara ordentligt fastsatt på golvet eller väggen! Använd aldrig apparaten utan att först reparera kontrollboxen!
6.  **FÖRSIKTIGHET!** Kontrollboxen måste fixeras på ett avstånd av minst 3,5 m från poolkanten!
7.  **FÖRSIKTIGHET!** Apparaten får endast användas med den strömförsörjning som medföljer apparaten.

#### **Viktiga säkerhetsåtgärder**

- Din säkerhet är viktigast för oss. Så se till att du läser bruksanvisningen **innan** du installerar och använder produkten. Om du är osäker på någon information i den här handboken, kontakta återförsäljaren som du köpte enheten från.
-  **WARNING!** Läs alla säkerhets- och användningsinstruktioner. Underlåtenhet att följa säkerhetsinstruktionerna kan leda till elektriska stötar, brand och/eller allvarliga skador. Spara alla säkerhets- och användningsinstruktioner för framtida referens.
- Använd **INTE** produkten om du ännu inte har läst bruksanvisningen.
- Se till att du har läst bruksanvisningen noggrant och förstår innehållet innan du startar installationen.
- Instruktionerna är av intresse för din säkerhet.
-  **WARNING! Kvävning!** Förpackningsmaterial är farligt för barn. Låt aldrig barn leka med förpackningsmaterial.

Uppmärksamma användare: Den här handboken innehåller viktig information som hjälper dig att använda och underhålla denna poolrengörare. Vänligen behåll det som referens.

 **WARNING!** Innan du installerar den här produkten, läs och följ alla medföljande varningar och instruktioner. Underlåtenhet att följa säkerhetsvarningar och instruktioner kan leda till allvarliga personskador, dödsfall eller egendomsskador. Konsumentinformation och säkerhetstjänst efter installation, drift och underhåll i enlighet med informationen i denna handbok. Var noga med att läsa och följa alla varningar och försiktighetsåtgärder.

 <b>FARA!</b>	Risk för elektriska stötar eller elektriska stötar Strömförsörjningen till denna produkt måste installeras i enlighet med alla tillämpliga lokala regler och föreskrifter. Felaktig installation kommer att resultera i en elektrisk fara som kan leda till dödsfall eller allvarlig skada för poolanvändare eller andra på grund av elektriska stötar, och kan också leda till skador på egendom.
 <b>WARNING!</b>	Lek inte med rengöringsmedel eller sladd och applicera den inte på kroppen. Kan fånga eller riva hår eller kroppsdelar. Kablar kan snubbla eller trassla in simmare, vilket kan leda till drunkning.
 <b>WARNING!</b>	Enhetens kontrollbox måste vara ordentligt fastsatt på golvväggen. Använd aldrig apparaten utan att fästa.
 <b>WARNING!</b>	För att minska risken för skador, låt inte barn använda eller leka med en poolrengörare.
 <b>FÖRSIKTIGHET!</b>	Innan du installerar rengöringsmedlet bör du bekanta dig med rengöringslocket. Rengöringsmedlet är inte utformat för att automatiskt rengöra steg eller arbeta under ett solskydd. Det är inte heller utformat för att utföra en första sanering för en ny poolinstallation.

## Viktiga säkerhetsinstruktioner

### VIKTIGA SÄKERHETSINSTRUKTIONER

Den automatiska dammsugaren CLEANER har tillverkats med största omsorg och oro för säkerheten. Vi föreslår att följande säkerhetsåtgärder blir en del av dina poolsäkerhetsbestämmelser:

#### SPARA DESSA PÅSTÅENDEN

1. PLACERA ALLTID MASKINEN I VATTEN INNAN DU ANSLUTER DEN TILL ELUTTAGET.
2. FÖR SIMMARNAS SÄKERHET ÄR DET VIKTIGT ATT TA BORT ENHETEN OMEDELBART EFTER ANVÄNDNING. DETTA KAN OCKSÅ FÖRBÄTTRA LIVSLÄNGDEN PÅ DIN STÄDARE.
3. SE TILL ATT MASKINEN ENDAST ÄR ANSLUTEN TILL ETT JORDAT ELUTTAG SOM ÄR UTRUSTAT MED EN GODKÄND OCH KORREKT FUNGERANDE MARKSKYDDSBRYTARE (GFCI).
4. HANTERA INTE APPARATEN NÄR DEN ÄR ANSLUTEN TILL ELUTTAGET.
5. ANVÄND INTE EN FÖRLÄNGNINGSSLADD. DETTA KAN UTGÖRA EN SÄKERHETSRISK OCH/ELLER SKADA DITT RENGÖRINGSMEDEL.
6. **HÅLL DIG ALLTID BORTA FRÅN POOLEN MEDAN STÄDAREN ÄR I DRIFT.**
7. LÅT ALDRIG KONTAKTEN KOMMA IN I POOLEN.
8. ANVÄND INTE MASKINEN FRÅN VATTEN. DETTA KOMMER ATT LEDA TILL SKADOR PÅ MOTORPACKNINGEN OCH UPPHÄVA GARANTIN.
9. DRA INTE UT MASKINEN UR POOLEN MOT SIDOVÄGGEN. DETTA KAN SKADA ENHETEN OCH / ELLER DIN POOLVÄGG.
10. BEGRAV INTE EN STRÄNG. BYT UT SKADADE KABLAR.
11. VARNING - FÖR ATT MINSKA RISKEN FÖR SKADOR, LÅT INTE BARN ANVÄNDA DENNA PRODUKT OM DE INTE ÖVERVAKAS NOGGRANT HELA TIDEN.
12. OM MATARKABELN DÄMPAS MÅSTE DEN BYTAS UT AV TILLVERKAREN, HANS SERVICEMEDARBETARE ELLER LIKNANDE KVALIFICERADE PERSONER FÖR ATT UNDVIKA FARA.

Även om CLEANER har använts så säkert som möjligt rekommenderar vi att du vidtar rimliga försiktighetsåtgärder när du hanterar dammsugaren och, som med alla andra elektriska apparater, ofta inspekterar nätsladden för skador eller slitage. Efter användning, ta bort enheten och skölj med färskt vatten, ta bort eventuella vridningar som kan finnas i sladden.

#### FÖREBYGGANDE UNDERHÅLL

För att maximera effektiviteten och upprätthålla långsiktig service från din enhet rekommenderar vi följande:

- Skölj hela apparaten noggrant efter användning.
- Rengör filterpåsarna noggrant efter varje användning – ett igensatt filter kan drastiskt minska effektiviteten.
- Efter varje användning, ta bort eventuella vridningar i sladden. Vridning bör vara minimal om enheten fungerar korrekt. Att lägga sladdar som rätas ut i solljus hjälper.
- Undvik att låta apparaten "svalna" i vattnet.
- Kontrollera filterpåsarna ofta. Byt ut vid behov.

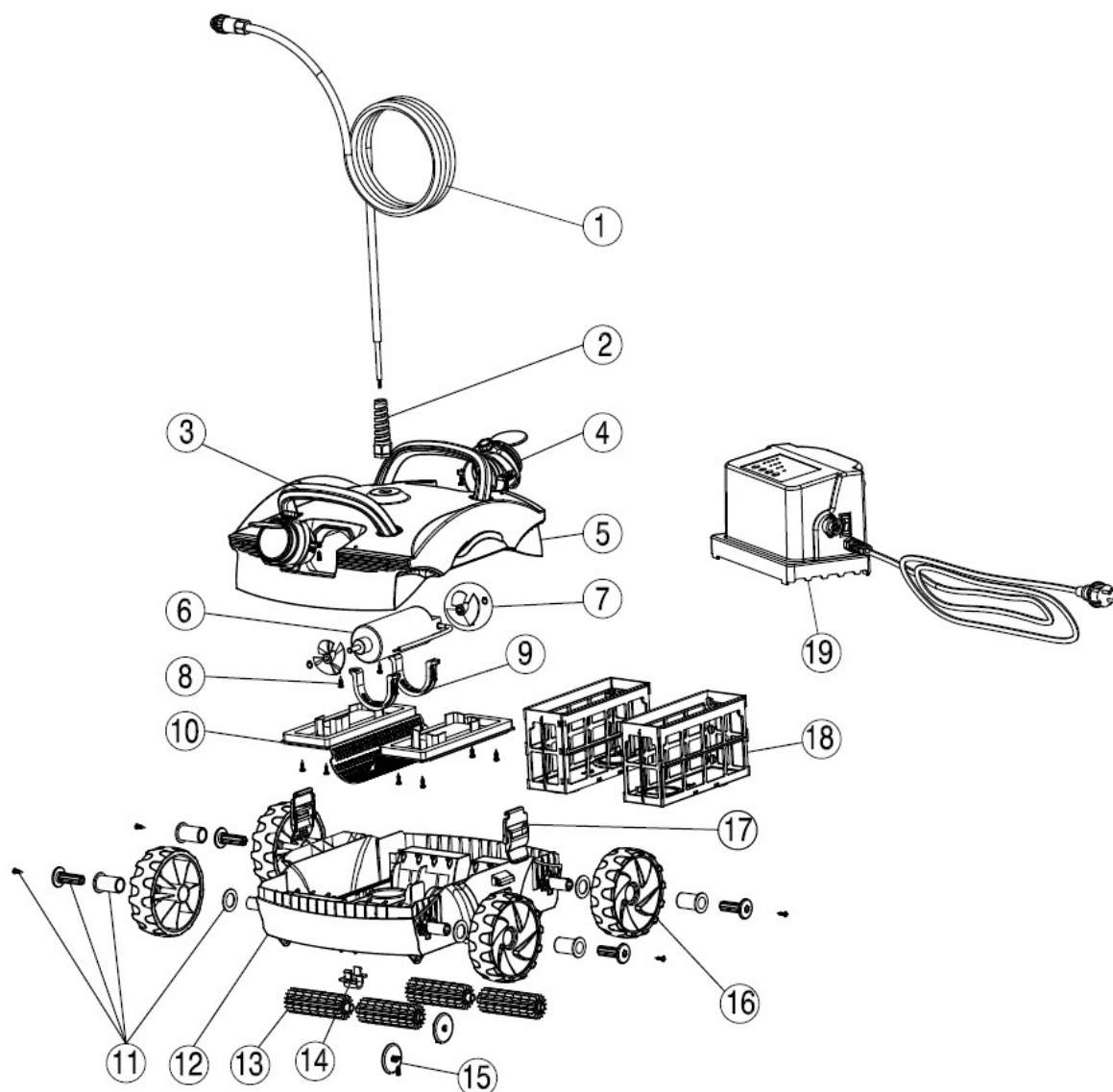

## 2 Leveransens omfattning



1. Flytande nätsladd	11. Hjulaxel montering
2. Nätsladdens monteringsfog	12 Huvudsaklig kroppsbas
3. Hantera montering	13. Rulle
4. Universell avloppsmontering	14. Rulla spänne
5. Topplöck	15. Anti stötsäker hjulenhet
6. Roterande motor	16. Hjul
7. Pumphjul	17. Cläpp
8. Skruv ST4.2 * 16-C-H	18. Montering av filterkorg
9. Motormontering	19. Kontrollbox
10. Montering av motorfiltreringskåpan	



### 3 Användning av robotpoolrengöraren

 <b>VARNING!</b>	Ditt rengöringsmedel ska inte användas när människor simmar i poolen.
 <b>VARNING!</b>	Elförsörjningsanslutningen måste göras av en behörig elektriker och måste uppfylla IEC 60364-1. Det rekommenderas att strömförsörjningen till denna maskin innehåller antingen en restströmanordning som stänger av tillförseln när läckströmmen till marken överstiger 30 mA i 30 ms, eller en anordning som detekterar jordkretsen.
 <b>VARNING!</b>	Låt inte flottörer komma in i poolen medan poolrengöraren är i drift. Slå INTE på poolrengöraren om den inte är nedsänkt i vattnet. Användningen av städaren från vattnet kan orsaka allvarliga skador och kommer att leda till förlust av garantin. Kom alltid ihåg att vrida strömförsörjningen "O" och koppla ur den från uttaget innan du tar bort rengöringsmedlet från poolen.

#### ALLMÄNT

Grattis! De har den mest avancerade automatiska poolrenaren. Roboten är enkel att använda och hjälper dig att rengöra din pool. Används enligt denna manual, kommer din robot att rengöra din pool snabbt och effektivt.

#### LÄS OCH FÖLJ ALLA INSTRUKTIONER NOGGRANT INNAN DU ANVÄNDER DIN RENARE ANVÄNDNINGEN.

Försämring, missfärgning eller sprödhet av en poolyta kan orsakas över tiden separat av eller i kombination med ålder, felaktig poolvattenkemi, felaktig installation och andra faktorer. Kunden avvisar härmed alla anspråk och ersätter tillverkaren mot alla anspråk på skador på poolplåster eller vinylfoder i kundens pool på grund av användning och / eller drift av städaren. Under inga omständigheter ska tillverkaren vara ansvarig för förlust eller skada, vare sig direkt, följskada eller oavsiktlig, till följd av användning eller oförmåga att använda rengöringsmedlet i kundens pool.

#### FUNKTIONER

- Poolrengöraren skrubbar, dammsuger och filtrerar din pool oberoende.
- Ingen installation, inga bilagor. Sätt bara in den och slå på den. Det är helt automatiskt.
- Elektronisk självdiagnos och överbelastningsskydd.
- Den kan servas i alla former av pooler.

#### ALLMÄN BRUKSANVISNING

Ta bort CLEANER genom att ta bort kartongen  
Lägg ner den och från  
Ta kartong. Om Caddy Cart ingår,  
CLEANER och strömförsörjningen finns på vagnen  
förmonterad på bilen.

1. Välj närmaste 230V ~ spänning nätuttag som
2. Kontrollboxen måste fixeras på ett avstånd ;  
över poolens topp (utanför zon 1 enligt IEC 60364-7-702). Använd aldrig apparaten utan att först reparera kontrollboxen. Längden på standard CLEANER-kabeln är 42 fot.

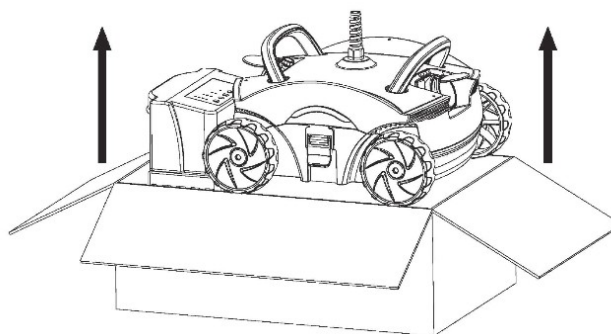



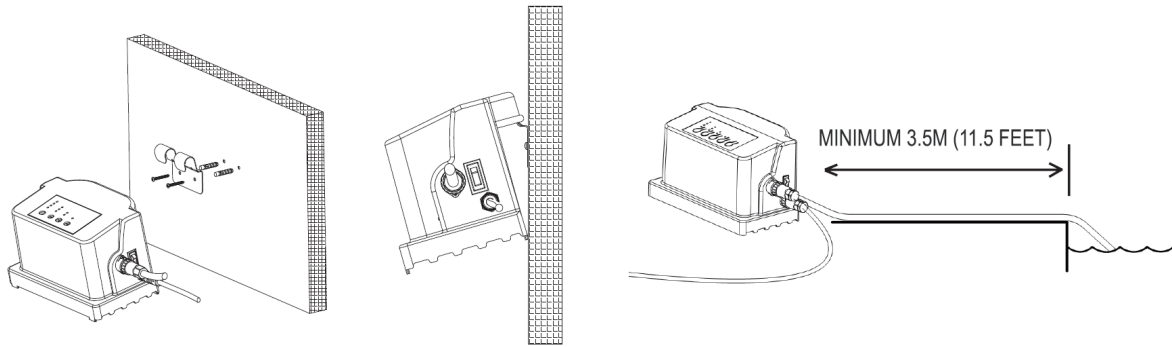

3. För att optimera livslängden på Cleaner Control Box rekommenderar vi att du hänger kontrollboxen på ett staket, skjul eller stolpe. Fäst bara fästet på en solid yta med den medföljande hårdvaran.
4. Anslut den flytande kabeln till strömförsörjningen. Kontrollbox. Använd endast den ursprungliga strömförsörjning tillverkad av Splash. Anslut den flytande Kabel till kontrollboxen som på följande bild. Se till att de är ordentligt anslutna. (Fästet på den renare flytande kabeln ska anslutas till kontrollboxen medurs).

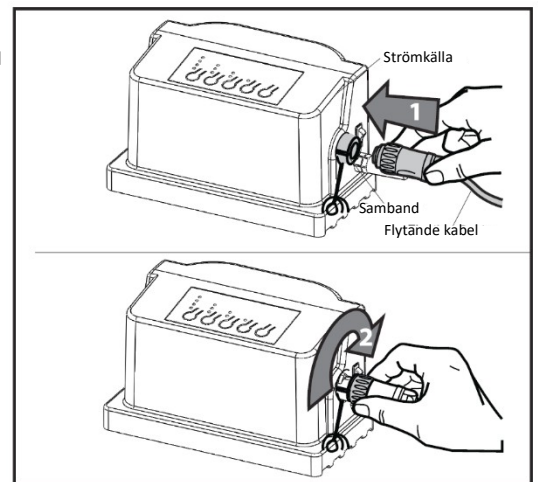

5. Placera CLEANER i poolen. Det sjunker långsamt till botten av poolen när luften inuti släpps.
  6. Anslut strömförsörjningen till det GFCI-skyddade eluttaget och slå på det. CLEANER utförs i enlighet med de förfaranden som fastställts för rengöringscykeln.
- ⚠ FÖRSIKTIGHET!** Slå INTE på CLEANER när CLEANER har slut på vatten. Detta kan orsaka skador på tätningarna på pumpen och drivmotorn, vilket upphäver garantin.
7. Välj program och starta:
    - a. För att slå på strömförsörjningen, tryck och släpp strömbrytaren en gång.
    - b. För att stänga av strömförsörjningen, tryck och släpp strömbrytaren. Lampan släcks.
    - c. Strömförsörjningen har 2 inställningar. Varje inställning bestäms av poolens storlek och renhet, liksom rengöringscykelns varaktighet.
    - d. Du har ett alternativ för CYCLE I och CYCLE II, CYCLE I är för SMALL POOL och CYCLE II är för LARGE POOL, tryck på knappen för att få rätt inställning.
    - e. När den är inställd trycker du på STRAT-knappen för att starta enheten.
    - f. Om du vill ändra cykelläget medan maskinen arbetar trycker du först på STOP och väljer sedan önskat cykelläge. Efter 5 sekunder trycker du på START igen.

Om en andra rengöringscykel krävs, stäng av strömförsörjningen i 5 sekunder och starta om den.

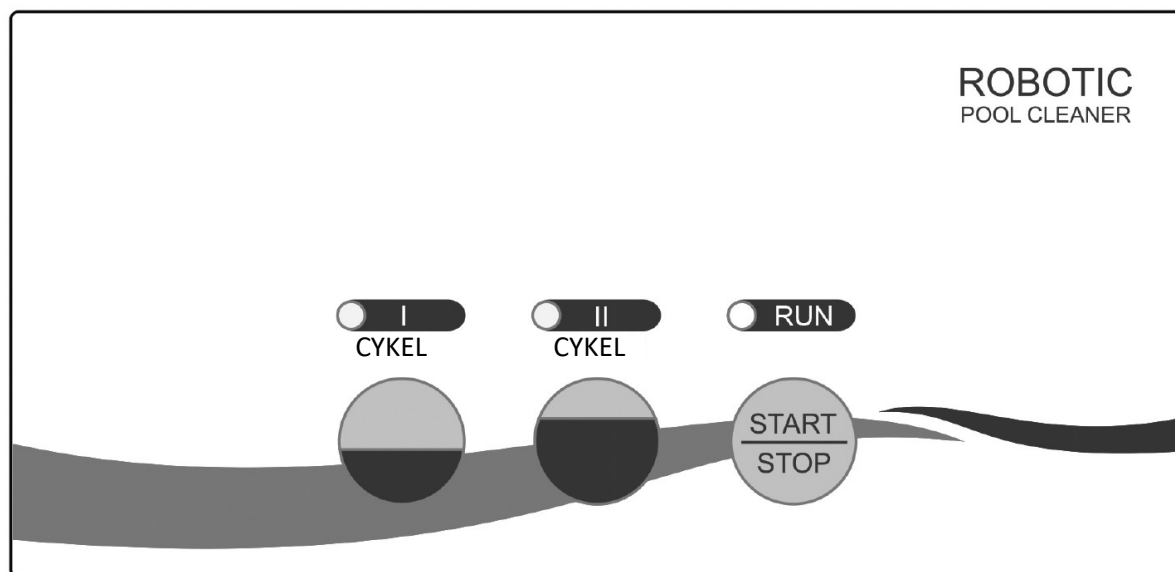

I CYKEL = 1 timmes avstängning    II CYKEL = 2 Timmars

8. När poolen har rengjorts, stäng av strömmen innan du tar bort CLEANER från poolen.
9. Ta bort CLEANER från vattnet vid den grunda änden av poolen genom att dra i kabeln tills CLEANER når ytan. Lyft den sedan ur vattnet med handtaget, INTE med kabeln.
10. Använd inte städaren när det finns människor i poolen.
11. Apparaten får endast användas med den strömförsörjning som medföljer apparaten.

**⚠ FÖRSIKTIGHET!** När du drar i sladden, rulla den hand över hand, rulla INTE den runt armen. Den flytande kabeln ska vara rak före och efter arbetet.

## GÅ INTE IN I POOLEN NÄR RENGÖRING ÄR I DRIFT

Driftvattentemperaturområdet för CLEANER är mellan 10 °C och 35 °C.

Driftsdjupet för CLEANER är minst 0,5 m, högst 3 m.

Ta bort CLEANER från poolen efter varje användning. Om du har CLEANER permanent i poolen kan det leda till ytterligare servicekrav.

### Justering av riktningsvinkel

Rengöraren har två uttag och riktningsvinkeln för varje uttag är justerbar under drift. Om vinkeln inte är tillfredsställande, stoppa rengöraren, skruva loss skruven som visas i figuren, justera den manuellt till rätt läge (vinkeldimension:  $0 < 1 < 2$ ); Dra åt skruvarna efter justering.

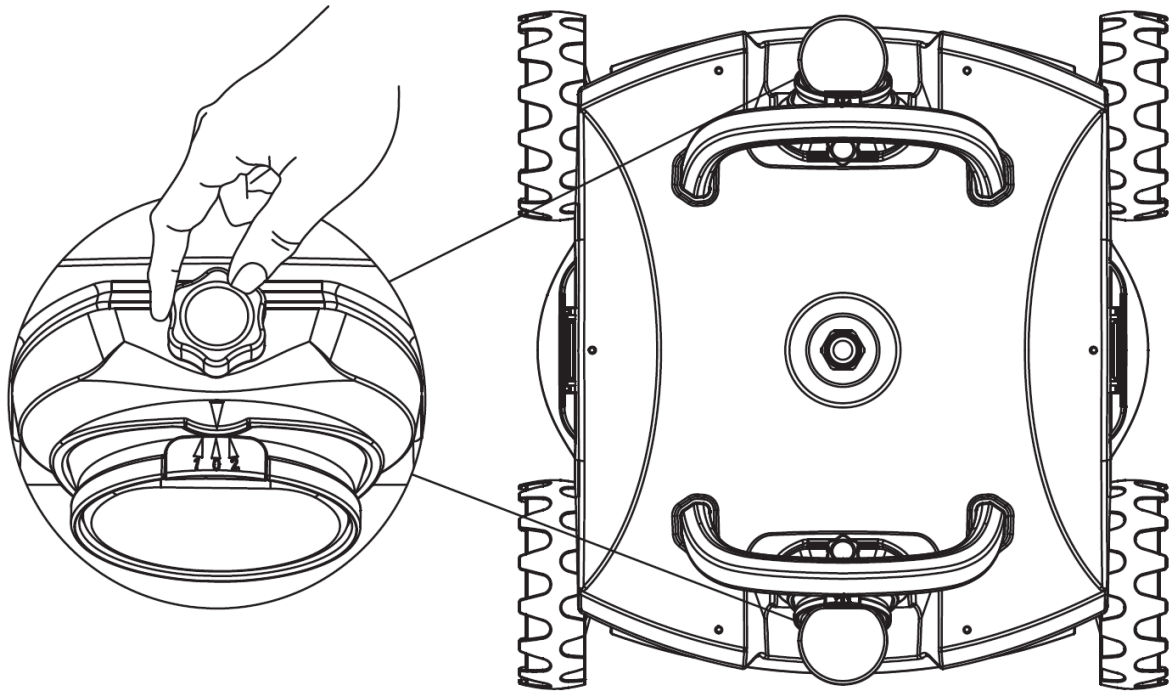

## 4 Underhåll och lagring

Rengör filterpåsarna efter varje användning:

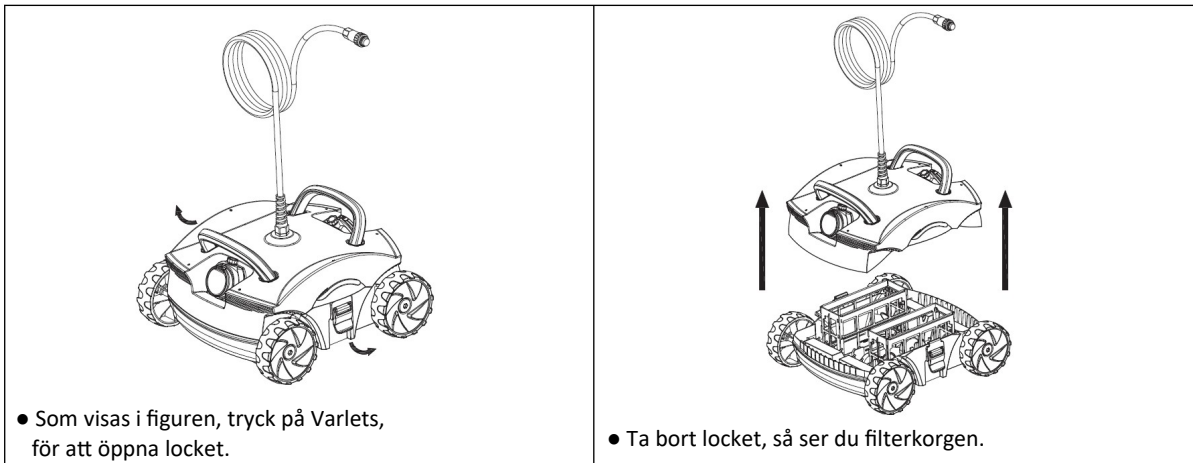

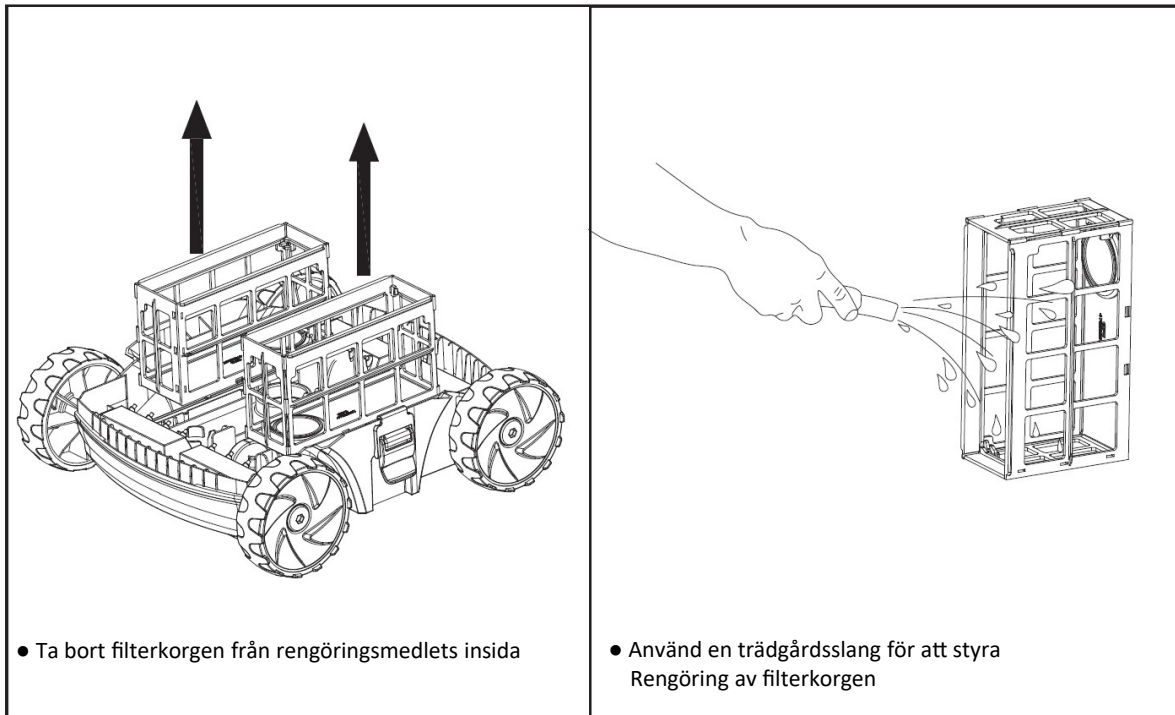

Filterrengöringslösning kan användas för att avlägsna mycket smuts och / eller sand.  
Kom ihåg: ju renare ditt filter är, desto effektivare kommer CLEANER att fungera.  
Periodisk rengöring av rörliga delar

**⚠ VARNING!** Koppla bort strömförsörjningen från eluttaget innan du rengör några rörliga delar.

- Inspektera företaget för att se till att inget skräp eller hår har täppt till pumphjulet.
  - Pumphjulet kan rengöras genom att spruta det med en trädgårdsslang.
- Ta bort skräp som har samlats på hjulen

### Lagring

Om du är ute ur vattnet, förvara CLEANER på en torr, skuggig plats vid temperaturer mellan 4 ° C och 46 ° C.

### Kabelvård

Vid fortsatt användning kan sladden lindas (som en telefonkabel). För att rätta till detta kommer du regelbundet

Om du sträcker ut sladden i solen bör du ta bort alla kabelvridningar.

VIKTIGT: Kabeln bör kontrolleras regelbundet för yttre skador.

### Viktiga tips

- Rengöring av filterpåsar efter varje användning maximerar enhetens prestanda.

- Byt ut slitna borstar.
- I en pool med högt kalciuminnehåll rekommenderas att rengöra filtret oftare.
- Behåll den ursprungliga CLEANER-lådan för längre lagrings- eller fraktkrav när CLEANERS behöver återförsäljarservice.
- **Den förseglade motorenheten och strömförsörjningen innehåller inga delar som kan repareras av användaren.**
- **När du öppnar den upphör din garanti automatiskt.**
- Ta bort föremål som termometrar, leksaker och liknande från poolen innan du använder apparaten. Sådana föremål kan tappa till städaren och orsaka skador på enheten och / eller din pool.

## 5 Felsökning

Om CLEANER inte tar upp fina eller tunga avlagringar:

- Rengör filterpåsar. Det kan vara igensatt. En filterrengöringslösning kan användas för att avlägsna mycket smuts och/eller sand.

Om CLEANER börjar fungera tillfälligt, men sedan slutar fungera:

- Pumphjulet kan vara igensatt eller igensatt med skräp. Kontrollera och rengör vid behov instruktionerna i underhållsavsnittet.
- Det finns 2 inlopp längst ner på rengöringsmedlet och nära borstarna. Inlopp som ligger bredvid borstarna hjälper till att samla skräp som löv och sand bättre än enskilda inlopp.
- För rengöringsmedel som används i områden med mycket sand kan rengöringsmedlet behöva sköljas med vatten vid huvudkroppsbasen och kan behöva sköljas vid locket och utloppet för att möjliggöra fri drift.
- Under rengöringsmedlets normala driftscykel stiger apparaten så att apparaten kan ta bort hinder som ökade huvudavlopp och trappsteg.

Om en städare täcker poolen dåligt i en cykel, eller bara täcker ett litet område, kontrollera filtret och rengör det vid behov, se till att enheten inte fastnar på avlopp, golvrengöringshuvuden eller leksaker. Användaren kan försöka starta städaren på olika ställen för att hitta den optimala rengöringsplatsen. Om smuts faller av rengöringsmedlet när det tas bort från poolen kan det orsakas av överbelastning av filtret, vilket ökar frekvensen av filterrengöring. Se till att det inte finns några stora skräp som blockerar ett av de två inloppen. Stora skräp måste tas bort från poolen innan maskinen används. Om avloppsklaffarna inte är på plats eller fastnar i öppet läge med sand eller löv, kan flikarna knäppas tillbaka på plats efter rengöring av området.

Undvik att tappa eller kasta maskinen i poolen. Placera städaren bort från poolväggen, men kasta inte städaren i poolen.

Om den lokala kabeln vrids, vilket kan orsakas av att rengöraren arbetar för länge, kan den rätas ut genom att placera den lokala kabeln i full längd i solen, om möjligt. Solens värme hjälper till att minska vridningen.

Om en hög nivå av skräp är synlig genom utloppet, ta snabbt bort rengöringsmedlet från vattnet för att minska risken för att skräpet kommer ut ur filterpåsen och återvänder till poolen.

## 6 Specifikationer

Produktmodell	AR-HE-BSR
Artikel	4260627428533
Effektförbrukning	0.7 Ampere
Vikt	7,1 kg

Anslutningskabelns längd	13 meter	
Material	ABS-metalldelar med hög slagkraft av rostfritt stål	
Poolens djup	3m ≥ h ≥ 0,5m	
Motorenhet	PUMP	PCB
Varvtal (rpm)	4500	-
Spänning	21V DC	3,3 V likström
Ström (ampere)	5.6	-
Vattentät vattentätning	Dubbla redundanta radiella axeltätningar.	
Överbelastningsskydd	Elektronisk överbelastningsövervakning med automatisk avstängning.	
Filter		
Sort	Avtagbar, återanvändbar	
Kontroll av rengöringsrutinen		
Sort	ASCL-mikroprocessor (Adaptive Seek Control Logic)	
Cykel	CYKEL I CYKEL II	
Drivsystem	Dragkraft	
Strömkälla		
Ingång primärspänning	230 volt växelström	
Utgång sekundär spänning	24V DC	
Nominell utgångsström	5.6 ampere	
Vikt	2,1 kg	

Avsända			
ROBOTIC Pool Cleaner	Längd	Bredd	Höjd
Kartongens mått (mm)	690	360	485
Frakt vikt	14,22 kg		

I samband med produktförbättringar förbehåller vi oss rätten att göra tekniska och visuella ändringar i artikeln.

## 7 Miljövänligt bortskaffande

 **WARNING! Kvävning!** Förpackningsmaterial är farligt för barn. Låt aldrig barn leka med förpackningsmaterial.

### **Avfallshantering och förpackning**

- Förpackningen på din enhet är tillverkad av material som är nödvändiga för att garantera effektivt skydd under transport. Dessa material är helt återvinningsbara, vilket minskar miljöpåverkan. Kassera förpackningen i en behållare för återvinningsbart material.

### **Kassering av gammal utrustning**

- Gamla apparater ska kasseras i enlighet med anvisningarna och bestämmelserna för lokal avfallshantering. Kontakta din lokala administration om adressen till närmaste återvinningscentral och leverera din enhet dit.

Symbolen med den överkryssade soptunnan på en gammal elektrisk eller elektronisk apparat betyder att den inte får kastas med hushållsavfall i slutet av dess livslängd. Insamlingsplatser för avfall som utgörs av eller innehåller elektriska eller elektroniska produkter finns i ditt område för gratis retur. Du kan få adresserna från din stad eller lokala myndigheter. Du kan [www.arebos.de](http://www.arebos.de) ta reda på andra returalternativ som skapats av oss på vår webbplats.

Syftet med separat insamling av avfall som utgörs av eller innehåller elektriska eller elektroniska produkter är att möjliggöra återanvändning, materialåtervinning eller andra former av återvinning av avfall och att undvika de negativa konsekvenser som bortskaffandet har för miljön och människors hälsa.

**Vårt kundservicenummer: Tel. +49 (0) 931 9080 3000**

**Telefax: +49 (0) 931 4523 2799 / E-post: [info@arebos.de](mailto:info@arebos.de)**

Kontorsadress: Canbolat Vertriebs GmbH • Gneisenaustraße 10-11 • 97074 Würzburg

**Returadressen** finns i avtrycket: <https://www.arebos.de/impressum/>

Momsregistreringsnummer: DE 263752326

Domstolen för registrering i handelsregistret är Würzburg, HRB 10082

WEEE Reg. nr DE 61617071

## **EU-försäkran om överensstämmelse**



Vi, den

**Canbolat Vertriebsgesellschaft mbH**  
Gneisenaustraße 10-11 Annonser



97074 Würzburg  
Tyskland

intyga på eget ansvar att följande produkt:

Märke

**AREBOS**

Produkt

Robot Pool Cleaner

Produktmodell

AR-HE-BSR

Artikel

4260627428533

har utvecklats, konstruerats och  
tillverkats i enlighet med kraven i  
**de europeiska direktiven:**

2014/35/EU  
2011/65/EU / 2015/863/EU

Föremålet för uttalandet som beskrivs ovan överensstämmer med det relevanta Europeiska unionens harmoniseringslagstiftning.

Bedömningen grundar sig på  
följande **harmoniserade  
standarder:**

SV 60335-1:2012+A11:2014+A13:2017+A1:2019+A2:2019  
+A14:2019+A15:2021  
SV 60335-2-41:2003+A1:2004+A2:2010  
EN 62233:2008

Annan tillämpad teknik  
Standarder och specifikationer:

Ort och datum för utfärdande:

Würzburg, 1 3.09.2022

Underskrift:



Dipl.-Inform. (Univ.) Korhan Canbolat, verkställande direktör

Om enheten ändras utan vårt medgivande förlorar denna försäkran om överensstämmelse sin giltighet.