

# AREBOS

## Plæne traktor donkraft

AR-HE-RH450KG



Følg alle sikkerhedsforanstaltninger i denne brugervejledning for at sikre sikker brug.

CE

Tak for din tillid til AREBOS.

# Indholdsfortegnelse

<b>1.Sikkerhed.....</b>	<b>3</b>
1.1 Forklaring af symboler.....	3
1.2 Bemærkninger.....	3
<b>2.M ontage før brug.....</b>	<b>4</b>
<b>3.Bedienung .....</b>	<b>4</b>
3.1 Løft af en plæneklipper .....	4
3.2 Bemærk .....	4
<b>4.Specifikationer.....</b>	<b>5</b>
<b>5.Bestemmelse .....</b>	<b>5</b>
<b>6.Bortskaffelse instruktioner .....</b>	<b>6</b>
6.1 Bortskaffelse og emballering.....	6
6.2 Bortskaffelse af gammelt udstyr .....	6
<b>EU-overensstemmelseserklæring.....</b>	<b>7</b>

Tak fordi du købte vores produkt. Læs brugsanvisningen omhyggeligt, før du bruger produktet første gang. Hvis du overlader produktet til tredjepart, skal denne betjeningsvejledning også udleveres.

# 1. Sikkerhed

## 1.1 Forklaring af symboler



En CE-mærkning kan bruges til at anerkende, at et produkt overholder lovbestemmelserne i europæiske juridiske standarder og derfor kan handles inden for Det Europæiske Fællesskab.



**Advarsel!** Læs sikkerhedsforskrifterne omhyggeligt. Den Manglende overholdelse af sikkerhedsforanstaltninger kan resultere i alvorlig personskade eller skade. Opbevar brugsanvisningen et sikkert sted.



**Advarsel!** Risiko for knusning af hænder!

## 1.2 Bemærkninger

- Brug løfteren udelukkende til løfteaktiviteter.
- Lad ikke børn bruge eller lege med enheden.
- Lad aldrig tilskuere eller børn nærme sig lasten, når du bruger løfteren.
- Efterlad aldrig løfteren uden opsyn under brug.
- Brug aldrig løfteren ud over dens kapacitet. Enhver overbelastning kan beskadige enheden og forårsage alvorlig personskade eller materiel skade.
- Løfteren er designet til brug på lige og faste overflader. Enhver brug på en ikke-asfalteret overflade vil forårsage ustabilitet, og belastningen kan vælte.
- Fastgør altid belastningen langs sideforstærkningen modsat håndsvinget. Enhver belastning, der ikke er flad og korrekt klemmt fast på løfteren, kan beskadige enheden eller få den til at glide og vælte.
- Kontroller apparatet for skader før hver brug.
- Hvis en kørende plæneklipper skal løftes, skal føreren have forladt sædet, inden den løftes.



**ADVARSEL!** For at undgå risiko for personskade, når du bruger denne enhed, anbefales det, at du læser instruktionerne omhyggeligt, før du bruger dette produkt, og opbevarer dem sikkert til fremtidig reference.



**OPMÆRKSOMHED!** Før du bruger Det for første gang, skal du gøre dig bekendt med, hvordan du bruger denne enhed. Forkert brug af denne enhed kan forårsage alvorlig personskade. Enhver anden brug end den, der er beskrevet i denne vejledning, kan beskadige selve enheden og udgøre en alvorlig fare under brug.

## 2. M ontage før brug

- Placer løfteren på et fast, lige og stabilt gulv.
- Træk låsen ud (1).
- Træk håndsvinget lodret opad (2).

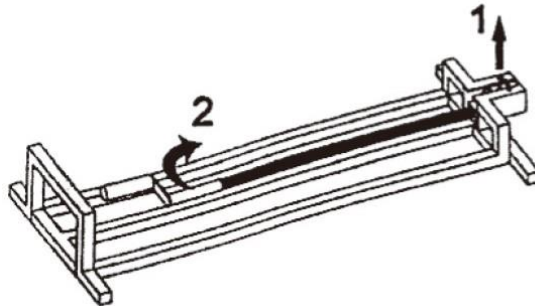

- Det anbefales at smøre håndsvinget før brug.

## 3. Bedienung

- Fastgør håndtagets lukning for at holde håndsvinget oppe (3).
- Drej drejhåndtaget med uret for at starte løfteprocessen (4).

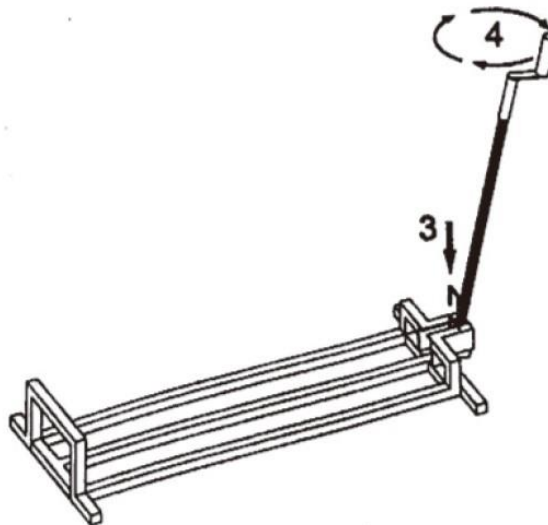

### 3.1 Løft af en plæneklipper

- Placer løfteren på en plan og fast overflade.
- Placer plæneklipperen over donkraften, fastgør plæneklipperens bund parallelt med sideforstærkningen modsat håndsvinget (5).

### 3.2 Bemærk

- I tilfælde af ride-on plæneklippere skal baghjulene placeres på donkraften, baghjulet presses på sideforstærkningen (5) modsat krumtappen.
- Betjen håndtaget med uret for at løfte plæneklipperen 2-3 cm. Sørg for, at løfteren står sikkert, før du fortsætter løfteprocessen (6).

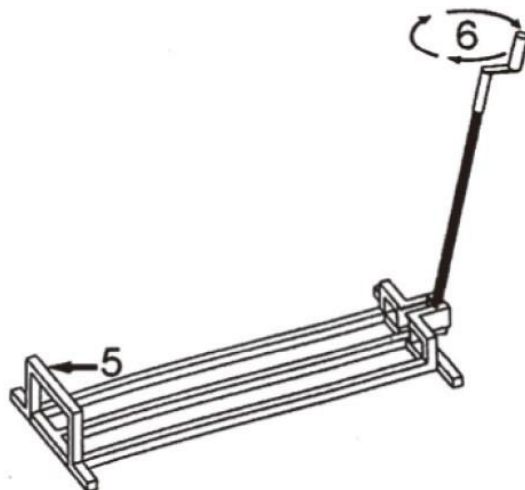

- Hvis plæneklipperen løftes skævt, skal du dreje håndsvinget mod uret for at sætte plæneklipperen tilbage på jorden. Placer derefter plæneklipperen korrekt, og begynd at løfte igen.



**FORSIGTIGHED!** Løft ikke plæneklipperen for højt, da den ellers kan vælte. Løft den kun så langt, som det er nødvendigt for at kunne udføre den ønskede vedligeholdelse/reparation.

## 4. Specifikationer

Model	AR-HE-RH450KG
Maks. kapacitet	450 kg
Rampebredde maks.	97 cm
Dimensioner	115 x 51 x 21 cm
Bredde på hjulbeslaget	30 cm
Hældningsvinkel	op til 45°
Overflade	pulverlakeret
Farve	Rød
Vægt	9 kg

## 5. Bestemmelse

### Når løfteren ikke er nødvendig:

1. Sæt håndsvinget i grundpositionen.
2. Smør håndsvinget regelmæssigt, cirka hver 3. måned.
3. Kontroller regelmæssigt (hver 3. måned) for at se, om rust samler sig. I dette tilfælde skal du rengøre med en olieret klud.

## **6. Bortskaffelse instruktioner**

### **6.1 Bortskaffelse og emballering**

- Sørg for, at emballagen bortskaffes korrekt i overensstemmelse med de retningslinjer og standarder, der gælder i dit område. I nogle tilfælde kan emballagen bestå af plastposer - i denne henseende skal du være særlig opmærksom på at sikre, at de ikke kommer i hænderne på børn. Der er risiko for kvælning!

### **6.2 Bortskaffelse af gammelt udstyr**

- Gamle apparater skal bortskaffes i overensstemmelse med retningslinjerne og reglerne for lokal bortskaffelse af affald.
- Ved afslutningen af din artikels lange levetid skal du bortskaffe de værdifulde råmaterialer korrekt, så korrekt genbrug kan finde sted. Hvis du ikke er sikker på, hvordan du bedst kommer videre, hjælper de lokale affaldshåndteringselskaber eller genbrugscentre gerne.

**Vores kundeservicenummer: +49 (0) 931-45232700**

## EU-overensstemmelseserklæring

Vi, den

Canbolat Vertriebs GmbH, Gneisenaustraße 10-11, 97074 Würzburg, Tyskland

erklærer hermed, at de nedenfor beskrevne enheder overholder de relevante væsentlige sundheds- og sikkerhedskrav i EU-direktiverne på grund af deres design og konstruktion samt i de designs, der markedsføres af os.

Produkt navn: Arebos Plænetraktorløfter

Varenummer: 4260199757055

Modelnummer: AR-HE-RH450KG

Hvis dette produkt ændres uden vores samtykke, mister det kravet om enhver garanti.

Testet for:

Certifikatnummer: EC.1282.01131206.JYT337 Direktiver: 2006/

42/EF Maskinstandarder:

EN ISO 12100:2010

Dato/underskrift Producent/sted:

Würzburg, 13. 03.2019



Underskrift:

Dipl.-Inform. (Univ.) Korhan Canbolat, administrerende direktør

Repræsentativ for disse brugsanvisninger/tekniske data:

Dipl.-Inform. (Univ.) Korhan Canbolat, administrerende direktør

Kontorets adresse:

Canbolat Vertriebs GmbH

Gneisenaustraße 10-11

97074 Würzburg

Returadresse findes i aftrykket: <https://www.arebos.de/impressum/>

Momsidentifikationsnummer: DE 263752326

Registreringsretten i handelsregistret er Würzburg, HRB 10082

WEEE Reg. nr. DE 61617071