

AREBOS

Trampolína Standard 8/10/12 stop

AR-HE-TR 244/305/366cm



*Obrázek se může lišit v závislosti na variantě

Dodržujte všechna bezpečnostní opatření uvedená v této uživatelské příručce, abyste zajistili bezpečné používání.



Děkujeme za důvěru v AREBOS.

Obsah

1. Bezpečnostní pokyny.....	3
1.1 Vysvětlení symbolů.....	3
1.2 Obecné bezpečnostní pokyny	4
2. Struktura	5
2.1 Struktura.....	5
2.2 Rozsah dodávky.....	6
2.3 Struktura.....	6
3. Údržba	11
4. Bezpečnostní kontrola	11
5. Pokyny k likvidaci	11
5.1 Likvidace a balení.....	11
5.2 Likvidace starého zařízení.....	11
EU prohlášení o shodě.....	12

Děkujeme, že jste si zakoupili náš produkt. Před prvním použitím výrobku si pozorně přečtěte návod k použití. Pokud výrobek přenecháte třetím osobám, musí být předán i tento návod k obsluze. Návod k použití si uschovejte pro budoucí použití. Výkresy v této příručce nemusí odpovídat fyzickým objektům. Podívejte se prosím na fyzické objekty.

1. Bezpečnostní pokyny

1.1 Vysvětlení symbolů



Tento výrobek **nesmí** být likvidován s domovním odpadem!



Označení CE lze použít k rozpoznání, že výrobek splňuje právní ustanovení evropských právních norem, a proto může být obchodován v rámci Evropského společenství.



Tento produkt byl testován a certifikován společností TÜV Rheinland. Symbol "GS" znamená testovanou bezpečnost. Výrobky označené touto značkou splňují požadavky německého zákona o bezpečnosti výrobků (ProdSG).



Varování! Pozorně si přečtěte bezpečnostní předpisy. Že Nedodržení bezpečnostních opatření může mít za následek vážné zranění nebo poškození. Návod k použití uchovávejte na bezpečném místě.



Varování!
Nepoužívat během těhotenství!
Jen jedna osoba na trampolíně!
Žádné kotrmelce!
Odstraňte všechny předměty s ostrými hranami z trampolíny a skákací podložky!
Nepoužívejte, pokud trpíte vysokým krevním tlakem!
Používejte pouze naboso!



Varujteung! Žádný otevřený oheň. Oheň, otevřené zdroje zapálení a kouření!

1.2 Obecné bezpečnostní pokyny

Vaše trampolína je určena pro rodinné venkovní použití na měkkém povrchu (tráva, písek atd.). Tato trampolína je určena pouze pro jednu osobu a váží méně než 100 kg (Ø 305 cm) nebo 150 kg (Ø 366 cm). Uživatel musí mít bosé nohy nebo nosit ponožky. Před každým použitím trampolínu zkontrolujte a vyměňte všechny opotřebované nebo vadné části. Ochranné polstrování musí být přítomno během používání.

Nikdy nedovolte dítěti používat trampolínu bez dozoru dospělých. Ujistěte se, že plastové obaly jsou mimo dosah malých dětí, protože hrozí nebezpečí udušení. Ujistěte se, že žádná osoba pod trampolínu a prostor pod a vedle trampolíny není volný bez předmětů.

Namontujte trampolínu na rovný a vodorovný povrch, nejlépe na trávník (umístění trampolíny na cement nebo tvrdý podklad může způsobit vážné zranění).

Chraňte trampolínu před vlhkostí a vysokými teplotami.

Nevystavujte trampolínu přímo teplu nebo otevřenému ohni.

Nepoužívejte trampolínu za vlhka nebo když je trampolína mokrá. Kluzká trampolína je nebezpečná.

V případě silného větru musí být trampolína demontována nebo připevněna k zemi bez bezpečnostní sítě s pytli s pískem nebo kůlů (součástí balení).

Nikdy nepoužívejte trampolínu bez ochranného polstrování nebo pokud není polstrování správně nainstalováno.

Nesedte ani nelehejte na ochranné polstrování nebo na konstrukci.

Žebřík musí být odstraněn a uložen jako bezpečnostní opatření, když se trampolína nepoužívá.

Nepoužívejte trampolínu pod vlivem alkoholu nebo léků. Tyto látky narušují vaši reakční dobu, úsudek a fyzickou koordinaci.

Přestaňte používat trampolínu, pokud se cítíte unaveni.

Neprovádějte skoky, pokud jste těhotná nebo máte vysoký krevní tlak nebo srdeční onemocnění.

Všichni uživatelé, bez ohledu na věk, musí být pod dohledem dospělé osoby. Je odpovědností dohlížející dospělé osoby zajistit, aby každý uživatel měl dostatečné znalosti bezpečnostních pokynů v této příručce.

Nepoužívejte trampolínu v silném větru, chladném počasí (mráz) nebo velmi horkém počasí (kovové části jsou velmi horké). Používejte trampolínu za dobrých světelných podmínek.

Somersos nesmí být povolen; Přistání mohou být nebezpečná.

Trampolínu smí používat vždy jen jedna osoba, aby se předešlo riziku kolize a nesprávnému vyhodnocení skoku.

Trampolína musí být před každým použitím pečlivě zkontrolována, zejména uspořádání a struktura trampolíny.

Nikdy neskákejte s brýlemi, šperky nebo částmi mířícími tímto směrem. Nesmí se nosit žádná obuv.

Vyhnete se nošení pytlavitého oblečení.

Nekuřte na trampolíně nebo v její blízkosti.

Nikdy nedovolte osobě projít pod trampolínu nebo zůstat pod trampolínu, když je používána.

Trampolína může být použita pouze v případě, že je skákací podložka důkladně suchá a čistá. Pokud je roztrhaný, musí být vyměněn.

Při lezení na trampolínu musí uživatel položit ruce na rám a nedotýkat se ochranného polstrování při vstupu nebo výstupu z trampolíny. Neskákejte z trampolíny.

Při použití trampolíny udržujte centrální polohu uprostřed trampolíny. Vyhnete se skákání nebo chůzi na ochranném polstrování. Při používání trampolíny nestůjte ani nesedte na konstrukci trampolíny.

Pokud je třeba trampolínu přesunout, bude trvat 3 až 5 lidí, aby ji zvedli a přesunuli do strany, vždy udržovali trampolínu ve vodorovné poloze.

Neskákejte úmyslně ani opakovaně proti záchranné síti. To má zabránit pádu uživatele z trampolíny. Pokud je síť použita tímto způsobem, záruka bude neplatná.

2. Struktura

Potřebný čas: Přibližně 90 minut.

Před zahájením instalace se ujistěte, že máte všechny následující části na svém místě.

2.1 Struktura



Rám	8ft - Ø 244cm	Rám	10ft - Ø 305cm
Výška	230cm	Výška	245cm
Nohy	3	Nohy	3
Max. nosnost	70kg	Max. nosnost	100 kg



Rám	12ft - Ø 366cm
Výška	260cm
Nohy	4
Max. nosnost	150 kg

2.2 Rozsah dodávky

Größe (cm)	Länge	Breite	Höhe	Inhalt
8 ft. Paket 1	130	49	20	Rahmenrohr (6x); Fußrohr (3x); Feder (48x); Sprungmatte (1x); Rahmenkissen (1x) ; Schraubensatz; Anleitung; Federspanner (1x)
8 ft. Paket 2	101	34	15	Netzstange (12x); Sicherheitsnetz (1x); Leiter (1x); lange Schraube (12x); Werkzeug (1x); Hakenset (4x)
10 ft. Paket 1	164	48	22	Rahmenrohr (6x); Beinverlängerung (6x); Beinstange (3x); Sprungmatte (1x); Rahmenkissen (1x); Schraubensatz; Anleitung; Federspanner (1x)
10 ft. Paket 2	121	34	15	Netzstange (12x); Sicherheitsnetz (1x); Leiter (1x); lange Schraube (12x); Werkzeug (1x); Feder(54x); Hakenset (4x)
12 ft. Paket 1	148	38	15	Rahmenrohr (8x); Sprungmatte (1x); Beinverlängerung (8x); Anleitung; Federspanner (1x); Schraubensatz
12 ft. Paket 2	145	46	20	Beinstange (4x); Rahmenkissen (1x); Feder (36*2x); Leiter (1x)
12 ft. Paket 3	109	44	16	Rahmenrohr (16x); Sicherheitsnetz (1x); lange Schraube (16x); Hakenset (4x)

2.3 Struktura

Upozornění: Tato instalace vyžaduje dva dospělé osoby v dobrém fyzickém stavu. Pro vaši bezpečnost noste vhodnou obuv a oblečení, abyste zabránili zranění. Nedodržení těchto pokynů a upozornění může mít za následek zranění.

Poznámka: Ilustrace se mohou lišit v závislosti na modelu trampolíny.

1. Vyjměte všechny díly a zkontrolujte hornín seznam, abyste zjistili, zda je tam vše.



2. Připojte nohy sprodloužením nohy pomocí malých šroubů a šestihřanného klíče.

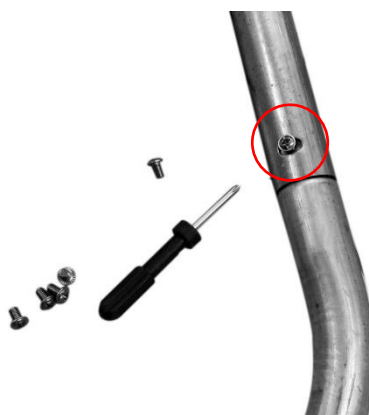

3. Připojte zakřivené tyče a vytvořte kruhový tvar. Druhá osoba přitlačí ke kruhu v úhlu 180°, aby se připojila k poslednímu spojení.

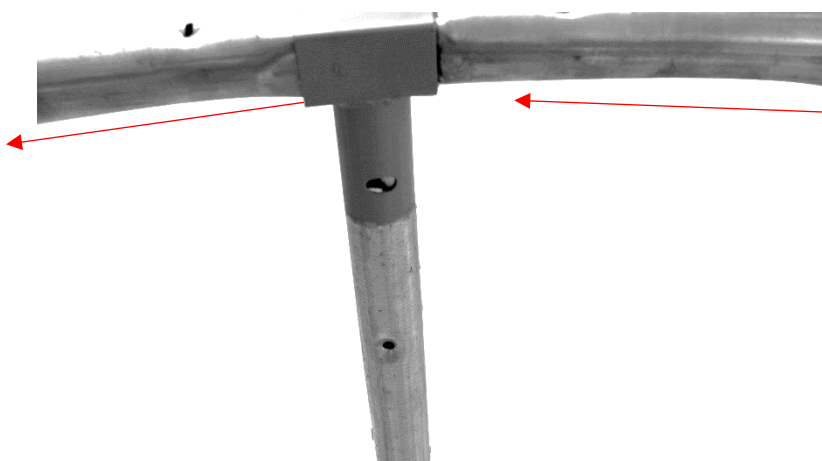

4. Zvedněte kruh a připojte nohy. Dva otvory musí na sebe zapadnout, aby tyče mohly být přidány později (krok 9).

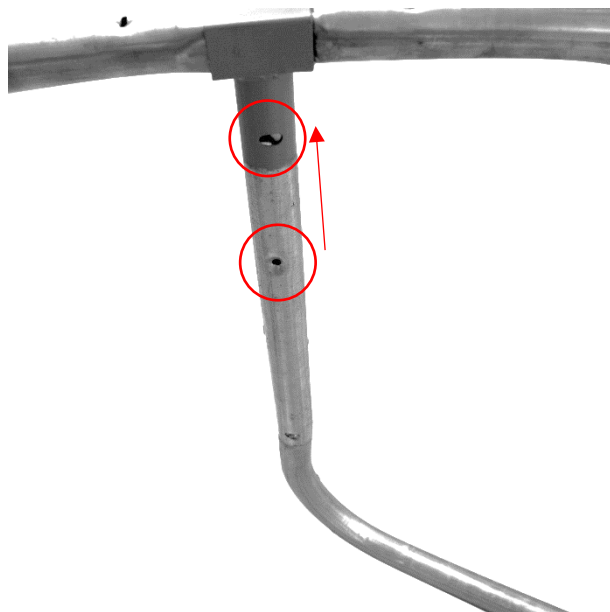

5. Připevněte skákací podložku uvnitř kruhu pomocí pružin a háčků. Začněte v opačném směru v úhlu 90°/180°. Počítání pružinových štěrbin pomáhá najít opačnou polohu.

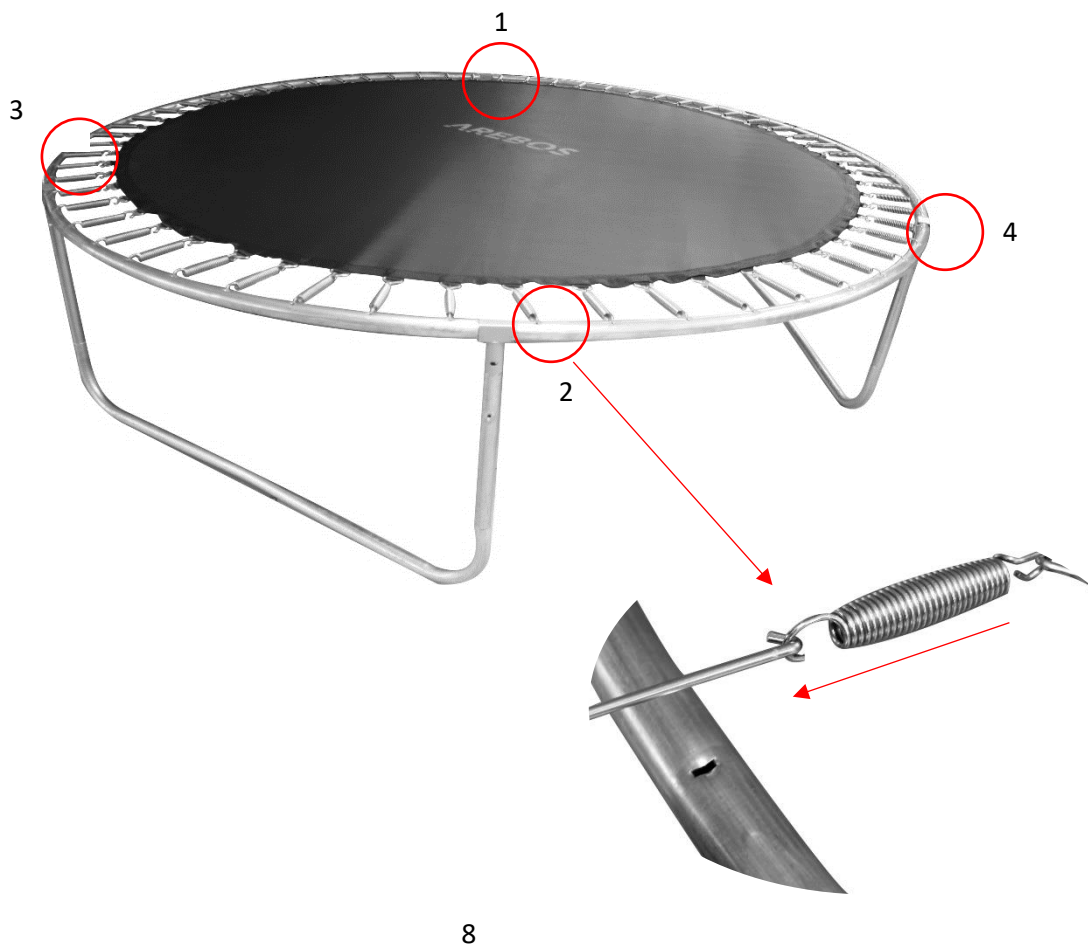

6. Nasad'te ochrannou podložku a uzel elastických lan k rámu.



7. Pro horní část trampolíny, bezpečnostní síť, začněte spojovat horní a dolní tyče dohromady. Umístěte je na skákací podložku.



8. Rozložte sloupy do bezpečnostní sítě. **Poznámka:** Zip musí být ve spodní části ochranné podložky.



9. Jeden po druhém připojte (spodní) tyče k prodloužení nohy.

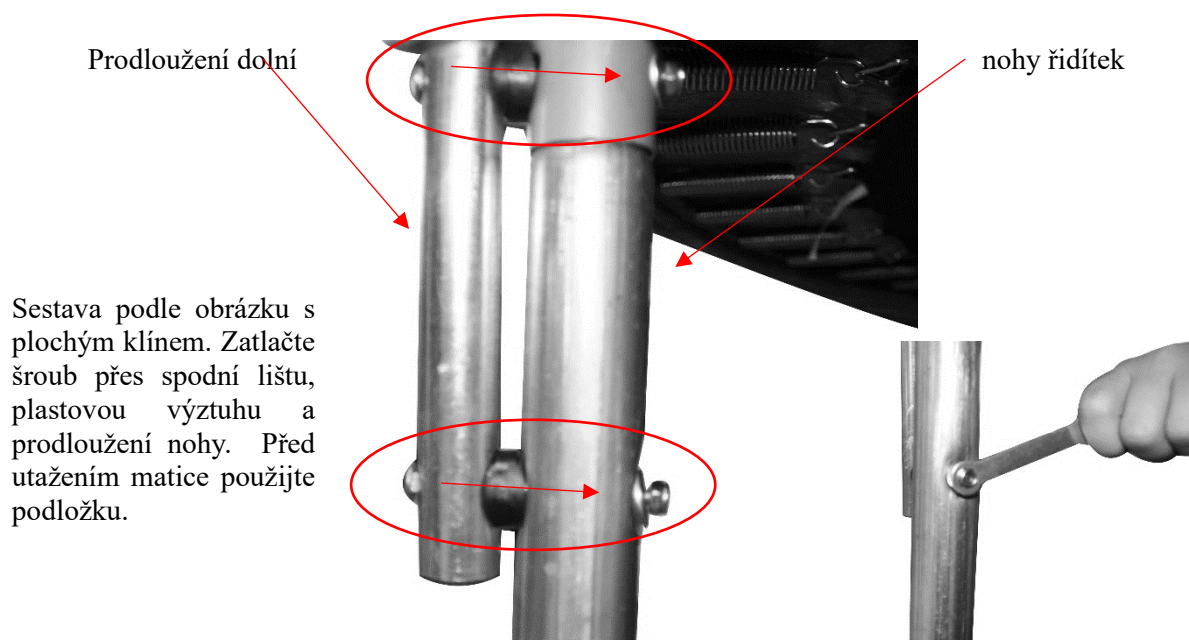

10. Umístěte plastové krytky na sloupy. Zajistěte bezpečnostní síť zaháknutím háčků připevněných k bezpečnostní síti do spodní části očk skákací podložky.

11. Zkontrolujte všechny držáky a háčky a v případě potřeby je utáhněte. Ujistěte se, že vstup je uvolněn a že na zipu není žádné napětí.
12. Před prvním použitím zkontrolujte, zda jsou všechny díly pevně na svém místě a zda jsou správně sestaveny.
13. Nakonec připevněte žebřík k rámu zipem.

3. Údržba

Pravidelně kontrolujte trampolínu, zda neobsahuje vady nebo předčasné opotřebení. Vaše trampolína byla vyrobena pomocí antikorozní úpravy. Pokud se však po dlouhodobé expozici objeví stopy rzi, doporučuje se je okamžitě odstranit pravidelným antikorozním ošetřením.

4. Bezpečnostní kontrola

1. Ujistěte se, že všechny tyče jsou pevně připevněny k rámu mírným pohybem trampolíny ze strany na stranu.
2. Použijte dodaný klíč, abyste se ujistili, že je každý šroub utažený.
3. Zkontrolujte, zda jsou švy a rohož v dobrém a pevném stavu.
4. Zkontrolujte, zda jsou zip a háček utažené.
5. Zkontrolujte, zda jsou upevňovací prvky pod trampolínou připevněny k rámu a V-kroužkům.

5. Pokyny k likvidaci

5.1 Likvidace a balení

- Ujistěte se, že obal je řádně zlikvidován v souladu s pokyny a normami platnými ve vaší oblasti. V některých případech se obal může skládat z plastových sáčků - v tomto ohledu věnujte zvláštní pozornost tomu, aby nedostaly do rukou dětí. Existuje nebezpečí udušení!

5.2 Likvidace starého zařízení

- Staré spotřebiče musí být zlikvidovány v souladu se směrnicemi a předpisy pro místní likvidaci odpadu.
- Na konci životnosti položky řádně zlikvidujte suroviny, aby byla možná řádná recyklace. Pokud si nejste jisti, jak to udělat správně, místní společnosti zabývající se likvidací odpadu vám rádi pomohou.

Naše číslo zákaznického servisu: +49 (0) 931-45232700

EU prohlášení o shodě

My,

Canbolat Vertriebs GmbH, Gneisenaustraße 10-11, 97074 Würzburg, Německo tímto prohlašují, že níže popsané prostředky splňují příslušné základní požadavky na ochranu zdraví a bezpečnost směrnic EU z důvodu jejich návrhu a konstrukce, jakož i návrhů, které uvádíme na trh.

Název produktu: Standardní trampolína 8/10/12 stop
modelové číslo: AR-HE-TR

Položky	8 stop	10 stop	12 stop
Balíček 1	4260199757239	4260199757314	4260199757345
Balíček 2	4260199757246	4260199757321	4260199757352
Balíček 3	-	-	4260199757369
Totální	4260199757222	4260199757307	4260199757338

Pokud je zařízení upraveno bez našeho souhlasu, ztrácí toto prohlášení o shodě svou platnost.

Testováno na:

AfPS GS 2019:01 PAK

Normy EU:

EN 71-1: 2014+A1

EN 71-2: 2011+A1

EN 71-3: 2019

EN 71-14: 2018

2 PfG S 0160/01.19

AfPS GS 2019:01 PAK

EK2/AK2.2 02.4-1:2015

Datum/podpis Výrobce/Místo: Würzburg,

09.08.2023

Podpis:

Dipl.-Inform. (Univ.) Korhan Canbolat, generální ředitel

Reprezentativní pro tento návod k použití/technické údaje:

Dipl.-Inform. (Univ.) Korhan Canbolat, generální ředitel

Adresa kanceláře:

Canbolat Vertriebs GmbH

Gneisenaustraße 10-11

97074 Würzburg

Zpáteční adresu naleznete v tiráži: <https://www.arebos.de/impressum/>

Daňové identifikační číslo: DE 263752326

Rejstříkovým soudem v obchodním rejstříku je Würzburg, HRB 10082

OEEZ Reg. č. DE 61617071