

Oprindelig-Brugsanvisning– AREBOS Trampolin Norm 8/10/12 fod

# AREBOS

## Trampolin Standard 8/10/12 fod

AR-HE-TR 244/305/366cm



\*Billedet kan variere afhængigt af varianten

Følg alle sikkerhedsforanstaltninger i denne brugervejledning for at sikre sikker brug.

CE

Tak for din tillid til AREBOS.

## Indholdsfortegnelse

<b>1. Sikkerhedsinstruktioner .....</b>	<b>3</b>
1.1 Forklaring af symboler .....	3
1.2 Generelle sikkerhedsinstruktioner .....	4
<b>2. Opbygning .....</b>	<b>5</b>
2.1 Opbygning .....	5
2.2 Leveringsomfang .....	6
2.3 Opbygning .....	6
<b>3. Vedligeholdelse .....</b>	<b>11</b>
<b>4. Sikkerhedstjek .....</b>	<b>11</b>
<b>5. Bortskaffelse .....</b>	<b>11</b>
5.1 Bortskaffelse og emballering .....	11
5.2 Bortskaffelse af gammelt udstyr .....	11
<b>EU-overensstemmelseserklæring .....</b>	<b>12</b>

Tak fordi du købte vores produkt. Læs brugsanvisningen omhyggeligt, før du bruger produktet første gang. Hvis du overlader produktet til tredjepart, skal denne betjeningsvejledning også udleveres. Opbevar brugsanvisningen til fremtidig reference.

Tegningerne i denne vejledning stemmer muligvis ikke overens med de fysiske genstande. Se venligst de fysiske objekter.

## 1. Sikkerhedsinstruktioner

### 1.1 Forklaring af symboler



Dette produkt må **ikke** bortskaffes sammen med husholdningsaffald!



En CE-mærkning kan bruges til at anerkende, at et produkt overholder lovbestemmelserne i europæiske juridiske standarder og derfor kan handles inden for Det Europæiske Fællesskab.



Dette produkt er testet og certificeret af TÜV Rheinland. Symbolet "GS" står for testet sikkerhed. Produkter mærket med dette mærke overholder kravene i den tyske produktsikkerhedslov (ProdSG).



**Advarsel!** Læs sikkerhedsforskrifterne omhyggeligt. Den manglende overholdelse af sikkerhedsforanstaltninger kan resultere i alvorlig personskade eller skade. Opbevar brugsanvisningen et sikkert sted.



**Advarsel!**

Må ikke anvendes under graviditet!

Kun én person på trampolinen!

Ingen saltomortaler!

Fjern alle genstande med skarpe kanter fra trampolinen og hoppemåtten!

Må ikke anvendes, hvis du lider af forhøjet blodtryk!

Brug kun barfodet!



**Advarung!** Ingen åben ild. Brand, åbne kilder til antændelse og rygning!

## 1.2 Generelle sikkerhedsinstruktioner

Din trampolin er designet til familiens udendørs brug på blødt underlag (græs, sand osv.). Denne trampolin er kun beregnet til én person ad gangen og vejer mindre end 100 kg (Ø 305 cm) eller 150 kg (Ø 366 cm). Brugeren skal have bare fødder eller bære sokker. Undersøg trampolinen før hver brug, og udskift slidte eller defekte dele. Den beskyttende polstring skal være til stede under brug.

Lad aldrig et barn bruge trampolinen uden opsyn af en voksen. Sørg for, at plastemballagen er utilgængeligt for små børn, da der er risiko for kvælning. Sørg for, at ingen personer under trampolinen og pladsen under og ved siden af trampolinen er fri uden genstande.

Monter trampolinen på en plan og vandret overflade, helst på en græsplæne (placering af trampolinen på cement eller hårdt underlag kan forårsage alvorlig personskade).

Beskyt trampolinen mod fugt og høje temperaturer.

Udsæt ikke trampolinen direkte for varme eller åben ild.

Brug ikke trampolinen i vådt vejr, eller når trampolinen er våd. En glat trampolin er farlig.

I tilfælde af stærk vind skal din trampolin demonteres eller fastgøres til jorden uden sikkerhedsnet med sandsække eller pæle (medfølger).

Brug aldrig trampolinen uden den beskyttende polstring, eller hvis polstringen ikke er installeret korrekt.

Sid eller læg dig ikke ned på den beskyttende polstring eller på strukturen.

Stigen skal fjernes og opbevares som en sikkerhedsforanstaltning, når trampolinen ikke er i brug.

Brug ikke trampolinen under påvirkning af alkohol eller medicin. Disse stoffer forstyrrer din reaktionstid, dømmekraft og fysiske koordination.

Stop med at bruge trampolinen, hvis du føler dig træt.

Udfør ikke spring, hvis du er gravid eller har forhøjet blodtryk eller hjertesygdom.

Alle brugere, uanset alder, skal overvåges af en voksen. Det er den tilsynsførende voksnes ansvar at sikre, at hver bruger har tilstrækkeligt kendskab til sikkerhedsinstruktionerne i denne vejledning.

Brug ikke trampolinen i stærk vind, koldt vejr (frost) eller meget varmt vejr (metaldelene bliver meget varme). Brug trampolinen under gode lysforhold.

Somersos må ikke tillades; Landgangen kan være farlig.

Trampolinen må kun benyttes af én person ad gangen for at undgå enhver risiko for kollision og forkert vurdering af springet.

Trampolinen skal inspiceres omhyggeligt før hver brug, især trampolinens layout og struktur.

Spring aldrig med briller, smykker eller dele, der peger i den retning. Fodtøj må ikke bæres. Undgå at bære baggy tøj.

Ryg ikke på eller i nærheden af trampolinen.

Lad aldrig en person passere under trampolinen eller blive under trampolinen, når den er i brug.

Trampolinen må kun bruges, hvis springmåtten er helt tør og ren. Hvis det er revet, skal det udskiftes.

Når man klatrer på trampolinen, skal brugeren placere hænderne på rammen og undgå at røre ved den beskyttende polstring, når han går ind eller ud af trampolinen. Hop ikke ud af trampolinen.

Når du bruger trampolinen, skal du opretholde en central position midt på trampolinen. Undgå at hoppe eller gå på den beskyttende polstring. Når du bruger trampolinen, må du ikke stå eller sidde på trampolinens struktur.

Hvis din trampolin skal flyttes, tager det 3 til 5 personer at løfte den og flytte den sidelæns, og altid holde trampolinen i vandret position.

Spring ikke bevidst eller gentagne gange mod sikkerhedsnettet. Dette er for at forhindre brugeren i at falde ned fra trampolinen. Hvis nettet bruges på denne måde, bortfalder garantien.

## 2. Opbygning

Nødvendig tid: Ca. 90 minutter.

Sørg for at have alle følgende dele på plads, før du begynder opsætningen.

### 2.1 Opbygning



<b>Ramme</b>	8fod - Ø 244cm	<b>Ramme</b>	10 fod - Ø 305cm
<b>Højde</b>	230cm	<b>Højde</b>	245cm
<b>Ben</b>	3	<b>Ben</b>	3
<b>Maks. belastningskapacitet</b>	70kg	<b>Maks. belastningskapacitet</b>	100kg



<b>Ramme</b>	12 fod - Ø 366cm
<b>Højde</b>	260cm
<b>Ben</b>	4
<b>Maks. belastningskapacitet</b>	150 kg

## 2.2 Leveringsomfang

Größe (cm)	Länge	Breite	Höhe	Inhalt
<b>8 ft. Paket 1</b>	130	49	20	Rahmenrohr (6x); Fußrohr (3x); Feder (48x); Sprungmatte (1x); Rahmenkissen (1x) ; Schraubensatz; Anleitung; Federspanner (1x)
<b>8 ft. Paket 2</b>	101	34	15	Netzstange (12x); Sicherheitsnetz (1x); Leiter (1x); lange Schraube (12x); Werkzeug (1x); Hakenset (4x)
<b>10 ft. Paket 1</b>	164	48	22	Rahmenrohr (6x); Beinverlängerung (6x); Beinstange (3x); Sprungmatte (1x); Rahmenkissen (1x); Schraubensatz; Anleitung; Federspanner (1x)
<b>10 ft. Paket 2</b>	121	34	15	Netzstange (12x); Sicherheitsnetz (1x); Leiter (1x); lange Schraube (12x); Werkzeug (1x); Feder(54x); Hakenset (4x)
<b>12 ft. Paket 1</b>	148	38	15	Rahmenrohr (8x); Sprungmatte (1x); Beinverlängerung (8x); Anleitung; Federspanner (1x); Schraubensatz
<b>12 ft. Paket 2</b>	145	46	20	Beinstange (4x); Rahmenkissen (1x); Feder (36*2x); Leiter (1x)
<b>12 ft. Paket 3</b>	109	44	16	Rahmenrohr (16x); Sicherheitsnetz (1x); lange Schraube (16x); Hakenset (4x)

## 2.3 Opbygning

**Advarsel:** Denne installation kræver to voksne i god fysisk stand. For din sikkerhed skal du bære passende fodtøj og tøj for at undgå personskade. Manglende overholdelse af disse instruktioner og advarsler kan resultere i personskade.

**Bemærk:** Illustrationerne kan variere afhængigt af trampolinmodellen.

1. Tag alle delene ud, og tjek den øversten-liste for at se, om alt er der.



2. Forbind benene med benforlængelsen med de små skruer og unbrakonøglen.

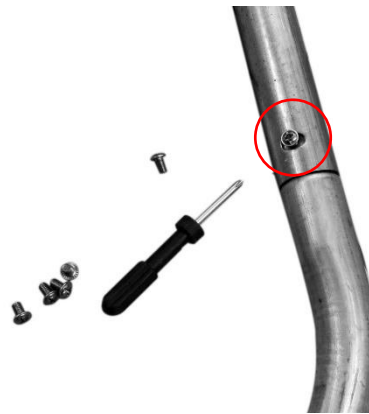

3. Tilslut de buede stænger for at danne en cirkulær form. Den anden person presser mod cirklen ved 180° for at slutte sig til den sidste forbindelse.

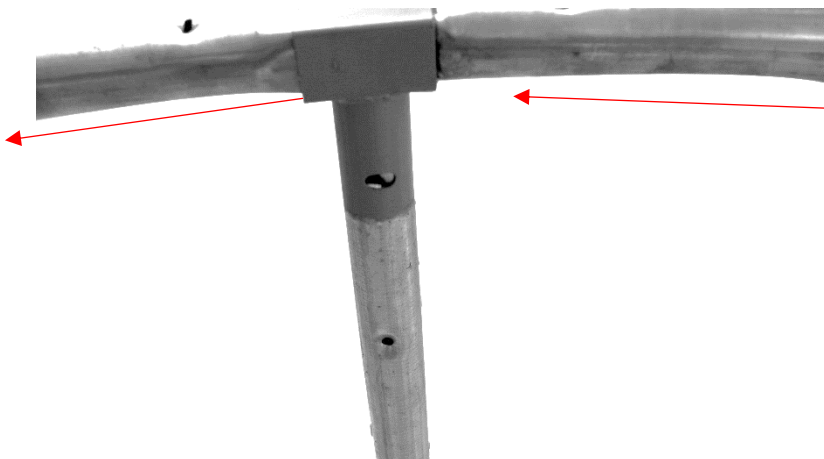

4. Løft cirklen og forbind benene. De to huller skal passe oven på hinanden, så stængerne kan tilføjes senere (trin 9).

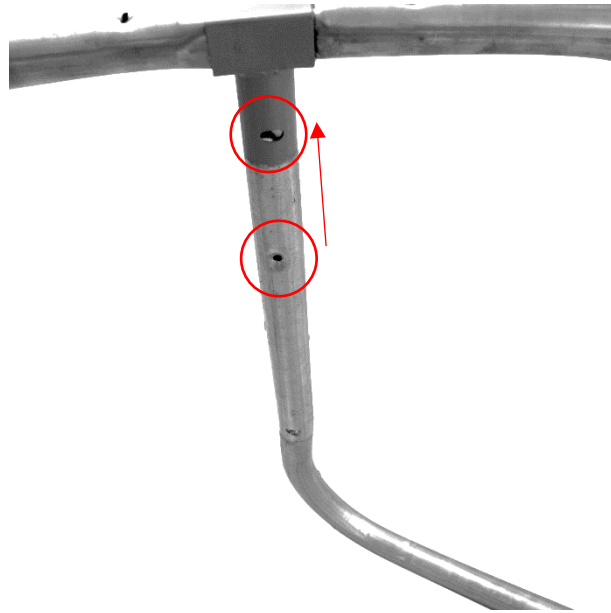

5. Fastgør hoppemåtten inde i cirklen ved hjælp af fjedre og kroge. Start i modsatte retninger ved 90°/180°. At tælle fjedersporene hjælper med at finde den modsatte position.

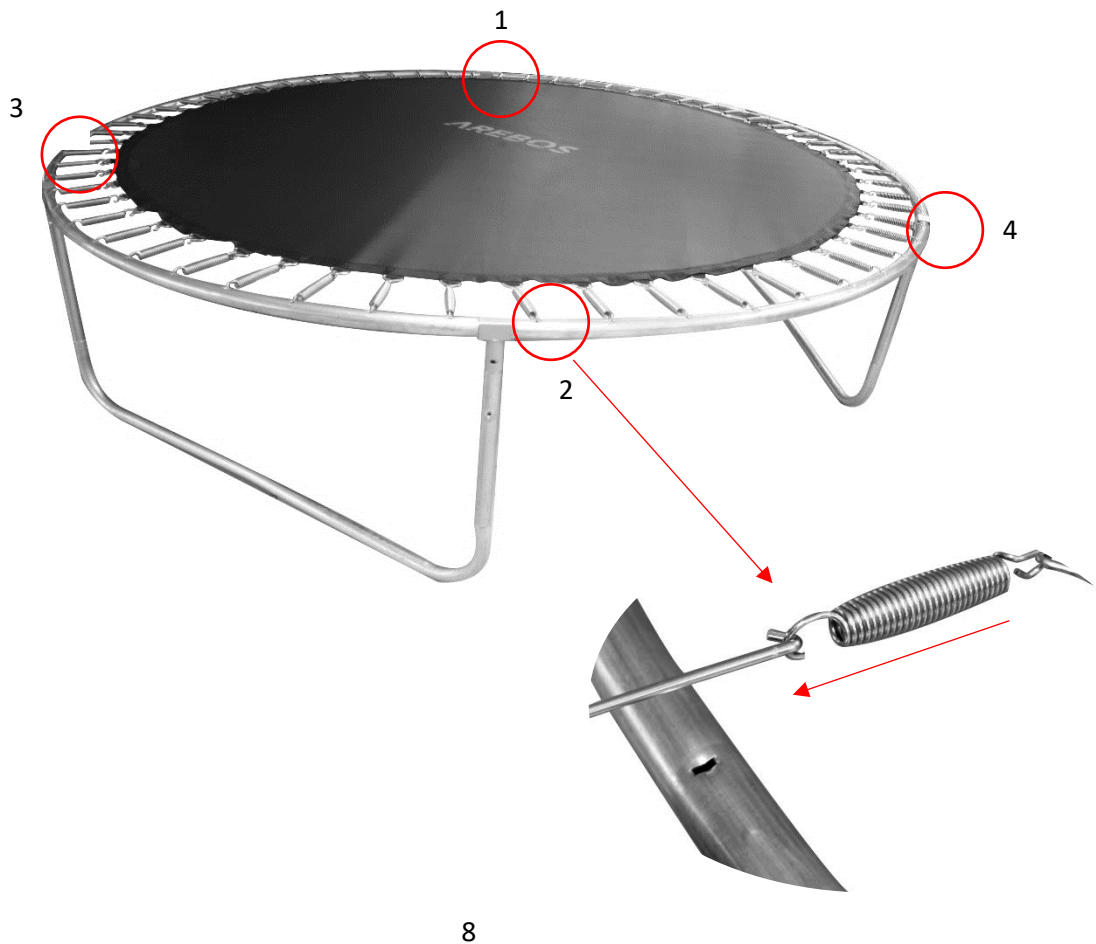



6. Sæt beskyttelsespudden på og knude de elastiske reb til rammen.

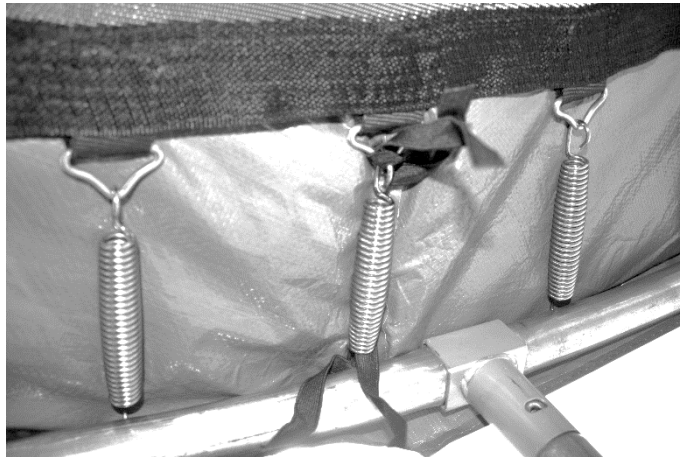

7. For den øverste del af trampolinen, sikkerhedsnettet, begynder at forbinde de øverste og nederste stænger sammen. Placer dem på hoppemåtten.



8. Læg stængerne ud i sikkerhedsnettet. **Bemærk:** Lynlåsen skal være i bunden af beskyttelsespudden.



9. Tilslut de (nederste) stænger til benforlængelsen en efter en.

Forlængelse af

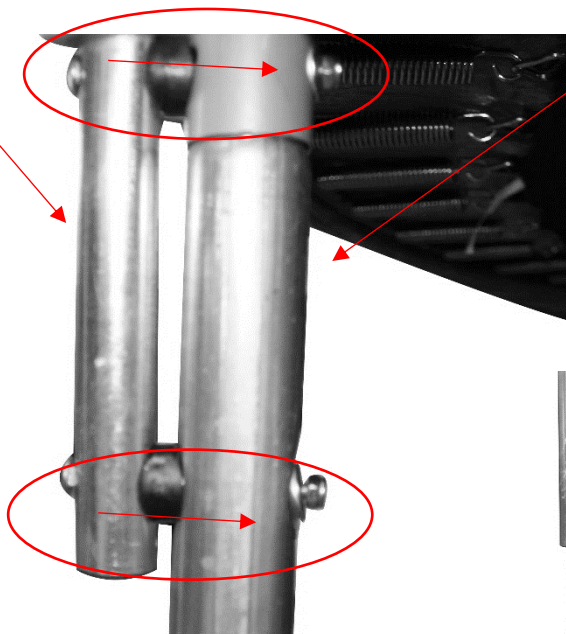

nederste stangben

Monteringsset som vist med den flade kile. Skub skruen gennem bundstangen, plastikbøjlen og benforlængelsen. Brug skiven, inden du strammer møtrikken.

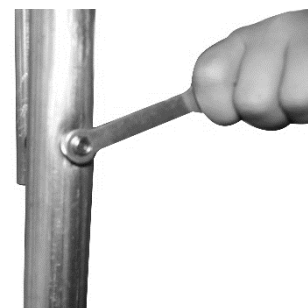

10. Placer plastikhæfterne på polerne. Fastgør sikkerhedsnettet ved at hægte krogene, der er fastgjort til sikkerhedsnettet, fast i bunden af springmåttens øjer.
11. Kontroller alle beslag og kroge, og stram dem om nødvendigt. Sørg for, at indgangen er lettet, og at der ikke er spænding på lynlåsen.
12. Før du bruger det første gang, skal du dobbelttjekke, at alle dele sidder ordentligt på plads, og at de er samlet korrekt.
13. Til sidst fastgøres stigen til rammen ved lynlåsen.

### **3. Vedligeholdelse**

Tjek din trampolin regelmæssigt for defekter eller for tidligt slid. Din trampolin er lavet ved hjælp af en rustfri behandling. Men hvis der opstår spor af rust efter langvarig eksponering, anbefales det at fjerne dem straks med regelmæssig rustbehandling.

### **4. Sikkerhedstjek**

1. Sørg for, at alle stængerne er fastgjort til rammen ved at flytte trampolinen lidt fra side til side.
2. Brug den medfølgende skrueøgle til at sikre, at hver skrue er strammet.
3. Kontroller, at sømme og måtter er i god og robust stand.
4. Kontroller, at lynlås og krog er stramme.
5. Kontroller, at fastgørelseselementerne under trampolinen er fastgjort til rammen og V-ringene.

### **5. Bortskaffelse**

#### **5.1 Bortskaffelse og emballering**

- Sørg for, at emballagen bortskaffes korrekt i overensstemmelse med de retningslinjer og standarder, der gælder i dit område. I nogle tilfælde kan emballagen bestå af plastposer - i denne henseende skal du være særlig opmærksom på at sikre, at de ikke kommer i hænderne på børn. Der er risiko for kvælning!

#### **5.2 Bortskaffelse af gammelt udstyr**

- Gamle apparater skal bortskaffes i overensstemmelse med retningslinjerne og reglerne for lokal bortskaffelse af affald.
- Ved slutningen af varens levetid skal du bortskaffe råmaterialerne korrekt, så korrekt genbrug er mulig. Hvis du ikke er sikker på, hvordan du gør dette ordentligt, hjælper lokale affaldsbortskaffelsesfirmaer gerne.

**Vores kundeservicenummer: +49 (0) 931-45232700**

## EU-overensstemmelseserklæring

Vi, den

Canbolat Vertriebs GmbH, Gneisenaustraße 10-11, 97074 Würzburg, Tyskland erklærer hermed, at de nedenfor beskrevne enheder overholder de relevante væsentlige sundheds- og sikkerhedskrav i EU-direktiverne på grund af deres design og konstruktion samt i de designs, der markedsføres af os.

Produktnavn: Standard trampolin 8/10/12 fod

Modelnummer: AR-HE-TR

Elementer	8 fod.	10 fod.	12 fod.
Pakke 1	4260199757239	4260199757314	4260199757345
Pakke 2	4260199757246	4260199757321	4260199757352
Pakke 3	-	-	4260199757369
Total	4260199757222	4260199757307	4260199757338

Hvis enheden ændres uden vores samtykke, mister denne overensstemmelseserklæring sin gyldighed.

Testet for:

AfPS GS 2019:01 PAK

EU-standarder:

DA 71-1: 2014+A1

DA 71-2: 2011+A1

DA 71-3: 2019

DA 71-14: 2018

2 PFG S 0160/01.19

AfPS GS 2019:01 PAK

EK2/AK2.2 02.4-1:2015

Dato/signaturproducent/sted: Würzburg,

09.08.2023



Underskrift:

Dipl.-Inform. (Univ.) Korhan Canbolat, administrerende direktør

Repræsentativ for disse brugsanvisninger/tekniske data:

Dipl.-Inform. (Univ.) Korhan Canbolat, administrerende direktør

Kontorets adresse:

Canbolat Vertriebs GmbH

Gneisenaustraße 10-11

97074 Würzburg

Returadresse findes i aftrykket: <https://www.arebos.de/impressum/>

Momsidentifikationsnummer: DE 263752326

Registreringsretten i handelsregistret er Würzburg, HRB 10082

WEEE Reg. nr. DE 61617071