

Mode d'emploi original – AREBOS Trampoline Standard 8/10/12 Pieds

# AREBOS

## Trampoline Standard 8/10/12 Pieds

AR-HE-TR244/305/366cm



\*L'image peut varier en fonction de la variante

Suivez bien toutes les mesures de sécurité contenues dans ce mode d'emploi afin de vous assurer une utilisation en toute sécurité.

CE

Merci de votre confiance en AREBOS.

# Table des matières

<b>1. Règles générales de sécurité .....</b>	<b>3</b>
1.1 Explication des symboles.....	3
1.2 Consignes générales de sécurité .....	4
<b>2. Assemblage .....</b>	<b>5</b>
2.1 Structure.....	5
2.2 Étendue des fournitures.....	5
2.3 Assemblage.....	6
<b>3. Maintenance .....</b>	<b>11</b>
<b>4. Contrôle de sécurité .....</b>	<b>11</b>
<b>5. Indications de recyclage .....</b>	<b>11</b>
5.1 Recyclage et emballage .....	11
5.2 Recyclage des anciens appareils.....	11
<b>Déclaration de conformité UE .....</b>	<b>12</b>

Merci d'avoir acheté notre produit. Veuillez lire le mode d'emploi avec attention avant d'utiliser le produit pour la première fois. Si vous devez céder ce produit à un tiers, joignez-y le mode d'emploi.

Les dessins de ce manuel peuvent ne pas correspondre aux objets physiques. Veuillez-vous référer aux objets physiques.

# 1. Règles générales de sécurité

## 1.1 Explication des symboles



Ce produit ne doit **pas** être jeté avec les ordures ménagères !



Déclaration de conformité : Les produits affichants ce symbole répondent à toutes les dispositions communautaires à appliquer de l'Espace économique européen.



Ce produit a été testé et certifié par TÜV Rheinland. Le symbole « GS » signifie « sécurité éprouvée ». Les produits portant ce symbole sont conformes aux exigences de la loi allemande sur la sécurité des produits (ProdSG).



**Attention !** Lisez attentivement les consignes de sécurité. Le non-respect des mesures de sécurité peut entraîner des blessures ou des dommages graves. Conservez le mode d'emploi dans un endroit sûr.



### **Avertissement !**

Ne pas utiliser pendant la grossesse !

Une seule personne sur le trampoline !

Pas de sauts périlleux !

Retirez tous les objets tranchants du trampoline et du tapis de saut !

Ne pas utiliser si vous souffrez d'hypertension artérielle !

Pieds nus sur le trampoline !



**Attention !** Pas de flamme nue. Du feu, des flammes nues et de la fumée !

## 1.2 Consignes générales de sécurité

Votre trampoline est conçu pour une utilisation familiale en extérieur sur un sol mou (herbe, sable, etc.). Ce trampoline est conçu pour une personne à la fois et pèse moins de 100 kg (Ø305cm) ou 150 kg (Ø366cm). L'utilisateur doit avoir les pieds nus ou porter des chaussettes. Inspectez le trampoline avant chaque utilisation et remplacez les pièces usées ou défectueuses. Le rembourrage de protection doit être en place pendant l'utilisation.

Ne permettez jamais à un enfant d'utiliser le trampoline sans la surveillance d'un adulte. Veillez à ce que l'emballage plastique soit hors de portée des jeunes enfants car il y a un risque de suffocation. Assurez-vous qu'aucune personne ne se trouve sous le trampoline et que l'espace sous et à côté du trampoline est libre de tout objet.

Installez le trampoline sur une surface plane et horizontale, de préférence sur une pelouse (placer le trampoline sur du ciment ou un sol dur peut causer des blessures graves).

Protégez le trampoline de l'humidité et des températures élevées.

N'exposez pas le trampoline directement à la chaleur ou à une flamme nue.

N'utilisez pas le trampoline par temps humide ou lorsque le trampoline est mouillé. Un trampoline glissant est dangereux.

En cas de vent fort, votre trampoline doit être démonté ou fixé au sol sans filet de sécurité à l'aide de sacs de sable ou de poteaux (fournis).

N'utilisez jamais le trampoline sans le rembourrage de protection ou si le rembourrage n'est pas correctement fixé.

Ne vous asseyez pas et ne vous allongez pas sur le rembourrage de protection ou sur la structure.

L'échelle doit être enlevée et rangée par mesure de sécurité lorsque le trampoline n'est pas utilisé.

N'utilisez pas le trampoline sous l'influence de l'alcool ou de médicaments. Ces substances affecteront votre temps de réaction, votre jugement et votre coordination physique.

N'utilisez pas le trampoline si vous vous sentez fatigué.

Ne sautez pas si vous êtes enceinte ou si vous souffrez d'hypertension ou de maladie cardiaque.

Tous les utilisateurs, quel que soit leur âge, doivent être surveillés par un adulte. Il incombe à l'adulte responsable de s'assurer que chaque utilisateur a une connaissance suffisante des instructions de sécurité contenues dans ce manuel.

N'utilisez pas le trampoline par vent fort, par temps froid (gel) ou très chaud (les pièces métalliques deviennent très chaudes). Utilisez le trampoline dans de bonnes conditions de lumière.

Les sauts périlleux ne sont pas autorisés ; les atterrissages peuvent être dangereux.

Le trampoline ne peut être utilisé que par une seule personne à la fois afin d'éviter tout risque de collision et de mauvais saut.

Le trampoline doit être soigneusement inspecté avant chaque utilisation, en particulier la construction et la structure du trampoline.

Ne sautez jamais avec des lunettes, des bijoux ou des pièces qui pointent dans cette direction. Toutes les chaussures ne doivent pas être portées. Évitez de porter des vêtements trop amples.

Ne fumez pas sur le trampoline ou à proximité.

Ne laissez jamais personne marcher ou se tenir debout sous le trampoline lorsqu'il est utilisé.

Le trampoline ne doit être utilisé que lorsque le tapis de saut est parfaitement sec et propre. S'il est fissuré, il doit être remplacé.

Lorsqu'il monte sur le trampoline, l'utilisateur doit placer ses mains sur le cadre, en évitant autant que possible de toucher le rembourrage de protection en montant ou en descendant du trampoline.

Ne sautez pas du trampoline.

Lorsque vous utilisez le trampoline, maintenez une position centrale au milieu du trampoline. Évitez de sauter ou de marcher sur le rembourrage de protection. Lorsque vous utilisez le trampoline, ne restez pas debout ou assis sur la structure du trampoline.

Si votre trampoline doit être déplacé, 3 à 5 personnes sont nécessaires pour le soulever et le déplacer latéralement, en gardant toujours le trampoline en position horizontale.  
Ne sautez pas intentionnellement ou de manière répétée contre le filet de sécurité. Cela permet d'éviter que l'utilisateur ne tombe du trampoline. Si le filet est utilisé de cette manière, la garantie sera annulée.

## 2. Assemblage

Temps nécessaire : Environnement 90 minutes.

Assurez-vous que vous avez tous les éléments suivants avant que vous commenciez avec l'assemblage.

### 2.1 Structure



<b>Cadre</b>	8ft - Ø 244cm	<b>Cadre</b>	10ft - Ø 305cm
<b>Hauteur</b>	230cm	<b>Hauteur</b>	245cm
<b>Jambes</b>	3	<b>Jambes</b>	3
<b>Capacité de charge maximale</b>	70kg	<b>Capacité de charge maximale</b>	100kg



<b>Cadre</b>	12ft - Ø 366cm
<b>Hauteur</b>	260cm
<b>Jambes</b>	4
<b>Capacité de charge maximale</b>	150kg

### 2.2 Étendue des fournitures

Taille (cm)	Longueur	Largeur	Hauteur	Contenu
8 ft. Paquet 1	130	49	20	tube du cadre (6pcs) ; tube de jambe (3pcs) ; Ressorts (48pcs) ; tapis de saut (1pc) ; Rembourrage (1pc) ; Jeu de vis mode d'emploi ; outil à ressort (1pc)

8 ft. Paquet 2	101	34	15	tube du cadre (12pcs) ; filet de sécurité (1pc) ; échelle (1pc) ; vis longue (12pc) ; clé à molette (1pc) ; kit d'ancrage (4pc)
10 ft. Paquet 1	164	48	22	tube du cadre (6pcs) ; tube de rallonge de jambe (6pcs); tube de jambe (3pcs) ; tapis de saut (1pc) ; Rembourrage (1pc) ; Jeu de vis, mode d'emploi ; outil à ressort (1pc)
10 ft. Paquet 2	121	34	15	tube du cadre (12pcs) ; filet de sécurité (1pc) ; échelle (1pc) ; vis longue (12pc) ; clé à molette (1pc) ; ressort (54pcs) ; kit d'ancrage (4pc)
12 ft. Paquet 1	148	38	15	tube du cadre (8pcs) ; tapis de saut (1pc) ; tube de rallonge de jambe (8pcs) ; mode d'emploi ; outil à ressort (1pc) ; jeu de vis
12 ft. Paquet 2	145	46	20	tube du jambe (4pcs) ; rembourrage (1pc) ; ressort (36*2pcs) ; échelle (1pc)
12 ft. Paquet 3	109	44	16	tube du cadre (16pcs) ; filet de sécurité (1pc) ; vis longue (16pc) ; kit d'ancrage (4pc)

### 2.3 Assemblage

**Avertissement :** Deux adultes en bonne condition physique sont requis pour cette installation. Pour votre sécurité, portez des chaussures et des vêtements appropriés pour éviter les blessures. Le non-respect de ces instructions et de ces avertissements peut entraîner des blessures.

**Note :** Les images peuvent varier en fonction du modèle de trampoline.

1. Enlevez toutes les pièces et vérifiez que tout est disponible en utilisant la liste ci-dessus.



2. Raccordez les jambes avec le rallongement des jambes à l'aide des petites vis et la clé hexagonale.

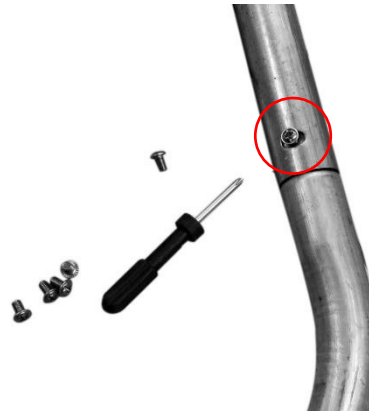

3. Raccordez les tubes courbés en manière d'un cercle. La deuxième personne pousse contre le cercle à 180° pour raccorder la dernière connexion.

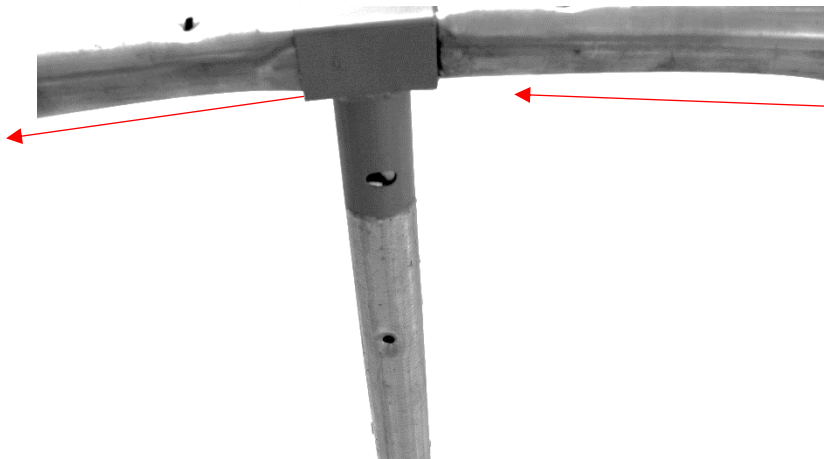

4. Levez le cercle et raccordez les jambes. Les deux trous doivent s'emboîter pour que les barres puissent être ajoutées plus tard (étape 9).

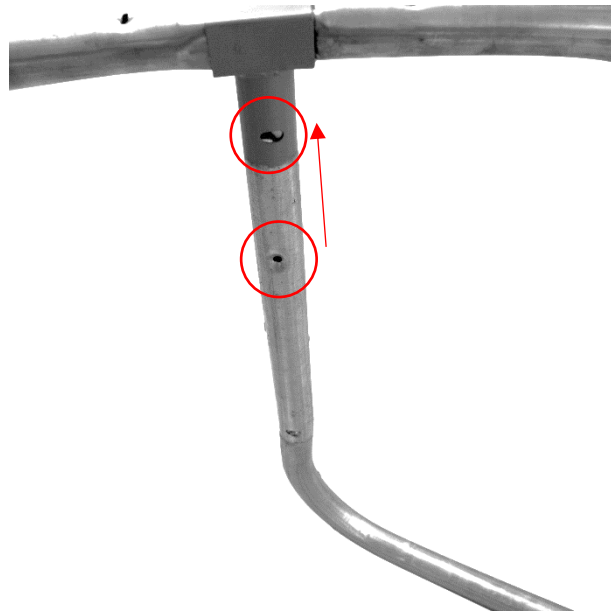

5. Placez le tapis de saut à l'intérieur du cercle en utilisant les ressorts et les crochets. Commencez dans des directions opposées à 90°/180°. Le comptage des fentes des ressorts permet de trouver la position opposée.

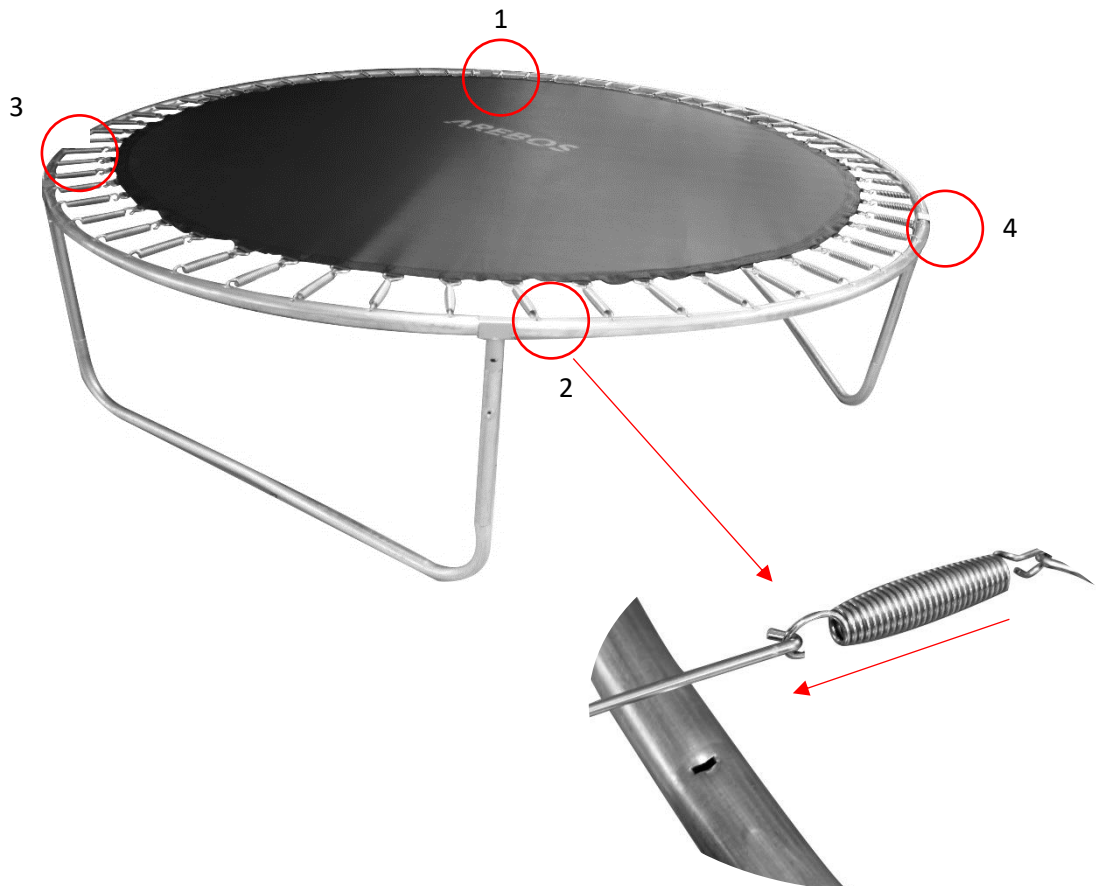



6. Mettez le rembourrage de protection et nouez les cordes élastiques au cadre.



7. Pour la partie supérieure du trampoline, le filet de sécurité, commencez par relier les tubes supérieur et inférieur ensemble. Placez-les sur le tapis de saut.



8. Disposez les tubes dans le filet de sécurité. Note : La fermeture éclair doit se trouver au bas du rembourrage de protection.



9. Reliez une à une les barres (inférieures) avec le rallongement des jambes.

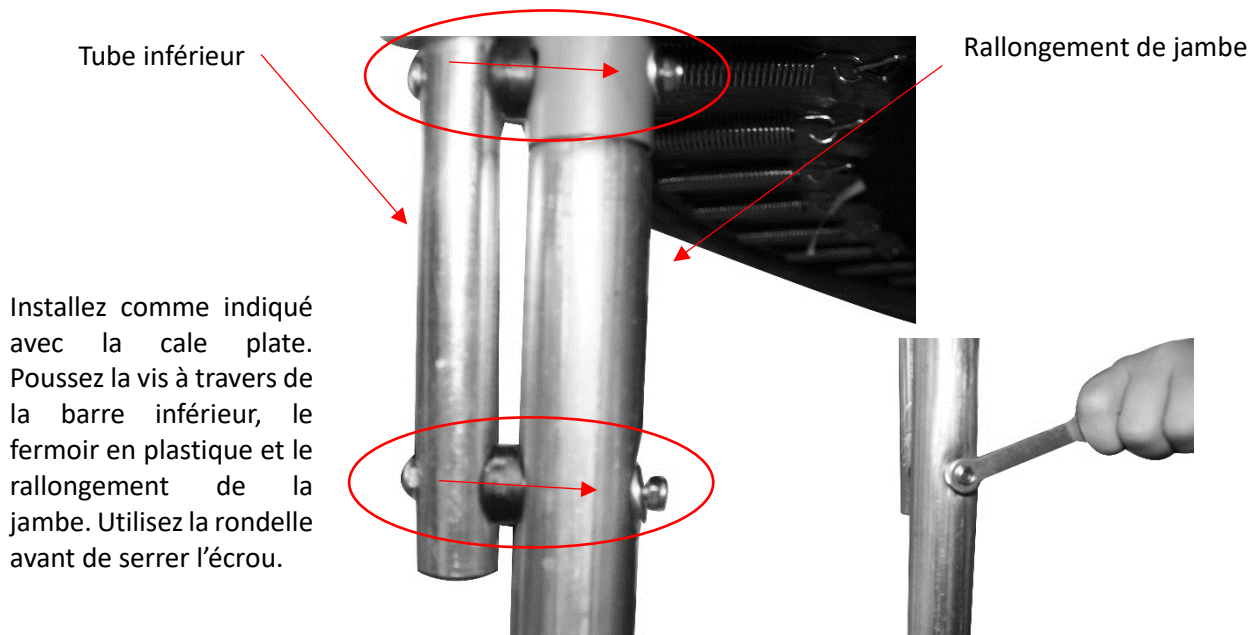

10. Placez les capuchons en plastique sur les tubes. Fixez le filet de sécurité en accrochant les crochets qui y sont attachés dans les œillets de l'écoute de saut, en bas.

11. Vérifiez tous les supports et crochets et resserrez-les si nécessaire. Assurez-vous que l'entrée est déchargée et qu'il n'y a pas de tension sur la fermeture éclair.

12. Avant la première utilisation, vérifiez une nouvelle fois que toutes les pièces sont bien en place et correctement assemblées.

13. Enfin, fixez l'échelle au cadre près de la fermeture éclair.

### **3. Maintenance**

Vérifiez régulièrement votre trampoline pour détecter les défauts ou l'usure prématurée. Votre trampoline a été fabriqué en utilisant un traitement antirouille. Cependant, si des traces de rouille apparaissent après une exposition prolongée, il est recommandé de les enlever immédiatement avec un traitement antirouille régulier.

### **4. Contrôle de sécurité**

1. Assurez-vous que les tubes sont fermement reliés au cadre en déplaçant légèrement le trampoline d'un côté à l'autre.
2. Utilisez la clé fournie pour vous assurer que chaque vis est bien serrée.
3. Vérifiez-vous que les coutures et le tapis sont en bon état et robustes.
4. Vérifiez que la fermeture éclair et les crochets sont bien serrés.
5. Vérifiez que les attaches sous le trampoline sont bien fixées au cadre et aux anneaux en V.

### **5. Indications de recyclage**

#### **5.1 Recyclage et emballage**

- Veillez à respecter les directives et recommandations en vigueur dans votre région pour le recyclage de l'emballage. Parfois, l'emballage peut contenir des sachets en plastiques - veillez attentivement les tenir éloignés des enfants. Il y a risque de suffocation !

#### **5.2 Recyclage des anciens appareils**

- Recyclez vos anciens appareils conformément aux directives et recommandations locales concernant le traitement des déchets.
- À la fin de la durée de vie de l'article déposez-vous les matières correctement afin qu'un recyclage convenable soit permis. Si vous n'êtes pas sûre comment agir correctement, les traiteurs locaux d'ordures vous aident avec plaisir.

**Notre numéro de service à la clientèle : +49 (0) 931-45232700**

## Déclaration de conformité UE

Nous,

Canbolat Vertriebs GmbH, Gneisenaustraße 10-11, 97074 Würzburg, Allemagne

Déclarons par la présente que les appareils décrits ci-après respectent les exigences des directives européennes en matière de sécurité et de santé, de par leur conception et leur construction aussi bien que par les mesures prises par nous relativement au transport.

Nom du produit : Trampoline Standard 8/10/12 Pieds

Numéro de modèle : AR-HE-TR

Numéros d'article	8 ft.	10 ft.	12 ft.
Paquet 1	4260199757239	4260199757314	4260199757345
Paquet 2	4260199757246	4260199757321	4260199757352
Paquet 3	-	-	4260199757369
En totale	4260199757222	4260199757307	4260199757338

La présente déclaration de conformité perd toute validité en cas de toute modification de l'appareil effectuée sans notre accord.

Vérifié après :

AfPS GS 2019:01 PAK

Norme UE :

EN 71-1: 2014+A1

EN 71-2: 2011+A1

EN 71-3: 2019

EN 71-14: 2018

2 PfG S 0160/01.19

AfPS GS 2019:01 PAK

EK2/AK2.2 02.4-1:2015

Date/Signature du fabricant/Lieu :

Würzburg, 9 octobre 2020



Signature :

Korhan Canbolat, Informaticien diplômé, gérant

Représentant du présent mode d'emploi / de ces données techniques :

Korhan Canbolat, Informaticien diplômé, gérant

**Adresse du bureau :**

Canbolat Vertriebs GmbH

Gneisenaustraße 10 – 11

D-97074 Würzburg

L'adresse de retour figure dans l'impressum : <https://www.arebos.de/impressum/>

Numéro d'identification de TVA : DE 263752326

Le tribunal de l'inscription au registre du commerce est Würzburg, HRB 10082

N° Inscr. DEEE: DE 61617071