

AREBOS

Trampoline Standaard 8/10/12 voet

AR-HIJ-TR 244/305/366cm



*Afbeelding kan variëren afhankelijk van de variant

Volg alle veiligheidsmaatregelen in deze gebruikershandleiding om veilig gebruik te garanderen.

CE

Bedankt voor uw vertrouwen in AREBOS.

Inhoudsopgave

1. Veiligheidsinstructies	3
1.1 Uitleg van symbolen	3
1.2 Algemene veiligheidsinstructies	4
2. Structuur	5
2.1 Structuur	5
2.2 Leveringsomvang	6
2.3 Structuur	6
3. Onderhoud	11
4. Veiligheidscontrole	11
5. Instructies voor het verwijderen	11
5.1 Verwijdering en verpakking	11
5.2 Verwijdering van oude apparatuur	11
EU-conformiteitsverklaring	12

Bedankt voor de aankoop van ons product. Lees de gebruiksaanwijzing zorgvuldig door voordat u het product voor de eerste keer gebruikt. Als u het product aan derden overlaat, moeten deze gebruiksaanwijzingen ook worden overhandigd. Bewaar de handleiding voor toekomstig gebruik. De tekeningen in deze handleiding komen mogelijk niet overeen met de fysieke objecten. Raadpleeg de fysieke objecten.

1. Veiligheidsinstructies

1.1 Uitleg van symbolen



Dit product mag **niet** bij het huishoudelijk afval worden weggegooid!



Een CE-markering kan worden gebruikt om te erkennen dat een product voldoet aan de wettelijke bepalingen van Europese wettelijke normen en daarom binnen de Europese Gemeenschap mag worden verhandeld.



Dit product is getest en gecertificeerd door TÜV Rheinland. Het symbool "GS" staat voor geteste veiligheid. Producten met dit keurmerk voldoen aan de eisen van de Duitse productveiligheidswet (ProdSG).



Waarschuwing! Lees de veiligheidsvoorschriften zorgvuldig door. Dat Het niet naleven van veiligheidsmaatregelen kan leiden tot ernstig letsel of schade. Bewaar de gebruiksaanwijzing op een veilige plaats.



Waarschuwing!
Niet gebruiken tijdens de zwangerschap!
Slechts één persoon op de trampoline!
Geen salto's!
Verwijder alle voorwerpen met scherpe randen van de trampoline en springmat!
Niet gebruiken als je last hebt van hoge bloeddruk!
Gebruik alleen op blote voeten!



Waarschuwing! Geen open vuur. Vuur, open bronnen van ontsteking en roken!

1.2 Algemene veiligheidsinstructies

Uw trampoline is ontworpen voor gebruik met het gezin buiten op zachte grond (gras, zand, enz.). Deze trampoline is slechts bedoeld voor één persoon tegelijk en weegt minder dan 100kg (Ø 305cm) of 150kg (Ø 366cm). De gebruiker moet blote voeten hebben of sokken dragen. Inspecteer de trampoline voor elk gebruik en vervang versleten of defecte onderdelen. De beschermende vulling moet tijdens het gebruik aanwezig zijn.

Laat een kind nooit de trampoline gebruiken zonder toezicht van een volwassene. Zorg ervoor dat de plastic verpakking buiten het bereik van jonge kinderen is, want er is een risico op verstikking. Zorg ervoor dat niemand onder de trampoline en de ruimte onder en naast de trampoline vrij is zonder voorwerpen.

Monteer de trampoline op een vlak en horizontaal oppervlak, bij voorkeur op een gazon (het plaatsen van de trampoline op cement of harde grond kan ernstig letsel veroorzaken).

Bescherm de trampoline tegen vocht en hoge temperaturen.

Stel de trampoline niet direct bloot aan hitte of een open vuur.

Gebruik de trampoline niet bij nat weer of wanneer de trampoline nat is. Een glibberige trampoline is gevaarlijk.

Bij harde wind moet je trampoline gedemonteerd worden of aan de grond bevestigd worden zonder vangnet met zandzakken of palen (inbegrepen).

Gebruik de trampoline nooit zonder de beschermende vulling of als de vulling niet correct is geïnstalleerd.

Ga niet zitten of liggen op de beschermende vulling of op de structuur.

De ladder moet worden verwijderd en opgeborgen als veiligheidsmaatregel wanneer de trampoline niet in gebruik is.

Gebruik de trampoline niet onder invloed van alcohol of medicatie. Deze stoffen interfereren met je reactietijd, beoordelingsvermogen en fysieke coördinatie.

Stop met het gebruik van de trampoline als je je moe voelt.

Voer geen sprongen uit als u zwanger bent of een hoge bloeddruk of hartaandoeningen heeft.

Alle gebruikers, ongeacht hun leeftijd, moeten onder toezicht staan van een volwassene. Het is de verantwoordelijkheid van de toezichthoudende volwassene om ervoor te zorgen dat elke gebruiker voldoende kennis heeft van de veiligheidsinstructies in deze handleiding.

Gebruik de trampoline niet bij harde wind, koud weer (vorst) of zeer warm weer (de metalen onderdelen worden erg heet). Gebruik de trampoline in goede lichtomstandigheden.

Somerso's mogen niet worden toegestaan; De landingen kunnen gevaarlijk zijn.

De trampoline mag slechts door één persoon tegelijk worden gebruikt om elk risico op botsingen en onjuiste beoordeling van de sprong te voorkomen.

De trampoline moet voor elk gebruik zorgvuldig worden geïnspecteerd, met name de lay-out en structuur van de trampoline.

Spring nooit met een bril, sieraden of onderdelen die in die richting wijzen. Schoeisel mag niet worden gedragen. Vermijd het dragen van baggy kleding.

Rook niet op of in de buurt van de trampoline.

Laat nooit een persoon onder de trampoline passeren of onder de trampoline blijven wanneer deze in gebruik is.

De trampoline mag alleen gebruikt worden als de springmat goed droog en schoon is. Als het gescheurd is, moet het worden vervangen.

Bij het beklimmen van de trampoline moet de gebruiker zijn handen op het frame plaatsen en voorkomen dat hij de beschermende vulling aanraakt bij het betreden of verlaten van de trampoline.

Spring niet van de trampoline.

Houd bij het gebruik van de trampoline een centrale positie in het midden van de trampoline aan.

Vermijd springen of lopen op de beschermende vulling. Ga bij het gebruik van de trampoline niet op

de structuur van de trampoline staan of zitten.

Als uw trampoline moet worden verplaatst, zijn er 3 tot 5 personen nodig om deze op te tillen en zijwaarts te verplaatsen, waarbij de trampoline altijd in een horizontale positie wordt gehouden.

Spring niet opzettelijk of herhaaldelijk tegen het vangnet. Dit om te voorkomen dat de gebruiker van de trampoline valt. Als het net op deze manier wordt gebruikt, vervalt de garantie.

2. Structuur

Benodigde tijd: Ongeveer 90 minuten.

Zorg ervoor dat u alle volgende onderdelen op hun plaats hebt voordat u met de installatie begint.

2.1 Structuur



Lijst	8ft - Ø 244cm	Lijst	10ft - Ø 305cm
Hoogte	230cm	Hoogte	245cm
Benen	3	Benen	3
Max. laadvermogen	70kg	Max. laadvermogen	100kg



Lijst	12ft - Ø 366cm
Hoogte	260cm
Benen	4
Max. laadvermogen	150kg

2.2 Leveringsomvang

Größe (cm)	Länge	Breite	Höhe	Inhalt
8 ft. Paket 1	130	49	20	Rahmenrohr (6x); Fußrohr (3x); Feder (48x); Sprungmatte (1x); Rahmenkissen (1x) ; Schraubensatz; Anleitung; Federspanner (1x)
8 ft. Paket 2	101	34	15	Netzstange (12x); Sicherheitsnetz (1x); Leiter (1x); lange Schraube (12x); Werkzeug (1x); Hakenset (4x)
10 ft. Paket 1	164	48	22	Rahmenrohr (6x); Beinverlängerung (6x); Beinstange (3x); Sprungmatte (1x); Rahmenkissen (1x); Schraubensatz; Anleitung; Federspanner (1x)
10 ft. Paket 2	121	34	15	Netzstange (12x); Sicherheitsnetz (1x); Leiter (1x); lange Schraube (12x); Werkzeug (1x); Feder(54x); Hakenset (4x)
12 ft. Paket 1	148	38	15	Rahmenrohr (8x); Sprungmatte (1x); Beinverlängerung (8x); Anleitung; Federspanner (1x); Schraubensatz
12 ft. Paket 2	145	46	20	Beinstange (4x); Rahmenkissen (1x); Feder (36*2x); Leiter (1x)
12 ft. Paket 3	109	44	16	Rahmenrohr (16x); Sicherheitsnetz (1x); lange Schraube (16x); Hakenset (4x)

2.3 Structuur

Waarschuwing: Deze installatie vereist twee volwassenen in goede fysieke conditie. Draag voor uw veiligheid geschikt schoeisel en kleding om letsel te voorkomen. Het niet opvolgen van deze instructies en waarschuwingen kan leiden tot letsel.

Opmerking: De illustraties kunnen variëren afhankelijk van het trampolinemodel.

1. Haal alle onderdelen eruit en bekijk de bovensten-lijst om te zien of alles er is.



2. Verbind de poten met de beenverlenging met de kleine schroeven en de inbusleutel.

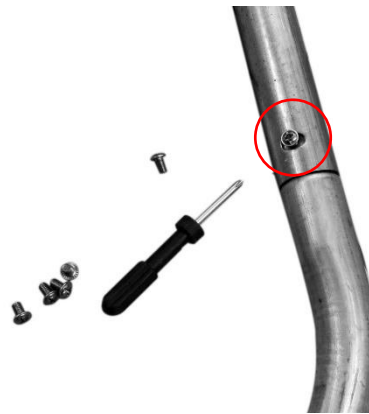

3. Verbind de gebogen staven om een cirkelvorm te vormen. De tweede persoon drukt op 180° tegen de cirkel om de laatste verbinding te verbinden.

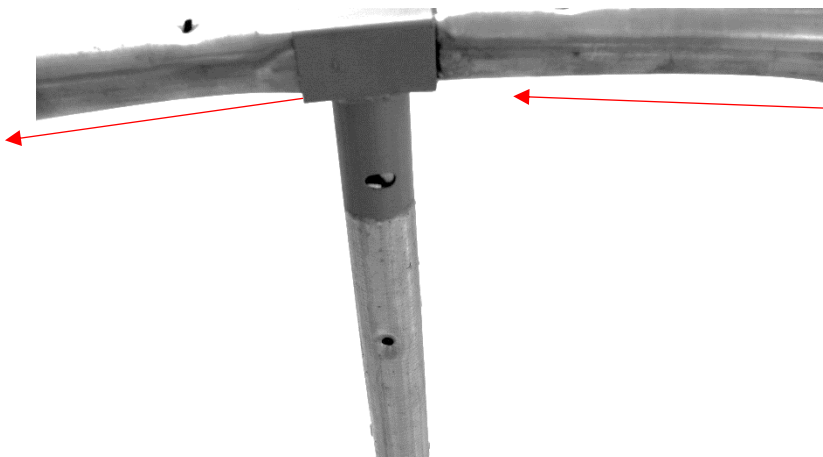

4. Til de cirkel op en verbind de benen. De twee gaten moeten op elkaar passen zodat de stangen later kunnen worden toegevoegd (stap 9).

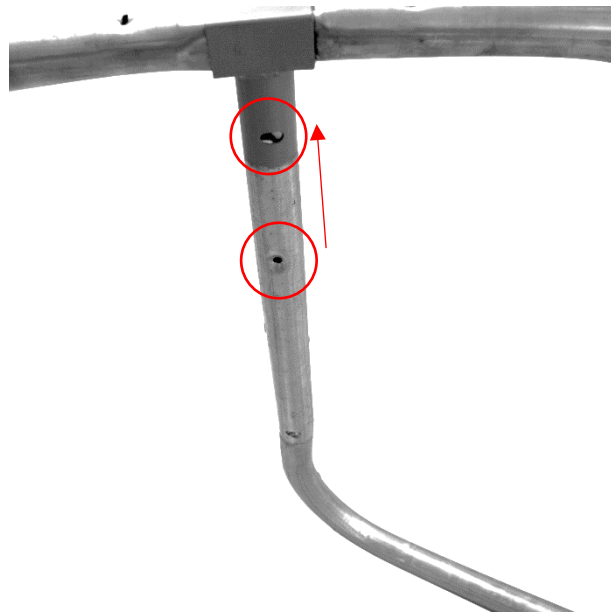

5. Bevestig de springmat in de cirkel met behulp van de veren en haken. Begin in tegengestelde richting op 90°/180°. Het tellen van de veersleuven helpt om de tegenovergestelde positie te vinden.

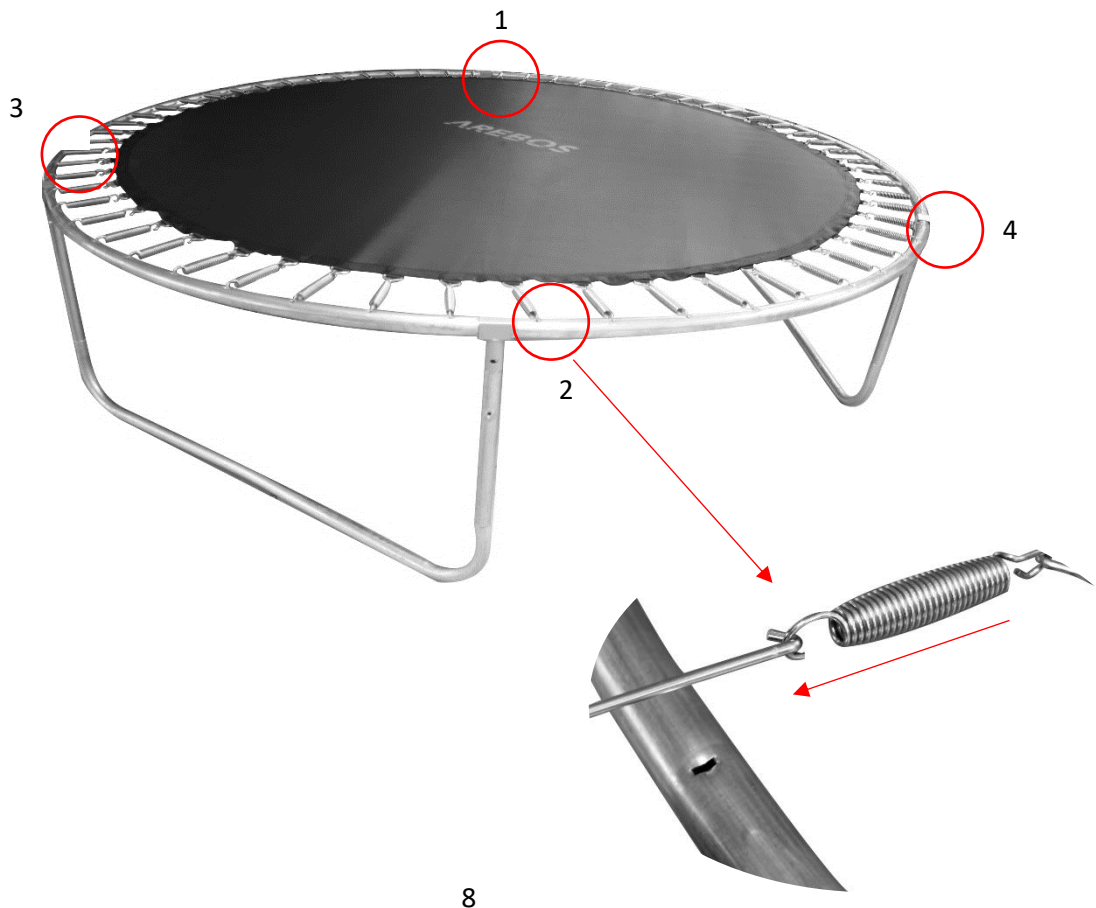

6. Doe de beschermkussen aan en knoop de elastische touwen aan het frame.



7. Voor het bovenste deel van de trampoline, het veiligheidsnet, beginnen de bovenste en onderste staven met elkaar te verbinden. Leg ze op de springmat.



11. Controleer alle beugels en haken en draai ze indien nodig vast. Zorg ervoor dat de input ontlast is en dat er geen spanning op de rits staat.
12. Voordat u het voor de eerste keer gebruikt, controleert u of alle onderdelen stevig op hun plaats zitten en of ze correct zijn gemonteerd.
13. Bevestig ten slotte de ladder aan het frame bij de rits.

3. Onderhoud

Controleer je trampoline regelmatig op defecten of vroegtijdige slijtage. Uw trampoline is gemaakt met behulp van een antiroestbehandeling. Als er echter sporen van roest verschijnen na langdurige blootstelling, wordt het aanbevolen om ze onmiddellijk te verwijderen met een regelmatige antiroestbehandeling.

4. Veiligheidscontrole

1. Zorg ervoor dat alle stokken stevig aan het frame zijn bevestigd door de trampoline iets van links naar rechts te bewegen.
2. Gebruik de meegeleverde moersleutel om ervoor te zorgen dat elke schroef is aangedraaid.
3. Controleer of de naden en mat in goede en stevige staat zijn.
4. Controleer of de rits en haak strak zitten.
5. Controleer of de bevestigingsmiddelen onder de trampoline aan het frame en de V-ringen zijn bevestigd.

5. Instructies voor het verwijderen

5.1 Verwijdering en verpakking

- Zorg ervoor dat de verpakking op de juiste manier wordt weggegooid in overeenstemming met de richtlijnen en normen die van toepassing zijn in uw regio. In sommige gevallen kan de verpakking bestaan uit plastic zakken - zorg er in dit opzicht voor dat zeniet in de handen van kinderen komen. Er is een risico op verstikking!

5.2 Verwijdering van oude apparatuur

- Oude apparaten moeten worden weggegooid in overeenstemming met de richtlijnen en voorschriften van lokale afvalverwijdering.
- Aan het einde van de levensduur van het artikel moet u de grondstoffen op de juiste manier weggooien, zodat een goede recycling mogelijk is. Als u niet zeker weet hoe u dit op de juiste manier moet doen, helpen lokale afvalverwijderingsbedrijven u graag.

Onze klantenservice nummer: +49 (0) 931-45232700

EU-conformiteitsverklaring

Wij, de

Canbolat Vertriebs GmbH, Gneisenaustraße 10-11, 97074 Würzburg, Duitsland
verklaart hierbij dat de hieronder beschreven hulpmiddelen voldoen aan de relevante essentiële
gezondheids- en veiligheidseisen van de EU-richtlijnen vanwege hun ontwerp en constructie, evenals
in de ontwerpen die door ons in de handel worden gebracht.

Naam van het product: Standaard trampoline 8/10/12 voet

Model nummer: AR-HE-TR

Items	8 voet	10 voet	12 voet
Pakket 1	4260199757239	4260199757314	4260199757345
Pakket 2	4260199757246	4260199757321	4260199757352
Pakket 3	-	-	4260199757369
Totaal	4260199757222	4260199757307	4260199757338

Als het apparaat zonder onze toestemming wordt gewijzigd, verliest deze conformiteitsverklaring zijn
geldigheid.

Getest op:

AfPS GS 2019: 01 PAK

EU-normen:

EN 71-1: 2014+A1

EN 71-2: 2011+A1

EN 71-3: 2019

NL 71-14: 2018

2 PfG S 0160/01.19

AfPS GS 2019: 01 PAK

EK2/AK2.2 02.4-1:2015

Datum/handtekening Fabrikant/Locatie: Würzburg,

09.08.2023



Handtekening:

Dipl.-Inform. (Univ.) Korhan Canbolat, Algemeen Directeur

Representatief voor deze gebruiksaanwijzing/technische gegevens:

Dipl.-Inform. (Univ.) Korhan Canbolat, Algemeen Directeur

Kantooradres:

Canbolat Vertriebs GmbH

Gneisenaustraße 10-11

97074 Würzburg

Het retouradres is te vinden in de opdruk: <https://www.arebos.de/impressum/>

BTW-identificatienummer: DE 263752326

De rechtbank van inschrijving in het handelsregister is Würzburg, HRB 10082

AEEA-verord. nr. DE 61617071