

Oryginał-Instrukcja obsługi- AREBOS Trampolina Norma 8/10/12 stóp

AREBOS

Trampolina Standard 8/10/12 stóp

AR-HE-TR 244/305/366cm



*Obraz może się różnić w zależności od wariantu

Przestrzegaj wszystkich środków ostrożności zawartych w niniejszej instrukcji obsługi, aby zapewnić bezpieczne użytkowanie.

CE

Dziękujemy za zaufanie do AREBOS.

Spis treści

1. Instrukcje bezpieczeństwa	3
1.1 Objaśnienie symboli	3
1.2 Ogólne instrukcje bezpieczeństwa	4
2. Struktura	5
2.1 Struktura.....	5
2.2 Zakres dostawy.....	6
2.3 Struktura.....	6
3. Konserwacja	11
4. Kontrola bezpieczeństwa.....	11
5. Instrukcje dotyczące usuwania odpadów.....	11
5.1 Utylizacja i pakowanie	11
5.2 Utylizacja starego sprzętu	11
Deklaracja zgodności UE.....	12

Dziękujemy za zakup naszego produktu. Przeczytaj uważnie instrukcję obsługi przed pierwszym użyciem produktu. Jeśli pozostawisz produkt osobom trzecim, niniejsza instrukcja obsługi również musi zostać przekazana. Zachowaj instrukcję obsługi do wykorzystania w przyszłości. Rysunki w tym podręczniku mogą nie pasować do obiektów fizycznych. Proszę odnieść się do obiektów fizycznych.

1. Instrukcje bezpieczeństwa

1.1 Objaśnienie symboli



Produktu **nie wolno** wyrzucać razem z odpadami domowymi!



Oznakowanie CE może być wykorzystane do uznania, że produkt jest zgodny z przepisami prawnymi europejskich norm prawnych i dlatego może być przedmiotem handlu we Wspólnocie Europejskiej.



Ten produkt został przetestowany i certyfikowany przez TÜV Rheinland. Symbol "GS" oznacza sprawdzone bezpieczeństwo. Produkty oznaczone tym znakiem spełniają wymagania niemieckiej ustawy o bezpieczeństwie produktów (ProdSG).



Ostrzeżenie! Przeczytaj uważnie przepisy bezpieczeństwa. Że Nieprzestrzeganie środków ostrożności może spowodować poważne obrażenia ciała lub uszkodzenia. Przechowuj instrukcję obsługi w bezpiecznym miejscu.



Ostrzeżenie!

Nie stosować w okresie ciąży!

Tylko jedna osoba na trampolinie!

Bez salta!

Usuń wszystkie przedmioty o ostrych krawędziach z trampoliny i maty do skakania!

Nie używać, jeśli cierpisz na wysokie ciśnienie krwi!

Używaj tylko boso!



Ostrzeżung! Bez otwartego ognia. Ogień, otwarte źródła zapłonu i dymienia!

1.2 Ogólne instrukcje bezpieczeństwa

Trampolina jest przeznaczona do rodzinnego użytku na świeżym powietrzu na miękkim podłożu (trawa, piasek itp.). Ta trampolina jest przeznaczona tylko dla jednej osoby na raz i waży mniej niż 100 kg (Ø 305 cm) lub 150 kg (Ø 366 cm). Użytkownik musi mieć białe stopy lub nosić skarpetki. Sprawdź trampolinę przed każdym użyciem i wymień wszelkie zużyte lub uszkodzone części. Wyściółka ochronna musi być obecna podczas użytkowania.

Nigdy nie pozwalaj dziecku korzystać z trampoliny bez nadzoru osoby dorosłej. Upewnij się, że plastikowe opakowanie jest poza zasięgiem małych dzieci, ponieważ istnieje ryzyko uduszenia. Upewnij się, że żadna osoba pod trampoliną i przestrzeń pod i obok trampoliny nie jest wolna bez przedmiotów.

Zamontuj trampolinę na płaskiej i poziomej powierzchni, najlepiej na trawniku (umieszczenie trampoliny na cementie lub twardym podłożu może spowodować poważne obrażenia).

Chroń trampolinę przed wilgocią i wysokimi temperaturami.

Nie wystawiaj trampoliny bezpośrednio na działanie ciepła lub otwartego ognia.

Nie używaj trampoliny w deszczową pogodę lub gdy trampolina jest mokra. Śliska trampolina jest niebezpieczna.

W przypadku silnych wiatrów trampolina musi zostać zdemontowana lub przymocowana do podłoża bez siatki zabezpieczającej z workami z piaskiem lub palikami (w zestawie).

Nigdy nie używaj trampoliny bez ochronnej wyściółki lub jeśli wyściółka nie jest prawidłowo zainstalowana.

Nie siadaj ani nie kładź się na ochronnej wyściółce ani na konstrukcji.

Drabinę należy zdjąć i przechowywać jako środek bezpieczeństwa, gdy trampolina nie jest używana.

Nie używaj trampoliny pod wpływem alkoholu lub leków. Substancje te zakłócają czas reakcji, osąd i koordynację fizyczną.

Przestań używać trampoliny, jeśli czujesz się zmęczony.

Nie wykonuj skoków, jeśli jesteś w ciąży lub masz wysokie ciśnienie krwi lub chorobę serca.

Wszyscy użytkownicy, niezależnie od wieku, muszą być nadzorowani przez osobę dorosłą. Obowiązkiem osoby dorosłej nadzorującej jest upewnienie się, że każdy użytkownik posiada wystarczającą wiedzę na temat instrukcji bezpieczeństwa zawartych w niniejszej instrukcji.

Nie używaj trampoliny przy silnym wietrze, zimnej pogodzie (mróz) lub bardzo gorącej pogodzie (części metalowe bardzo się nagrzewają). Korzystaj z trampoliny w dobrych warunkach oświetleniowych.

Nie wolno zezwalać na Somersos; Lądowania mogą być niebezpieczne.

Z trampoliny może korzystać tylko jedna osoba na raz, aby uniknąć ryzyka kolizji i błędnej oceny skoku. Trampolina musi być dokładnie sprawdzona przed każdym użyciem, zwłaszcza układ i struktura trampoliny.

Nigdy nie skacz z okularami, biżuterią lub częściami skierowanymi w tym kierunku. Obuwie nie może być noszone. Unikaj noszenia workowatych ubrań.

Nie palić na trampolinie ani w jej pobliżu.

Nigdy nie pozwalaj osobie przejść pod trampoliną lub pozostać pod trampoliną, gdy jest używana.

Trampolina może być używana tylko wtedy, gdy mata do skakania jest dokładnie sucha i czysta. Jeśli jest rozdarty, należy go wymienić.

Podczas wspinania się na trampolinę użytkownik musi położyć ręce na ramie, unikając dotykania ochronnej wyściółki podczas wchodzenia lub wychodzenia z trampoliny. Nie skacz z trampoliny.

Podczas korzystania z trampoliny utrzymuj centralną pozycję na środku trampoliny. Unikaj skakania lub chodzenia po ochronnej wyściółce. Podczas korzystania z trampoliny nie należy stać ani siać na konstrukcji trampoliny.

Jeśli trampolina musi zostać przeniesiona, potrzeba od 3 do 5 osób, aby ją podnieść i przesunąć na boki, zawsze utrzymując trampolinę w pozycji poziomej.

Nie należy celowo ani wielokrotnie skakać na siatkę bezpieczeństwa. Ma to na celu zapobieżenie upadkowi użytkownika z trampoliny. Jeśli siatka zostanie użyta w ten sposób, gwarancja zostanie unieważniona.

2. Struktura

Potrzebny czas: około 90 minut.

Przed rozpoczęciem instalacji upewnij się, że wszystkie następujące części są na miejscu.

2.1 Struktura



Ramka	8stóp - Ø 244cm	Ramka	10ft - Ø 305cm
Wysokość	230cm	Wysokość	245cm
Nogi	3	Nogi	3
Maksymalna ładowność	70kg	Maksymalna ładowność	100kg



Ramka	12ft - Ø 366cm
Wysokość	260cm
Nogi	4
Maksymalna ładowność	150kg

2.2 Zakres dostawy

Größe (cm)	Länge	Breite	Höhe	Inhalt
8 ft. Paket 1	130	49	20	Rahmenrohr (6x); Fußrohr (3x); Feder (48x); Sprungmatte (1x); Rahmenkissen (1x) ; Schraubensatz; Anleitung; Federspanner (1x)
8 ft. Paket 2	101	34	15	Netzstange (12x); Sicherheitsnetz (1x); Leiter (1x); lange Schraube (12x); Werkzeug (1x); Hakenset (4x)
10 ft. Paket 1	164	48	22	Rahmenrohr (6x); Beinverlängerung (6x); Beinstange (3x); Sprungmatte (1x); Rahmenkissen (1x); Schraubensatz; Anleitung; Federspanner (1x)
10 ft. Paket 2	121	34	15	Netzstange (12x); Sicherheitsnetz (1x); Leiter (1x); lange Schraube (12x); Werkzeug (1x); Feder(54x); Hakenset (4x)
12 ft. Paket 1	148	38	15	Rahmenrohr (8x); Sprungmatte (1x); Beinverlängerung (8x); Anleitung; Federspanner (1x); Schraubensatz
12 ft. Paket 2	145	46	20	Beinstange (4x); Rahmenkissen (1x); Feder (36*2x); Leiter (1x)
12 ft. Paket 3	109	44	16	Rahmenrohr (16x); Sicherheitsnetz (1x); lange Schraube (16x); Hakenset (4x)

2.3 Struktura

Ostrzeżenie: Ta instalacja wymaga dwóch dorosłych osób w dobrej kondycji fizycznej. Dla własnego bezpieczeństwa noś odpowiednie obuwie i odzież, aby uniknąć obrażeń. Nieprzestrzeganie tych instrukcji i ostrzeżeń może spowodować obrażenia.

Uwaga: Ilustracje mogą się różnić w zależności od modelu trampoliny.

1. Wyjmij wszystkie części i sprawdź górną listę, aby sprawdzić, czy wszystko tam jest.



2. Połącz nogi przedłużeniem nogi za pomocą małych i klucza sześciokątnego.

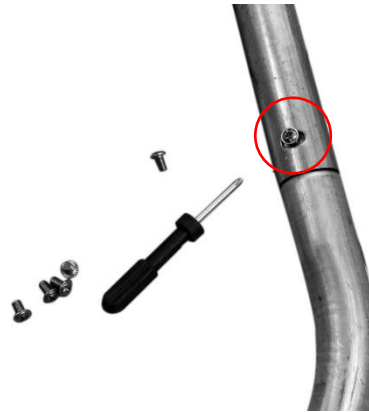

3. Połącz zakrzywione pręty, aby utworzyć okrągły kształt. Druga osoba naciska na okrąg pod kątem 180°, aby połączyć ostatnie połączenie.

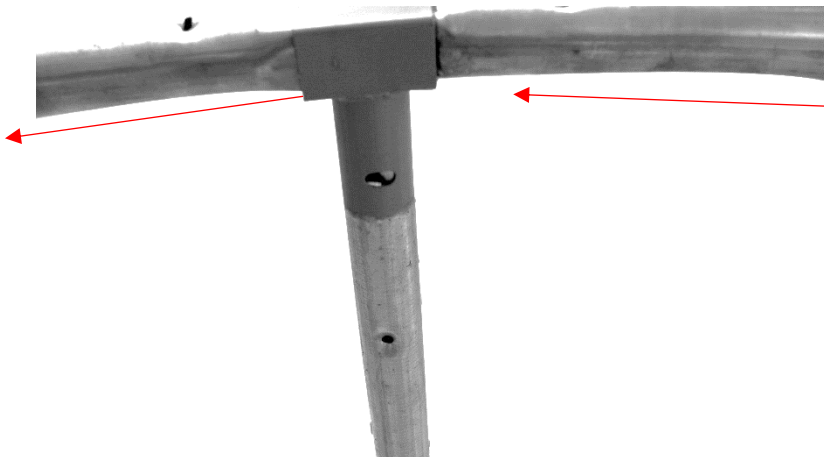

4. Podnieś okrąg i połącz nogi. Dwa otwory muszą pasować do siebie, aby pręty można było dodać później (krok 9).

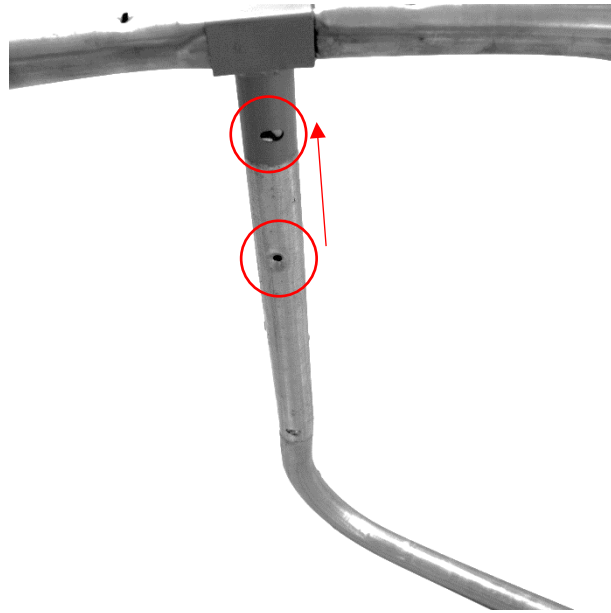

5. Przymocuj matę do skakania wewnątrz koła za pomocą sprężyn i haczyków. Zaczynj w przeciwnych kierunkach pod kątem 90°/180°. Liczenie szczelin sprężynowych pomagaznaleźć przeciwną pozycję.

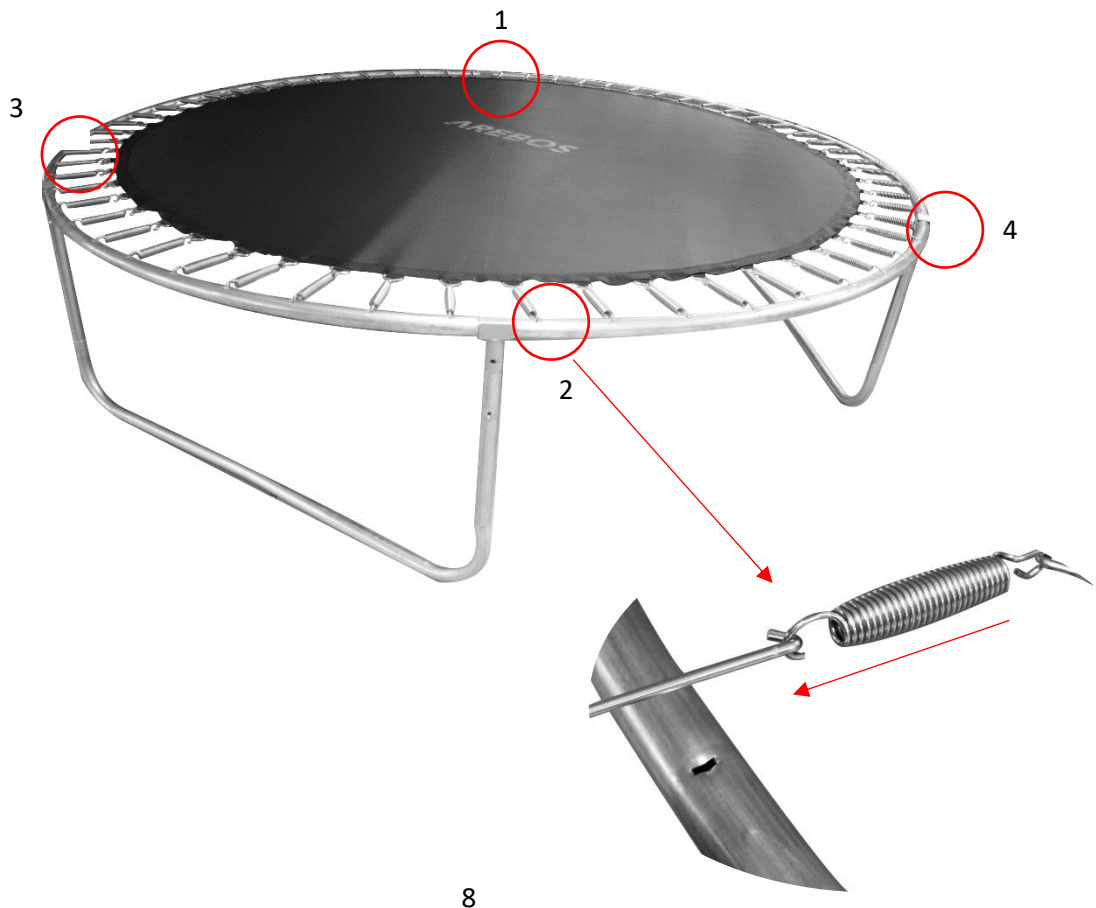

6. Załóż podkładkę ochronną i zawiąż elastyczne liny do ramy.



7. W przypadku górnej części trampoliny, siatki bezpieczeństwa, zacznij łączyć górny i dolny pręt razem. Połóż je na macie do skakania.



8. Rozłóż słupy w siatce bezpieczeństwa. **Uwaga:** Zamek błyskawiczny musi znajdować się u dołu podkładki ochronnej.



9. Jeden po drugim połącz (dolne) pręty z przedłużeniem nogi.

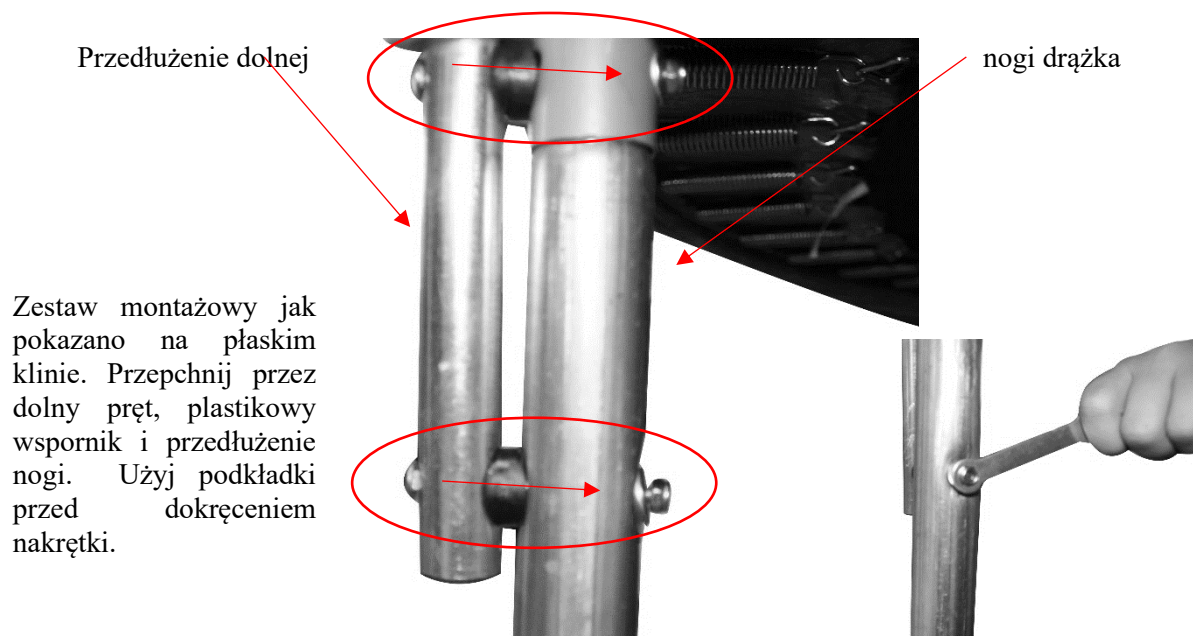

10. Umieść plastikowe nasadki na słupach. Zabezpiecz siatkę bezpieczeństwa, zaczepiając haczyki przymocowane do siatki bezpieczeństwa w dolnej części oczek maty do skakania.

11. Sprawdź wszystkie wsporniki i haczyki i dokręć je w razie potrzeby. Upewnij się, że wejście jest odciążone i że zamek błyskawiczny nie jest napięty.
12. Przed pierwszym użyciem dokładnie sprawdź, czy wszystkie części są dobrze osadzone i czy są prawidłowo zmontowane.
13. Na koniec przymocuj drabinę do ramy za pomocą zamka błyskawicznego.

3. Konserwacja

Regularnie sprawdzaj trampolinę pod kątem wad lub przedwczesnego zużycia. Twoja trampolina została wykonana przy użyciu powłoki antykorozyjnej. Jeśli jednak ślady rdzy pojawią się po długotrwałej ekspozycji, zaleca się ich natychmiastowe usunięcie za pomocą regularnego leczenia antykorozyjnego.

4. Kontrola bezpieczeństwa

1. Upewnij się, że wszystkie kijki są mocno przymocowane do ramy, przesuując trampolinę lekko z boku na bok.
2. Użyj dostarczonego klucza, aby upewnić się, że każda śruba jest dokręcona.
3. Sprawdź, czy szwy i mata są w dobrym i wytrzymałym stanie.
4. Sprawdź, czy zamek błyskawiczny i haczyk są ciasne.
5. Sprawdź, czy łączniki pod trampoliną są przymocowane do ramy i pierścieni uszczelniających typu V.

5. Instrukcje dotyczące usuwania odpadów

5.1 Utylizacja i pakowanie

- Upewnij się, że opakowanie jest odpowiednio utylizowane zgodnie z wytycznymi i normami obowiązującymi w Twoim regionie. W niektórych przypadkach opakowanie może składać się z plastikowych toreb - w związku z tym należy zwrócić szczególną uwagę, aby nie dostały się w ręce dzieci. Istnieje ryzyko uduszenia!

5.2 Utylizacja starego sprzętu

- Stare urządzenia muszą być utylizowane zgodnie z wytycznymi i przepisami dotyczącymi miejscowej utylizacji odpadów.
- Pod koniec życia przedmiotu należy odpowiednio zutylizować surowce, aby umożliwić właściwy recykling. Jeśli nie jesteś pewien, jak to zrobić prawidłowo, lokalne firmy zajmujące się utylizacją odpadów chętnie Ci pomogą.

Nasz numer obsługi klienta: +49 (0) 931-45232700

Deklaracja zgodności UE

My,
Canbolat Vertriebs GmbH, Gneisenaustraße 10-11, 97074 Würzburg, Niemcy
niniejszym oświadczamy, że opisane poniżej urządzenia spełniają odpowiednie zasadnicze wymagania dotyczące zdrowia i bezpieczeństwa dyrektyw UE ze względu na ich konstrukcję i budowę, a także w konstrukcjach wprowadzanych przez nas do obrotu.

Nazwa produktu: Trampolina standardowa 8/10/12 stóp

Numer modelu: AR-HE-TR

Elementy	8 stóp.	10 stóp.	12 stóp.
Pakiet 1	4260199757239	4260199757314	4260199757345
Pakiet 2	4260199757246	4260199757321	4260199757352
Pakiet 3	-	-	4260199757369
łącznie	4260199757222	4260199757307	4260199757338

Jeśli urządzenie zostanie zmodyfikowane bez naszej zgody, niniejsza deklaracja zgodności traci ważność.

Przetestowano pod kątem:

AfPS GS 2019:01 PAK

Normy UE:

EN 71-1: 2014+A1

EN 71-2: 2011+A1

EN 71-3: 2019

EN 71-14: 2018

2 PfG S 0160/01.19

AfPS GS 2019:01 PAK

EK2/AK2.2 02.4-1:2015

Data/podpis Producent/Lokalizacja: Würzburg,

09.08.2023



Podpis:

Dipl.-Inform. (Univ.) Korhan Canbolat, Dyrektor Zarządzający

Przedstawiciel niniejszej instrukcji użytkownika/dane techniczne:

Dipl.-Inform. (Univ.) Korhan Canbolat, Dyrektor Zarządzający

Adres biura:

Canbolat Vertriebs GmbH

Gneisenaustraße 10-11

97074 Würzburg

Adres zwrotny można znaleźć w stopce redakcyjnej: <https://www.arebos.de/impressum/>

Numer Identyfikacji Podatkowej: DE 263752326

Sądem właściwym do wpisania do rejestru handlowego jest Würzburg, HRB 10082

Nr rejestracyjny WEEE: DE 61617071