

AREBOS

Verktygsvagn 9 fack

AR-HE-WWx9

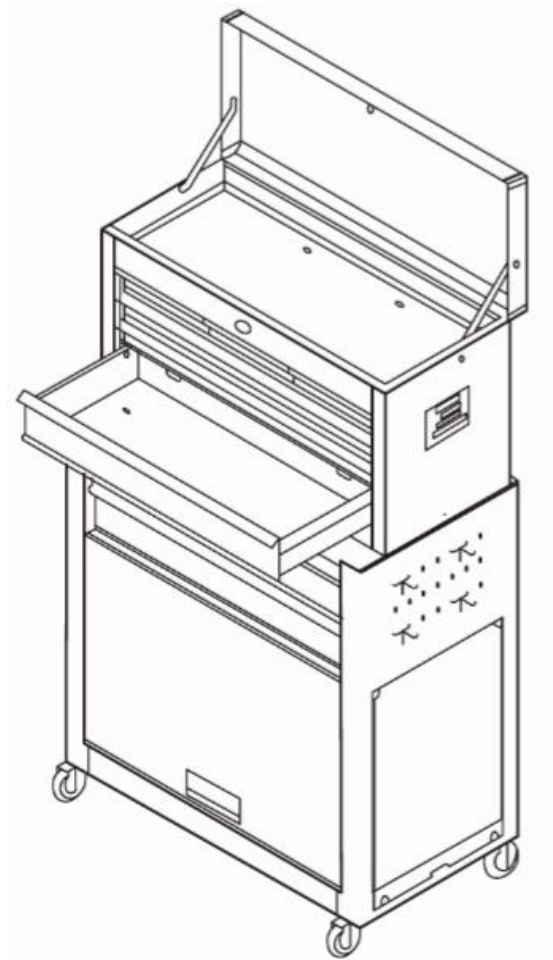







Original bruksanvisning

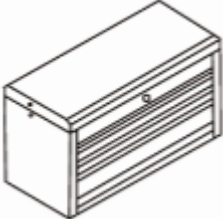

Följ alla säkerhetsåtgärder i denna bruksanvisning för att säkerställa säker användning.

Tack för att du köpte vår produkt. Läs bruksanvisningen noggrant innan du använder produkten för första gången. Om du lämnar produkten till tredje part måste även denna bruksanvisning lämnas över.

Lista över delar

Delar	Nej.	Anz.
	1	1
	2	1
	3	4
	4	4
	5	8
	6	2
	7	4
	8	2
	9	1

Församling

Ta bort sidoväggen

- Ta bort skruvarna med en skruvmejsel.

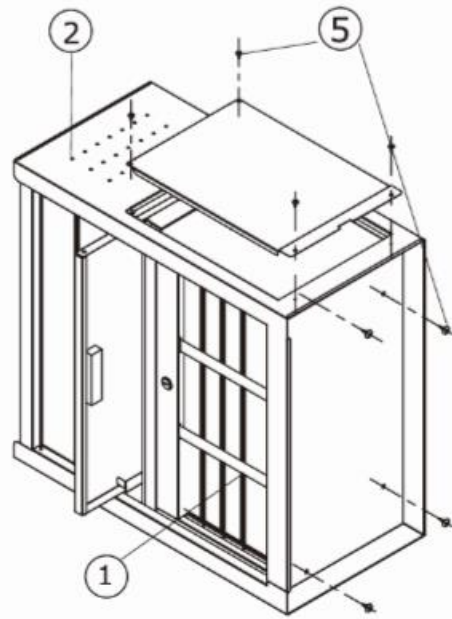

Montering av handtaget

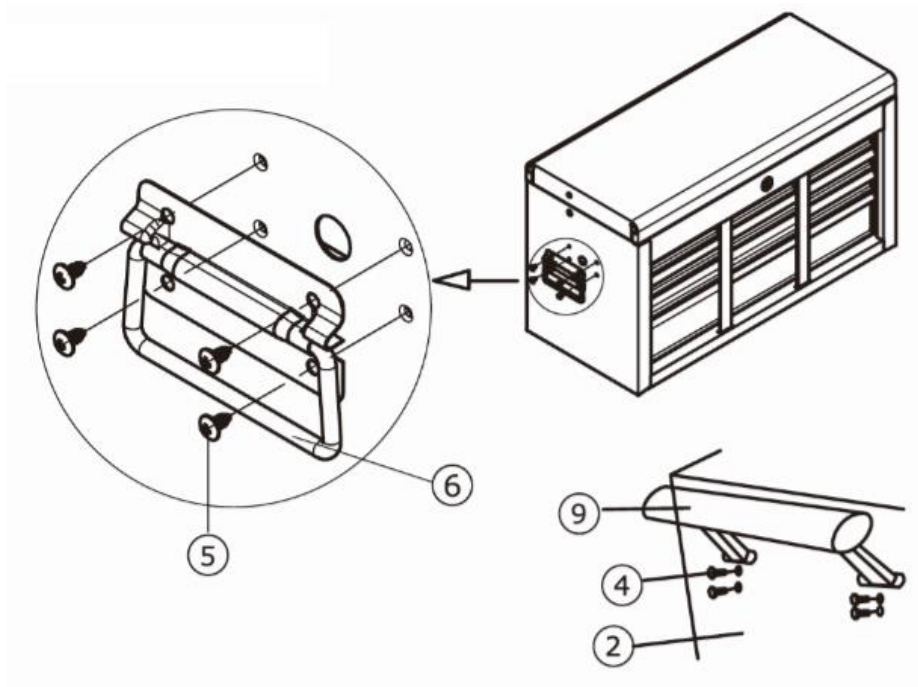

Ta bort bröstet

- Placera verktygsvagnen på en plan yta. Dra långsamt ut bröstet.

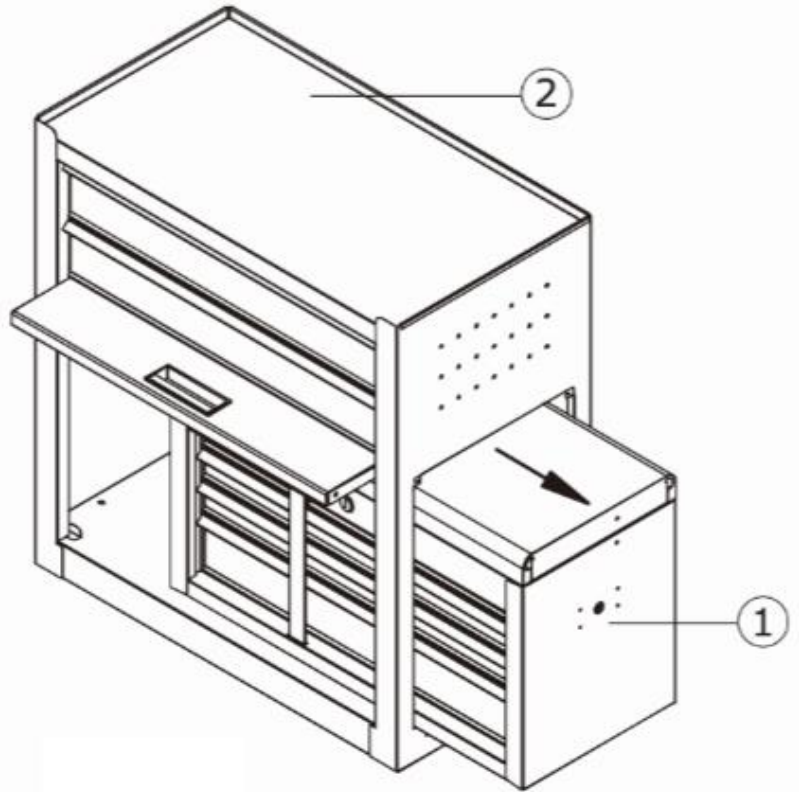

Montering av rullarna

- Sprid skallagret något isär på axeln om det är löst.
- Kläm fast skallagret lätt med tång.
- Gör endast mindre justeringar tills rullen passar ordentligt.

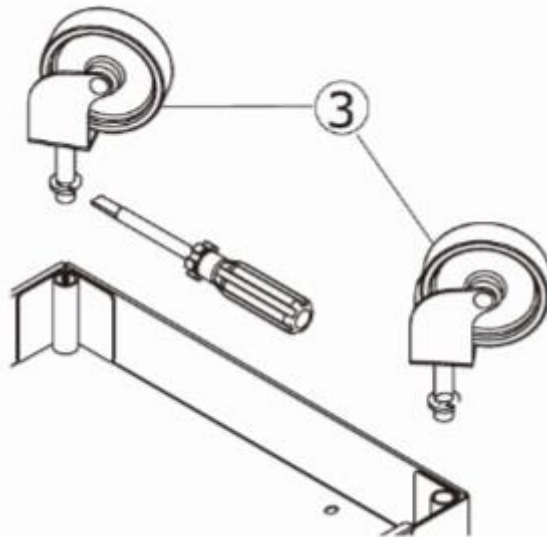



Utdragbara guider

Om du behöver ta bort en låda, följ instruktionerna nedan:

- Dra ut lådan så mycket som möjligt och tryck sedan tillbaka den minimalt.
- Sätt i en skruvmejsel i spåret och tryck tills den släpper lansen. Upprepa samma på andra sidan och ta bort lådan.
- För att installera lådan igen, bända ut låset tillräckligt långt för att låsa lansen på plats (3/16 " till 1/4 ") och tryck in lådan tillräckligt långt tills låsen snäpper in i lansen.

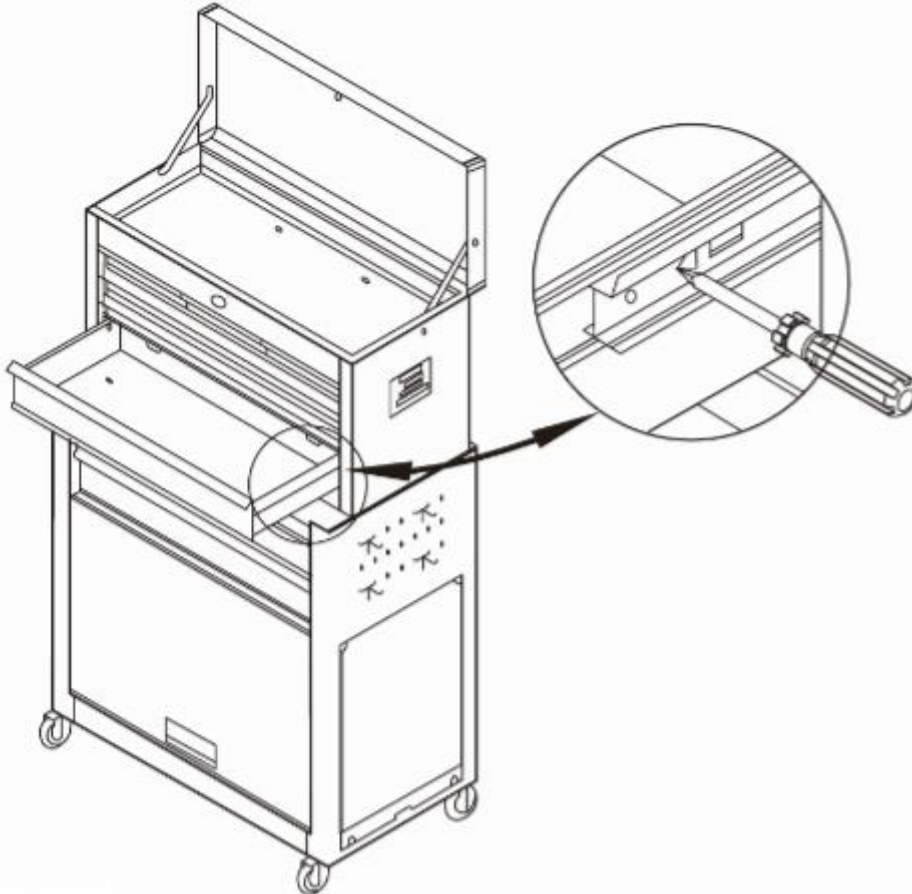

VARNING

- Smörj lådornas övre och nedre styrningar minst 2x per år.
- Öppna inte mer än en fylld låda åt gången.
- Den maximala lastkapaciteten är 70 kg.

Instruktioner för avfallshantering

Avfallshantering och förpackning

Se till att förpackningen kasseras på lämpligt sätt i enlighet med de riktlinjer och standarder som gäller i din region. I vissa fall kan förpackningen bestå av plastpåsar - var i detta avseende särskilt försiktig så att de inte kommer i händerna på barn. Det finns risk för kvävning!

Kassering av gammal utrustning

Gamla apparater ska kasseras i enlighet med anvisningarna och bestämmelserna för lokal avfallshantering.

Betydelsen av symbolen "soptunna"



Skydda vår miljö, elektriska apparater hör inte hemma i hushållsavfallet. Använd insamlingspunkterna för bortskaffande av elektriska apparater och lämna in dina elektriska apparater där som du inte längre kommer att använda. På detta sätt hjälper de till att undvika de potentiella effekterna av felaktigt bortskaffande på miljön och människors hälsa. På så sätt bidrar du till återanvändning, återvinning och andra former av återvinning av avfall som utgörs av eller innehåller elektriska eller elektroniska produkter. Information om var produkterna ska kasseras får du från dina kommuner eller kommunala förvaltningar.

Avtryck

Produktnamn: Arebos verktygsvagn 9 fack
Modellnummer: AR-HE-WWS9; AR-HE-WWSB9; AR-HE-WWSR9
Artikel: 4260551586712 (svart); 4260627425914 (svart/blå);
4260627425907(svart/ röd)

Om denna produkt ändras utan vårt medgivande förlorar den anspråk på garanti.

Datum/signatur Tillverkare/Plats:

Würzburg 14.09.2023



Underskrift:
Dipl.-Inform. (Univ.) Korhan Canbolat, verkställande direktör

Representativ för dessa bruksanvisningar/tekniska data:
Dipl.-Inform. (Univ.) Korhan Canbolat, verkställande direktör

Kontorets adress:
Canbolat Vertriebs GmbH
Gneisenaustraße 10-11 Annonser
97074 Würzburg

Returadress finns i avtrycket: <https://www.arebos.de/impressum/>

Momsregistreringsnummer: DE 263752326
Domstolen för registrering i handelsregistret är Würzburg, HRB 10082
WEEE Reg. nr DE 61617071