

AREBOS

Betonrüttler 580/800 watt

AR-HE-BR80020/AR-HE-BR80015/AR-HE-BR58015

Originele handleiding



CE

Volg alle veiligheidsmaatregelen in deze gebruikershandleiding om veilig gebruik te garanderen.

Inhoudsopgave

1. Veiligheid	3
1.1 Voorwaarde voor de werking	3
1.2 Operationele veiligheid	3
1.3 Beschermingsmiddelen	4
1.4 Aanbevelingen over werk	5
1.5 Elektrische veiligheid	5
1.6 Persoonlijke veiligheid	5
1.7 Gebruik en verzorging van elektrisch gereedschap	5
2. Operatie	6
2.1 Werkwijze	6
2.2 Voorbeelden van gebruik	7
2.2.1 Bodems	7
2.2.2 Wanden en kolommen.....	7
3. Specificaties	7
4. Reiniging en onderhoud	7
5. Probleemoplossing	8
6. Entsorgungshinweis	8
6.1 Verwijdering en verpakking	8
6.2 Verwijdering van oude apparatuur	9
6.3 Betekenis van het symbool "vuilnisbak"	9

Bedankt voor de aankoop van ons product. Lees de gebruiksaanwijzing zorgvuldig door voordat u het product voor de eerste keer gebruikt. Als u het product aan derden overlaat, moeten deze gebruiksaanwijzingen ook worden overhandigd.

1. Veiligheid

- Vóór het begin van elke werkploeg moet de bediener de doeltreffendheid van de bedienings- en veiligheidsvoorzieningen en de juiste installatie van de beveiligingsinrichtingen controleren. Betonnen vibrators mogen alleen met alle beveiligingsinrichtingen worden bediend. De doeltreffendheid van de controles mag niet onnodig worden beïnvloed of geannuleerd.
Voordat u de apparaten in gebruik neemt, is het essentieel om de bijbehorende instructies te lezen!
- Betonnen vibrators mogen alleen worden gebruikt zoals bedoeld, rekening houdend met de bedienings- en onderhoudsinstructies, de algemeen aanvaarde veiligheidsregels en de landspecifieke voorschriften. Alleen de verdichting van beton wordt als beoogd gebruik beschouwd. Elk ander gebruik van de betonnen vibrator wordt geacht niet te zijn gebruikt voor het beoogde doel en valt uitsluitend onder de verantwoordelijkheid van de exploitant.

1.1 Voorwaarde voor de werking

- De juiste en veilige werking van het apparaat vereist het volgende:
 - Goed transport, opslag, installatie.
 - Zorgvuldige bediening.
 - Zorgvuldige verzorging en onderhoud.
- De inrichting mag alleen worden gebruikt voor de verdichting van vers beton. Het trillende lichaam moet worden ondergedompeld in het verse beton.

1.2 Operationele veiligheid

- Neem de veiligheids- en waarschuwingsinstructies op het apparaat en die in de gebruiksaanwijzing in acht.
- Zet het apparaat in werking volgens de gebruiksaanwijzing.
- Maak uzelf vertrouwd met de werkomgeving voordat u aan het werk gaat. Deze omvatten bijvoorbeeld de volgende punten:
 - Belemmeringen op het gebied van werk en vervoer.
 - Draagkracht van de bodem.
 - Noodzakelijke beveiliging van de bouwplaats, met name voor het openbaar vervoer.
 - Noodzakelijke bescherming van wanden en plafonds.
 - Mogelijkheden tot bijstand bij ongevallen.
- Houd het werkgebied schoon en goed verlicht.
- Werk niet met het elektrisch gereedschap in explosieve omgevingen of in de buurt van brandbare vloeistoffen, gassen of stof. Elektrisch gereedschap produceert vonken die dampen en stof kunnen ontsteken.
- Houd tijdens het werken met het elektrisch gereedschap omstanders en kinderen uit de buurt van de werkplek. Afleiding kan ervoor zorgen dat je de controle verliest.
- Stel elektrisch gereedschap niet bloot aan regen of vochtige omgevingen. Waterpenetratie verhoogt het risico op elektrische schokken.
- Laat een actief apparaat nooit onbeheerd achter!
- Gebruik het apparaat alleen zoals bedoeld en in perfecte technische staat.
- Zet nooit een apparaat dat onderhoud of reparatie nodig heeft in gebruik.

- Als een verlengsnoer wordt gebruikt, moet dit onbeschadigd en getest zijn. U moet verlengsnoeren onmiddellijk vervangen door schade (bijvoorbeeld scheuren in de schede) of losse stekkers en koppelingen.
- Kabeltrommels en meerdere stopcontacten moeten aan dezelfde eisen voldoen als verlengsnoeren.
- Bescherm verlengsnoeren, stekkerdozen, kabeltrommels en aansluitkoppelingen tegen regen, sneeuw of andere vormen van vocht.
- Rol voor gebruik de kabeltrommel volledig af. Brandgevaar door niet-uitgerolde kabeltrommel.
- Gebruik de verbindingkabel niet om het apparaat te trekken of op te tillen. Trek de stekker van de aansluitkabel niet door de kabel uit het stopcontact.
- Bescherm de aansluitkabel tegen hitte, olie en scherpe randen.
- U moet de aansluitkabel onmiddellijk laten vervangen als deze beschadigd is of als de stekker los zit.
- Bescherm de beschermbuis. Trek de bescherm slang niet over scherpe randen. Als het trillende lichaam vastzit in de wapening, trek dan niet met geweld of schokkerig aan de beschermende slang. Maak het geklemde trillende lichaam los door het voorzichtig heen en weer te bewegen.
- Zorg er altijd voor dat u een veilige standaard hebt wanneer u met het apparaat werkt. Dit is vooral het geval bij het werken aan steigers, ladders, oneffen of gladde grond, enz.
- Het trillende lichaam mag niet in contact komen met delen van het lichaam of in delen van het lichaam worden ingebracht.
- Raak het hete trillende lichaam niet aan tijdens het gebruik of kort daarna. Het trillende lichaam kan erg heet worden en brandwonden veroorzaken.
- Vermijd bovendien fysiek contact met gearde delen.
- Houd handen, voeten en losse kleding uit de buurt van bewegende of roterende apparatuur. Ernstig risico op letsel als gevolg van terugtrekking of verplettering.
- Gebruik de bescherm slang, aansluitkabel of andere onderdelen van het apparaat nooit als klimhulpmiddel of als veiligheidsvoorziening.
- Bedien het apparaat alleen op een veiligheids- en gevaarbewuste manier en met alle beveiligingsmiddelen. Wijzig of omzeil geen veiligheidsvoorzieningen.
- Controleer voordat u met het werk begint de effectiviteit van de bedieningselementen en veiligheidsvoorzieningen.
- Wees voorzichtig bij het optillen en vervoeren van de interne vibrator. Buig bij het optillen van het apparaat niet naar voren, maar buig je knieën.

1.3 Beschermingsmiddelen

- De werkkleding moet functioneel zijn, d.w.z. nauwsluitend, maar niet belemmerend. Draag over het algemeen geen los lang haar, losse kleding of sieraden inclusief ringen op bouwplaatsen. Er is een risico op letsel, bijvoorbeeld door vast te komen te zitten of in te trekken op onderdelen van apparatuur die bewegen.
- Draag alleen vlamvertragende werkkleding.
- Gebruik persoonlijke beschermingsmiddelen om letsel en schade aan de gezondheid te voorkomen:
 - Veiligheidsschoenen.
 - Werkhandschoenen gemaakt van stevig materiaal.
 - Werkpak gemaakt van massief materiaal.
 - Helm.
 - Gehoorbeschermers.
- Werk bijzonder aandachtig en voorzichtig met gehoorbescherming, omdat u geluiden, zoals

geschreeuw of piepjes, slechts in beperkte mate kunt waarnemen.

1.4 Aanbevelingen over werk

- Volg deze aanbevelingen:
 - Werk alleen in goede fysieke conditie.
 - Geconcentreerd werken, vooral aan het einde van de werkuren.
 - Werk niet met het apparaat als u moe bent.
 - Voer alle werkzaamheden rustig, voorzichtig en zorgvuldig uit.
 - Werk nooit onder invloed van alcohol, drugs of medicijnen. Uw gezichtsvermogen, reactievermogen en beoordelingsvermogen kunnen worden beïnvloed.
 - Werk op zodanige wijze dat derden geen schade ondervinden.
 - Zorg ervoor dat er geen mensen of dieren in de gevarezone zijn.

1.5 Elektrische veiligheid

- De stekkers van het elektrisch gereedschap moeten overeenkomen met het stopcontact. Verander nooit de basis. Gebruik geen adapterstekkers met geaard elektrisch gereedschap. Ongewijzigde stekkers met geschikte stopcontacten verminderen het risico op elektrische schokken.
- Vermijd fysiek contact met geaarde oppervlakken zoals leidingen, radiatoren, fornuizen en koelkasten. Als je lichaam geaard is, is er een verhoogd risico op elektrische schokken.
- Stel elektrisch gereedschap niet bloot aan regen of vocht. Het binnendringen van water in een elektrisch gereedschap verhoogt het risico op elektrische schokken.
- Wees voorzichtig met het netsnoer. Gebruik nooit het netsnoer om het elektrisch gereedschap te dragen, uit te trekken of uit te trekken. Houd het netsnoer uit de buurt van warmte, olie, scherpe randen of bewegende delen. Beschadigd of verward netsnoer verhoogt het risico op elektrische schokken.
- Gebruik voor gebruik van elektrisch gereedschap buitenshuis een geschikt verlengsnoer. Het gebruik van een geschikt verlengsnoer vermindert het risico op elektrische schokken.
- Als de werking van een elektrisch gereedschap in vochtige omstandigheden onvermijdelijk is, gebruik dan een aardlekschakelaar. Het gebruik van een aardlekschakelaar vermindert het risico op elektrische schokken.

1.6 Persoonlijke veiligheid

- Vermijd onbedoeld starten. Zorg ervoor dat de schakelaar is uitgeschakeld voordat u deze aansluit op de voedingsbron. Als u elektrisch gereedschap met uw vinger op de schakelaar draagt, kan dit tot een ongeluk leiden.
- Verwijder eventuele instelsleutels of moersleutels voordat u het apparaat inschakelt. Een vergeten sleutel in een draaiend deel van het elektrisch gereedschap kan letsel veroorzaken.
- Overdrijf het niet. Houd altijd de juiste basis en balans. Dit maakt het mogelijk om het elektrisch gereedschap in onverwachte situaties te bedienen.
- Zorg er in aanwezigheid van stofafzuig- en opvangapparatuur voor dat deze op de juiste manier zijn aangesloten en gebruikt. Het gebruik van stofafscheiding kan de stofvervuiling verminderen.

1.7 Gebruik en verzorging van elektrisch gereedschap

- Overbelast het apparaat niet. Gebruik het alleen voor het beoogde doel.
- Gebruik het toestel niet als de schakelaar niet goed werkt. Elk elektrisch gereedschap dat niet met de schakelaar kan worden bediend, is gevaarlijk en moet worden gerepareerd.
- Koppel de stekker los van de voedingsbron voordat u aanpassingen maakt, accessoires vervangt of opbergt. Dergelijke preventieve veiligheidsmaatregelen verminderen het risico op het per ongeluk starten van het apparaat.

- Zorg voor goed onderhoud van elektrisch gereedschap. Controleer het gereedschap op verkeerde uitlijning of vastlopen van bewegende delen, breken van onderdelen en andere omstandigheden die van invloed kunnen zijn op de werking. Als het elektrische gereedschap beschadigd is, moet het voor gebruik worden gerepareerd. Veel ongevallen worden veroorzaakt door slecht onderhouden elektrisch gereedschap.
- Houd snijgereedschappen scherp en schoon. Goed onderhouden snijgereedschappen met scherpe snijkanten binden minder en zijn makkelijker te bedienen.
- Gebruik het elektrisch gereedschap en de accessoires in overeenstemming met deze instructies en op de manier die is bedoeld voor elk type elektrisch gereedschap, rekening houdend met de werkomstandigheden en de uit te voeren werkzaamheden.

2. Operatie

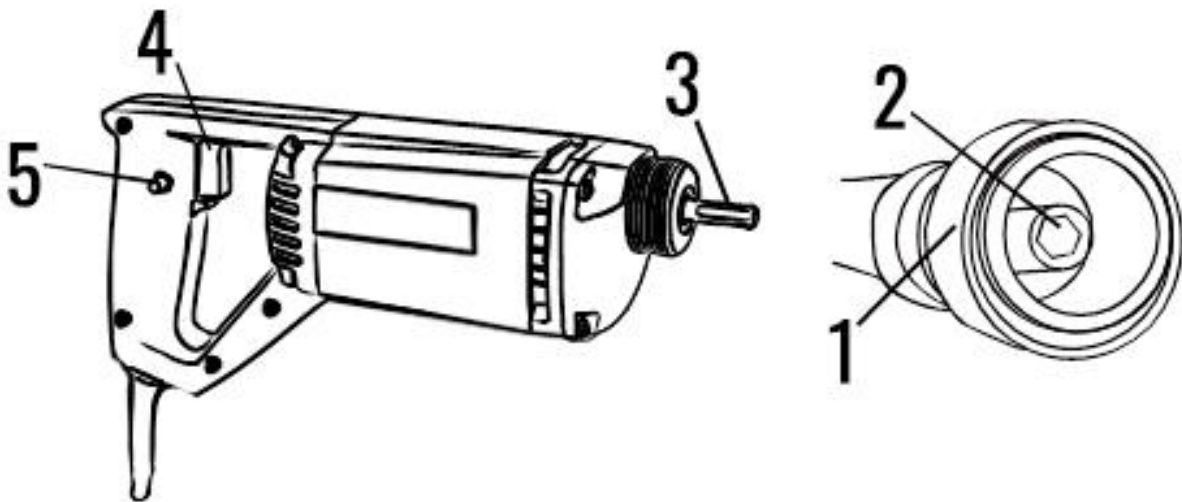

1. Sicherungsmutter
2. Flexibele as
3. Aandrijfas
4. Schakelaar
5. Knop voor continu gebruik

2.1 Werkwijze

1. Steek de schroefas (3) in de opening van de flexibele as (2) en draai de borgmoer (1) tegen de klok in om de vibrator vast te zetten.
2. Druk op de triggerschakelaar (4) om de motor te starten. Druk bij continubedrijf op de schakelaar (5) terwijl de schakelschakelaar (4) wordt ingedrukt. Om de motor continu in bedrijf uit te schakelen, drukt u nogmaals op de tripschakelaar (4).
3. Als de vibrator niet trilt na het starten van de motor, moet deze kort worden aangetikt. Dan kan de vibrator gebruikt worden.
4. De motor moet tijdens bedrijf op steigers worden gemonteerd of op een harde ondergrond worden geplaatst. Plaats het apparaat nooit op los beton. Een houten paneel met afmetingen van meer dan 30x30 cm kan bovenop het losse beton worden gelegd. Vervolgens wordt de motor op de houten plaat geplaatst en bevestigd, zodat schade aan de motor wordt voorkomen als deze vastzit in het losse beton.

LET OP: De borgmoer is heet tijdens het gebruik, raak hem niet aan!

2.2 Voorbeelden van gebruik

De afstand tussen twee verdichtingspunten en de duur van de verdichtingswerken is afhankelijk van de dikte van de betonlaag en de samenstelling van het beton.

De volgende punten dienen als indicatie.

2.2.1 Bodems

1. Steek de trilslang langzaam in het beton. (verdichtingstijd ongeveer 3-4 seconden).
2. Trek de trilslang langzaam uit het beton en herhaal het proces om de 50 cm.

2.2.2 Wanden en kolommen

1. Vullen met beton tot een hoogte van ongeveer 100 cm.
2. Steek de interne vibrator in de bekisting.
3. Trek de trilslang langzaam uit het beton en verander deze naar de volgende locatie.
4. Nu kan de volgende betonvulling van ongeveer 100 cm hoogte worden gedaan.

3. Specificaties

Model	AR-HE-BR58015	AR-HE-BR80015	AR-HE-BR80020
Apparaat			
Macht	580 Watt (tijdens afdrukken)	800 Watt (tijdens afdrukken)	800 Watt (tijdens afdrukken)
Spanning	230 V	230 V	230 V
Frequentie	50 Hz	50 Hz	50 Hz
Materiaal	Plastic	Plastic	Plastic
Snelheid	4000 U/min	5600 U/min	5600 U/min
Rüttelflasche			
Ø trillende kop	35 mm	35 mm	35 mm
Eiland Gummischlauch	30 mm	30 mm	30 mm
Ø flexibele schacht	10 mm	10 mm	10 mm
Lengte	1,5 m	1,5 m	2 meter

4. Reiniging en onderhoud

- Wanneer het apparaat wordt bediend, moet de motor indien nodig van buitenaf worden gereinigd. Met name de in- en uitlaat van de motor moet altijd vrij worden gehouden.
- Controleer tijdens het gebruik of alle verbindingbouten zijn aangedraaid. De verbinding tussen de vibrator en de motor moet worden gereinigd en voorzien van een paar druppels olie. Vervolgens wordt de plug van de vibrator bedekt met een beschermhoes.
- Controleer op slijtage van de koolborstel. Indien nodig moet het worden vervangen om beschadiging van de motor te voorkomen. De koolborstel mag alleen worden vervangen door technisch gekwalificeerd personeel.
- De borstels moeten regelmatig worden gecontroleerd en versleten borstels moeten tijdig worden vervangen. Controleer na vervanging of de nieuwe borstels vrij in de borstelhouder kunnen worden bewogen - laat de motor 15 minuten draaien om contact tussen de borstel en de commutator te garanderen.
- Houd de ventilatieopeningen schoon en verwijder regelmatig stof en olie.

- In geval van complicaties tijdens normaal bedrijf, moet de voeding onmiddellijk worden uitgeschakeld en moet het gereedschap worden gecontroleerd en gerepareerd.
- Controleer regelmatig alle bevestigingsschroeven en zorg ervoor dat ze zijn aangedraaid. Als een van de schroeven los zit, draai deze dan onmiddellijk vast, anders kan dit letsel veroorzaken.
- Zorg ervoor dat uw elektrisch gereedschap wordt onderhouden door gekwalificeerd personeel dat alleen identieke reserveonderdelen gebruikt. Dit zorgt voor een veilige werking van het elektrisch gereedschap.

5. Probleemoplossing

Probleem	Oorzaak	Oplossing
Motor werkt niet.	<ul style="list-style-type: none"> - Het stopcontact is beschadigd of los. - De stekker is beschadigd. - De kabel is versleten of beschadigd. - De koolborstel is versleten. - De schakelaar is beschadigd of los. - De binnenlijn is los. - De stator of rotor is beschadigd. 	<ul style="list-style-type: none"> - Repareer of vervang het stopcontact. - Plaats de stekker terug. - Kabels vervangen. - Repareer de koolborstel. - Repareer of vervang de schakelaar. - Sluit de binnenlijn aan. - Vervang de stator of rotor.
Vonken op de koolborstel.	<ul style="list-style-type: none"> - De commutator is beschadigd. - De rotor- of statorwikkeling is kortgesloten of de rotorwikkeling is open. - Koolborstel wordt gedragen. 	<ul style="list-style-type: none"> - Vervang de rotor. - Vervang de rotor of stator. - Vervang de nieuwe koolborstel.
De vibrator trilt niet of de vibratie is zwak.	<ul style="list-style-type: none"> - Er zit vuil, olie en water in de trillende kop. - De O-ring afdichting is beschadigd. 	<ul style="list-style-type: none"> - Reinigen, drogen en weer in elkaar zetten. - Vervang de O-ring afdichting.

6. Entsorgungshinweis

6.1 Verwijdering en verpakking

Zorg ervoor dat de verpakking op de juiste manier wordt weggegooid in overeenstemming met de richtlijnen en normen die van toepassing zijn in uw regio. In sommige gevallen kan de verpakking bestaan uit plastic zakken - zorg er in dit opzicht voor dat ze niet in de handen van kinderen komen. Er is een risico op verstikking!

6.2 Verwijdering van oude apparatuur

Oude apparaten moeten worden weggegooid in overeenstemming met de richtlijnen en voorschriften van lokale afvalverwijdering.

6.3 Betekenis van het symbool "vuilnisbak"



Bescherm ons milieu, elektrische apparaten horen niet thuis in het huishoudelijk afval. Maak gebruik van de inzamelpunten voor de afvoer van elektrische apparaten en lever daar uw elektrische apparaten in die u niet meer zult gebruiken. Op deze manier helpen ze de mogelijke effecten van onjuiste verwijdering op het milieu en de menselijke gezondheid te voorkomen. Op deze manier levert u uw bijdrage aan het hergebruik, de recycling en andere vormen van terugwinning van afgedankte elektrische en elektronische apparatuur. Informatie over waar u de apparaten moet weggooien, kunt u verkrijgen bij uw gemeenten of gemeentelijke administraties.

Onze klantenservice nummer: +49 (0) 931-45232700

Canbolat Vertriebs GmbH • Gneisenaustraße 10-11 • 97074 Würzburg

EU-conformiteitsverklaring

Wij, de

Canbolat Vertriebs GmbH, Gneisenaustraße 10-11, 97074 Würzburg, Duitsland

verklaart hierbij dat de hieronder beschreven hulpmiddelen voldoen aan de relevante essentiële gezondheids- en veiligheidseisen van de EU-richtlijnen vanwege hun ontwerp en constructie, evenals in de ontwerpen die door ons in de handel worden gebracht.

Product	Betonrüttler 580 watt	Betonrüttler 800 watt	Betonrüttler 800 watt
Artikel	4260551587801	4260551587795	4260551587818
Model	AR-HE-BR58015	AR-HE-BR80015	AR-HE-BR80020

Als het apparaat zonder onze toestemming wordt gewijzigd, verliest deze conformiteitsverklaring zijn geldigheid.

Getest op:

EU-norm:

IN ISO 12100:2010, BIJ 60745-2-12:2009

EN 60204-1:2006+A1:2009+AC:2010

EN 349:1993+A1:2008, IN ISO 14120:2015

IN ISO 13857:2008, BIJ 61000-6-1:2017

EN 61000-6-3:2007+A1:2011+AC:2012

IN 61000-3-2:2014, IN 61000-3-3:2013

Datum/handtekening Fabrikant/Locatie: Würzburg, 23.11.2018



Handtekening:

Dipl.-Inform. (Univ.) Korhan Canbolat, Algemeen Directeur

Representatief voor deze gebruiksaanwijzing/technische gegevens:

Dipl.-Inform. (Univ.) Korhan Canbolat, Algemeen Directeur

Büroadresse:

Canbolat Vertriebs GmbH

Gneisenaustraße 10-11

97074 Würzburg

Het retouradres is te vinden in de opdruk: <https://www.arebos.de/impressum/>

BTW-identificatienummer: DE 263752326

De rechtbank van inschrijving in het handelsregister is Würzburg, HRB 10082

AEEA-verord.-nr. van 61617071