

Originele gebruiksaanwijzing – AREBOS persluchtlanghaspel

AREBOS

Persluchtlanghaspel

AR-HE-DA10/15/20/30M



Volg alle veiligheidsmaatregelen in deze gebruikershandleiding om veilig gebruik te garanderen.



Bedankt voor uw vertrouwen in AREBOS.

Inhoudsopgave

1. Veiligheidsinstructies	3
1.1 Uitleg van symbolen	3
1.2 Veiligheidsinstructies.....	4
2. Beoogd gebruik	5
3. Montageort.....	5
4. Montage	6
4.1 Teilleste	6
4.2 Wandmontage.....	7
5. Gebruik	7
5.1 Instructies voor correct gebruik	7
5.2 Toepassing.....	8
6. Reiniging	8
7. Onderhoud.....	9
8. Problemen oplossen.....	9
9. Technische gegevens.....	9
10. Opslag	10
11. Milieuvriendelijke verwijdering.....	10
11.1 Verwijdering en verpakking.....	10
11.2 Verwijdering van oude apparatuur	10
EU-conformiteitsverklaring	11

Bedankt voor de aankoop van ons product. Lees de gebruiksaanwijzing zorgvuldig door voordat u het product voor de eerste keer gebruikt. Als u het product aan derden overlaat, moeten deze gebruiksaanwijzingen ook worden overhandigd. Bewaar de handleiding voor toekomstig gebruik. De tekeningen in deze handleiding komen mogelijk niet overeen met de fysieke objecten. Raadpleeg de fysieke objecten.

1. Veiligheidsinstructies

1.1 Uitleg van symbolen



Dit product mag **niet** bij het huishoudelijk afval worden weggegooid!



Een CE-markering kan worden gebruikt om te erkennen dat een product voldoet aan de wettelijke bepalingen van Europese wettelijke normen en daarom binnen de Europese Gemeenschap mag worden verhandeld.



Waarschuwing! Lees de veiligheidsvoorschriften zorgvuldig door. Dat

Het niet naleven van veiligheidsmaatregelen kan leiden tot ernstig letsel of schade. Bewaar de gebruiksaanwijzing op een veilige plaats.



Waarschuwing! Draag beschermende handschoenen!



Waarschuwing! Draag een veiligheidsbril!



Waarschuwing! Draag gehoorbescherming!

1.2 Veiligheidsinstructies

Lees de volgende veiligheids- en waarschuwingeninstructies zorgvuldig en volledig door: voordat u de haspel monteert en in gebruik neemt.

Dit is voor je eigen veiligheid! Voor schade en letsel veroorzaakt door niet-naleving van de veiligheidsinstructies aanvaarden wij geen aansprakelijkheid!

Let op - risico op verstikking!

- Kleine onderdelen en verpakkingsmaterialen voor kleine kinderen en huisdieren in geval van oneigenlijk gebruik
- Omgaan met een acuut verstikkingsgevaar

Let op - explosiegevaar!

- Gebruik nooit pneumatisch gereedschap met brandbare gassen
- Gebruik geen pneumatisch gereedschap in de buurt van licht ontvlambare materialen

Let op – Niet geschikt voor kinderen

- Kinderen jonger dan 16 jaar mogen de pneumatische slanghaspel niet gebruiken
 - Product mag alleen worden gebruikt door personen die bekend zijn met de omgang met de apparatuur
- bekend zijn en op de hoogte zijn van mogelijke gevaren.

Let op – risico op schade

- Montageplaats moet voldoende draagkracht hebben
 - De installatielocatie moet vrij zijn van verborgen leidingen en leidingen
 - Bedien de persluchtlanghaspel alleen met perslucht, nooit met vloeistoffen
 - Gebruik persluchtlang met compressor zonder uitzondering, nooit met persluchtcilinders
 - Alleen te gebruiken met accessoires in perfecte staat
 - Overschrijd nooit de maximale werkdruk van de trommel of pneumatisch gereedschap
 - Alleen aansluiten op lijnen waar het mogelijk is om het maximum te overschrijden
- toelaatbare druk wordt met meer dan 10% voorkomen
- Houd de persluchtlang uit de buurt van scherpe voorwerpen, scherpe randen, hoge hitte en licht ontvlambare materialen
 - Houd behuizingen en slangen vrij van stof en vuil
 - Laat geen vocht binnendringen in de binnenkant van de slanghaspel
 - Gebruik geen scherp, puntig of krassend schoonmaakgerei voor het schoonmaken gebruiken
 - Niet reinigen met agressieve chemicaliën of schurende reinigingsmiddelen
 - Breng geen wijzigingen aan in het product
 - Gebruik de goederen alleen in perfecte staat
 - Reparatemaatregelen mogen alleen worden uitgevoerd door gekwalificeerd personeel

Let op - risico op letsel

- Installeer de slanghaspel stevig op een muur of plafond
- Het breken van persluchtlang kan ernstig letsel veroorzaken
- Een ongecontroleerde intrekslang vormt een hoog risico op letsel
- Rondslingerende persluchtlang vormen een potentieel struikelgevaar
- Richt persluchtlang nooit op mensen en dieren
- Persluchtlanghaspel vóór onderhouds- en reparatiemaatregelen worden altijd uitgevoerd door de Koppel de persluchttoevoer los.

2. Beoogd gebruik

De pneumatische slanghaspel is uitsluitend ontworpen voor het leveren van energie aan pneumatische gereedschappen en toepassingen in combinatie met een compressor. De slanghaspel is altijd geschikt voor het transporteren van perslucht. Vloeistoffen zoals water mogen niet met het artikel worden vervoerd.

De slanghaspel moet aan een geschikte muur of plafond worden bevestigd. Zonder een dergelijke bevestiging is het gebruik van dit persluchtapparaat niet toegestaan.

Het artikel is alleen bedoeld voor particulieren uit de hobby- en doe-het-zelfsector. De persluchtslanghaspel is niet geschikt voor gebruik in de commerciële, industriële en ambachtelijke sector.

Het beoogde gebruik van dit artikel omvat ook:

- Gebruik alleen accessoires die geschikt zijn voor deze pneumatische slanghaspel.
- Alle personen die het hulpmiddel gebruiken, moeten bekend zijn met de hantering van de hulpmiddelen en moeten worden geïnformeerd over mogelijke gevaren.
- Bij het gebruik van het apparaat moeten alle toepasselijke voorschriften inzake ongevallenpreventie nauwgezet worden nageleefd.
- Voldoe ook aan alle arbovoorschriften

Bereik.

3. Montageort

Montagevrij gebruik van de haspel vormt een groot gevaar voor mensen en objecten in de omgeving van de trommel. Om deze reden is montagevrij gebruik niet toegestaan. Monteer het apparaat op een geschikt plafond of muur.

Kies de installatielocatie zodat de pneumatische slanghaspel niet in de weg zit en geen obstakel voor u vormt. Om zonder problemen onder het apparaat te kunnen lopen, moet u ervoor zorgen dat de montagehoogte ten minste 2,5 meter is bij het monteren van het plafond.

Voordat u gaat boren, moet u ervoor zorgen dat er geen verborgen lijnen of leidingen langs de assemblageplaats lopen. Gebruik een detector om leidingen en leidingen te detecteren. Als alternatief kunt u deskundige hulp inroepen.

Zorg er ook voor dat de wand of het plafond voldoende draagkracht heeft en draagt de persluchtslanghaspel. Als dit niet het geval is, wordt de Persluchtslanghaspels mogen nooit op deze locatie worden bevestigd.

4. Montage

De pneumatische slanghaspel mag alleen worden geïnstalleerd op plaatsen waar voldoende draagkracht is gegarandeerd en er geen leidingen of leidingen langs lopen. Neem bij twijfel contact op met een specialist die het plafond of de muur zal controleren op de nodige vereisten.

Benader de montage van de trommel met grote zorg. Neem genoeg tijd en werk geconcentreerd. Onjuiste installatie van de trommel brengt de productveiligheid in gevaar en kan leiden tot persoonlijk letsel en materiële schade.

Gebruik alleen gecertificeerde gereedschappen van gespecialiseerde retailers voor montage. Overweeg de veiligheids- en waarschuwingeninstructies van deze hulpmiddelen.

Draag altijd geschikte beschermende kleding tijdens de montage.

4.1 Teilleste

Variant 10m				
Nee.	Benaming	Beeld	Statistieken	Getal
1	Schroef		M5 x 50mm	2
2	Deuvel		M8	2
3	Insteeknippel met binnendraad			1
4	Snelkoppeling met binnenschroefdraad			1
5	Persluchtlanghaspel			1

Variant 15m / 20m				
Nee.	Benaming	Beeld	Statistieken	Getal
1	Schroef		M6 x 60 mm	2
2	Deuvel		M10	2
3	Insteeknippel met binnendraad			1
4	Snelkoppeling met binnenschroefdraad			1
5	Schlauchtrommelgehäuse			1
6	Befestigungsflügel			1

Variant 30m				
Nee.	Benaming	Beeld	Statistieken	Getal
1	Schroef		M8 x 60 mm	2
2	Deuvel		M10	2
3	Insteeknippel met binnendraad			1
4	Snelkoppeling met binnenschroefdraad			1
5	Perslucht – slanghaspel			1

4.2 Wandmontage

Afhankelijk van de variant wordt de bevestigingsvleugel gebruikt als sjabloon voor de boorgaten. Plan de positie zo dat de haspel kan worden aangesloten op een compressor. Monteer de haspel ongeveer 80cm boven de grond. De slang naar de haspel moet een compressor bereiken.

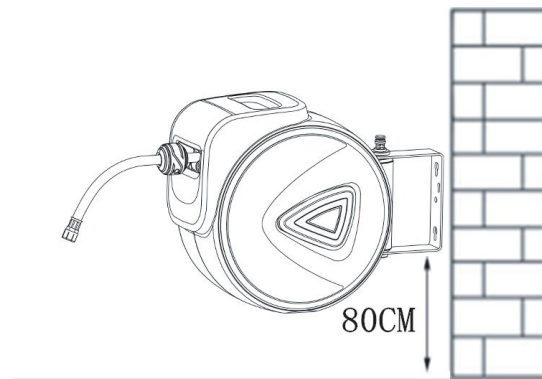

*Product kan variëren afhankelijk van de variant

5. Gebruik

5.1 Instructies voor correct gebruik

De persluchtlanghaspel is alleen geschikt voor het transporteren van perslucht. Het apparaat mag niet worden gebruikt met vloeistoffen of brandbare gassen. Bij brandbare gassen is er ontploffingsgevaar.

De persluchtlanghaspel mag alleen worden gebruikt met een compressor. Gebruik met persluchtcilinders is niet toegestaan.

Overschrijd nooit de maximale werkdruk van de pneumatische slanghaspel of het pneumatische gereedschap dat ermee wordt bediend. Bevestig de pneumatische slanghaspel zonder uitzondering aan persluchtleidingen die voorkomen dat de maximaal toelaatbare druk met meer dan 10 procent wordt overschreden, bijvoorbeeld door een drukregelaar).

De pneumatische slanghaspel is uitgerust met een vergrendelings- en retourmechanisme dat het gemakkelijk maakt om de slang uit te trekken en terug te brengen. Zorg er echter altijd voor dat je de

slang gecontroleerd terug laat knappen. Ongecontroleerd oprollen van de slang kan ernstig letsel veroorzaken. Als het haspelmechanisme beschadigd is, moet de slanghaspel onmiddellijk buiten gebruik worden gesteld. Laat het apparaat repareren door een professional voordat u het apparaat weer in gebruik neemt.

Het slot produceert een krakend geluid wanneer de slang op en neer wordt gerold. Dit is dus geen fout of schade. Vraag naar tal van toepassingen of in het geval van problemen met het mechanisme dat dit geluid verandert, moet onmiddellijk een specialist worden geraadpleegd.

Inspecteer de slang voor elk gebruik zorgvuldig op gaten en andere schade. Ze verminderen de prestaties van het apparaat en vormen een risico op letsel. Om gaten en schade te voorkomen, moet u de persluchtlang altijd uit de buurt van scherpe voorwerpen houden.

Open vuur en andere warmtebronnen, evenals licht ontvlambare materialen zoals olie, moeten ook uit de buurt van de persluchtlang worden gehouden.

Bij het loskoppelen van de persluchtlang van de persluchtbron of .dem retourluchtgereedschap van de persluchtlanghaspel. De slang kan omver stoten en u en mensen in de directe omgeving ernstig verwonden. Daarom moet u altijd een stevige grip op de slang hebben.

5.2 Toepassing

1. Trek de slang langzaam uit de trommel. De slang heeft 2-3 per meter Verriegelungspositionen.
2. Blijf niet aan de slang trekken als deze al volledig is uitgeschoven. Let hiervoor op de markering.
3. Houd de slang aan het einde vast terwijl deze terug in de trommel wordt gerold, zodat deze niet ongecontroleerd wordt teruggetrokken.

6. Reiniging

Vuil ziet er niet alleen lelijk uit, het heeft ook een negatief effect op materiaaleigenschappen en functionaliteit. Om deze reden raden we u aan het apparaat te gebruiken Reinig grondig na elk gebruik.

Houd de behuizing en slang zo vrij mogelijk van stof en vuil door ze regelmatig af te vegen met een schone doek of het vuil weg te blazen met perslucht onder lage druk. Zorg ervoor dat er geen vocht in de binnenkant van de slanghaspel dringt.

Voordat u de slang terug in de behuizing leidt nadat het werk is voltooid, moet u de slang zorgvuldig reinigen. Gebruik een zachte doek en een mild sopje.

In geen geval mag u scherp, puntig of krassend schoonmaakgerei gebruiken voor het reinigen. Vermijd ook het gebruik van agressieve chemicaliën of schurende reinigingsmiddelen. Deze tasten het plastic aan en beschadigen het na verloop van tijd.

7. Onderhoud

De persluchtlanghaspel en accessoires moeten regelmatig op beschadigingen worden gecontroleerd. Als u schade opmerkt, kunt u eerst opnieuw gebruiken wanneer u schade hebt verwijderd.

Om gevaren te voorkomen, moet u zelf geen noodzakelijke reparatiewerkzaamheden uitvoeren. Laat de schade altijd herstellen door een gekwalificeerde gespecialiseerde werkplaats. Gebruik zonder uitzondering originele vervangende of vervangende apparatuur. Vervangende onderdelen van de fabrikant.

Voordat u begint met het uitvoeren van onderhouds- en reparatiewerkzaamheden, wordt de Zorg ervoor dat u de persluchtlanghaspel loskoppelt van de persluchttoevoer.

8. Problemen oplossen

De slang kan niet automatisch worden ingetrokken nadat de slang volledig is uitgeschoven. De reden kan zijn dat het uiteinde van de slang is vergrendeld en er geen extra slang is die kan worden uitgetrokken om te ontgrendelen.

Er is een mogelijke manier om dit probleem op te lossen:
Houd de slang bij de gele markering en trek met een schokkerige Beweging op de slang totdat deze zich terugtrekt.

9. Technische gegevens

Model	10 meter	15 meter	20 meter	30 meter
Artikel	4260627425327	4260627425334	4260627425341	4260627425358
max. werkdruk	8 bar	18 bar	18 bar	18 bar
Min. Berstdruck	24 bar	54 bar	54 bar	54 bar
Lengte van de inlaatslang	1 m	1,5 m	2 meter	2 meter
Lengte van de uitlaatslang	10 meter	15 meter	20 meter	30 meter
Anschlussfitting	1/4" (inch)	1/4" (inch)	1/4" (inch)	1/4" (inch)
Diameter van de slang	15/16"	3/8" (inch)	3/8" (inch)	3/8" (inch)
Schlauchmateriaal	POLYVINYLCHLORIDE			
Materiaal behuizing	PP			

10. Opslag

Als u de persluchtlanghaspel wilt opbergen, reinigt u de slang en de trommel van tevoren. Laat de haspel goed drogen voordat je hem op een droge, donkere en vorstvrije plaats bewaart. Zorg ervoor dat de lucht in de ruimte goed kan circuleren zodat vocht zich niet ophoopt en schimmel kan ontstaan.

11. Milieuvriendelijke verwijdering

Waarschuwing: verstikkingsgevaar! Verpakkingsmateriaal is gevaarlijk voor kinderen. Laat kinderen nooit met verpakkingsmateriaal spelen.

11.1 Verwijdering en verpakking

- De verpakking van uw apparaat is gemaakt van materialen die nodig zijn om een effectieve bescherming tijdens het transport te garanderen. Deze materialen zijn volledig recyclebaar, waardoor de impact op het milieu wordt verminderd. Gooi de verpakking weg in een bak voor recyclebare materialen.

11.2 Verwijdering van oude apparatuur

- Oude apparaten moeten worden weggegooid in overeenstemming met de richtlijnen en voorschriften van lokale afvalverwijdering. Neem contact op met uw lokale administratie over het adres van het dichtstbijzijnde recyclingcentrum en lever uw apparaat daar af.



Het symbool van de doorgestreepte vuilnisbak op een oud elektrisch of elektronisch apparaat betekent dat het aan het einde van zijn levensduur niet met huishoudelijk afval mag worden weggegooid. Inzamelpunten voor afgedankte elektrische en elektronische apparatuur zijn beschikbaar in uw regio voor gratis retournering. U kunt de adressen verkrijgen van uw stad of lokale overheid. U kunt www.arebos.de meer te weten komen over andere retouropties die door ons zijn gemaakt op onze website.

De gescheiden inzameling van afgedankte elektrische en elektronische apparatuur is bedoeld om hergebruik, recycling of andere vormen van nuttige toepassing van afvalstoffen mogelijk te maken en de negatieve gevolgen van verwijdering voor het milieu en de menselijke gezondheid te voorkomen.

Onze klantenservice nummer: Tel. +49 (0) 931 9080 3000

Fax: +49 (0) 931 4523 2799 / E-Mail: info@arebos.de

Kantooradres: Canbolat Vertriebs GmbH • Gneisenaustraße 10-11 • 97074 Würzburg

Het retouradres is te vinden in de opdruk: <https://www.arebos.de/impressum/>

EU-conformiteitsverklaring

Wij, de

Canbolat Vertriebs GmbH, Gneisenaustraße 10-11, 97074 Würzburg, Duitsland

verklaart hierbij dat de hieronder beschreven hulpmiddelen voldoen aan de relevante essentiële gezondheids- en veiligheidseisen van de EU-richtlijnen vanwege hun ontwerp en constructie, evenals in de ontwerpen die door ons in de handel worden gebracht.

Naam van het product: AREBOS persluchtslanghaspel

Modelnummer: AR-HE-DA10/15/20/30M

Model/ artikelnummer:

10 meter	15 meter	20 meter	30 meter
4260627425327	4260627425334	4260627425341	4260627425358

Als het apparaat zonder onze toestemming wordt gewijzigd, verliest deze conformiteitsverklaring zijn geldigheid.

Getest op:

2006/42/EG (Machinerichtlijn)

EU-norm:

IN ISO 12100: 2010

Datum/handtekening fabrikant/locatie:

Würzburg 21.08.2023



Handtekening:

Dipl.-Inform. (Univ.) Korhan Canbolat, Algemeen Directeur

Representatief voor deze gebruiksaanwijzing/technische gegevens:

Dipl.-Inform. (Univ.) Korhan Canbolat, Algemeen Directeur

Büroadresse:

Canbolat Vertriebs GmbH

Gneisenaustraße 10-11

97074 Würzburg

Het retouradres is te vinden in de opdruk: <https://www.arebos.de/impresum/>

BTW-identificatienummer: DE 263752326

De rechtbank van inschrijving in het handelsregister is Würzburg, HRB 10082

AEEA-verord.-nr. van 61617071