

Original brugsanvisning – AREBOS foodprocessor 1500W

AREBOS

Fødevareprocessor 1500W

AR-HE-KM1580B/R/S



Befolgen Sie alle Sicherheitsvorkehrungen in dieser Bedienungsanleitung, um eine sichere Nutzung zu gewährleisten.

CE

Danke für Ihr Vertrauen in AREBOS.

Tak fordi du købte vores produkt. Læs brugsanvisningen omhyggeligt, før du bruger produktet første gang. Hvis du overlader produktet til tredjepart, skal denne betjeningsvejledning også udleveres. Opbevar brugsanvisningen til fremtidig reference. Tegningerne i denne vejledning stemmer muligvis ikke overens med de fysiske genstande. Se venligst de fysiske objekter.

Sikkerhed

Forklaring af symboler



Anhand einer CE-Kennzeichnung kann erkannt werden, dass ein Produkt den gesetzlichen Bestimmungen der europäischen Rechtsnormen entspricht und daher innerhalb der Europäischen Gemeinschaft gehandelt werden darf.



Dieses Produkt darf **nicht** über den Hausmüll entsorgt werden!



Warnung! Lesen Sie die Sicherheitsvorschriften sorgfältig durch. Das Nichteinhalten der Sicherheitsvorkehrungen kann zu schweren Verletzungen oder Schäden führen. Bewahren Sie die Bedienungsanleitung gut auf



Schutzisoliertes Gehäuse (Schutzklasse II)!

Generelle sikkerhedsinstruktioner

- Før du bruger apparatet, skal du læse brugsanvisningen omhyggeligt og opbevare instruktionerne, herunder garantien, købsbeviset og om muligt kassen med den indvendige emballage. Hvis du giver denne enhed til andre, skal du også videregive brugervejledningen.
- Enheden er udelukkende designet til privat brug og er ikke egnet til kommerciel brug. Brug den ikke udendørs (undtagen hvis den er beregnet til udendørs brug). Hold det væk fra varmekilder, direkte sollys, fugt (nedsenk det aldrig i en væske) og skarpe kanter. Brug ikke apparatet med våde hænder. Hvis apparatet er fugtigt eller vådt, skal du straks tage stikket ud.
- Når du rengør eller lægger det væk, skal du slukke for apparatet og altid tage stikket ud af stikkontakten (tag stikket ud, ikke ledningen), når apparatet ikke er i brug, og fjern det tilsluttede tilbehør.
- Brug ikke maskinen uden opsyn. Hvis du vil forlade arbejdspladsen, skal du slukke for maskinen eller tage stikket ud af stikkontakten (træk i selve stikket og ikke ledningen).

- Kontroller regelmæssigt, om apparater og kabler er beskadiget. Brug det ikke, hvis enheden er beskadiget. Forsøg ikke selv at reparere enheden. Kontakt altid en autoriseret tekniker. For at undgå faren skal du altid få et defekt kabel kun udskiftet af producenten, af vores kundeservice eller af en kvalificeret person og med et kabel af samme type.
- Der anvendes kun originale reservedele.
- Vær opmærksom på følgende "Særlige sikkerhedsinstruktioner".

Børn og svagelige personer

- For at sikre dit barns sikkerhed skal du opbevare al emballage (plastikposer, kasser, polystyren osv.) uden for rækkevidde.
Forsigtighed! Vær forsigtig! Lad ikke små børn lege med folien, da **der er risiko for kvælning!**
- Dette apparat bør ikke bruges af børn. Opbevar apparatet og netledningen utilgængeligt for børn.
- Denne enhed er ikke et legetøj. Børn må ikke spille på apparatet.
- Udstyr kan anvendes af personer med nedsatte fysiske, sensoriske eller mentale evner eller manglende erfaring og viden, hvis de er blevet overvåget eller vejledt i sikker brug af udstyret, og hvis de forstår de involverede farer.

Særlige sikkerhedsinstruktioner til denne maskine

- Afbryd altid apparatet fra strømforsyningen, hvis det efterlades uden opsyn, og før montering, demontering eller rengøring.
- Sluk for apparatet, og tag stikket ud af stikkontakten, før du skifter tilbehør eller nærmer dig dele, der bevæger sig under brug.
- Brug ikke apparatet til andre formål.
- Bemærk: For at undgå fare for utilsigtet nulstilling af den termiske afbryder må denne enhed ikke strømforsynes af en ekstern koblingsenhed, såsom en timer, eller tilsluttes et kredsløb, der periodisk tændes og slukkes af værktøjet.
- Denne maskine kan kun betjenes under opsyn.
- Undgå at forstyrre sikkerhedsafbrydere.
- Indsæt ikke noget i de roterende kroge, mens maskinen arbejder.
- Placer maskinen på en glat, flad, stabil arbejdsflade.
- Sæt ikke apparatet i stikkontakten uden at installere det nødvendige tilbehør.

Oversigt over komponenterne

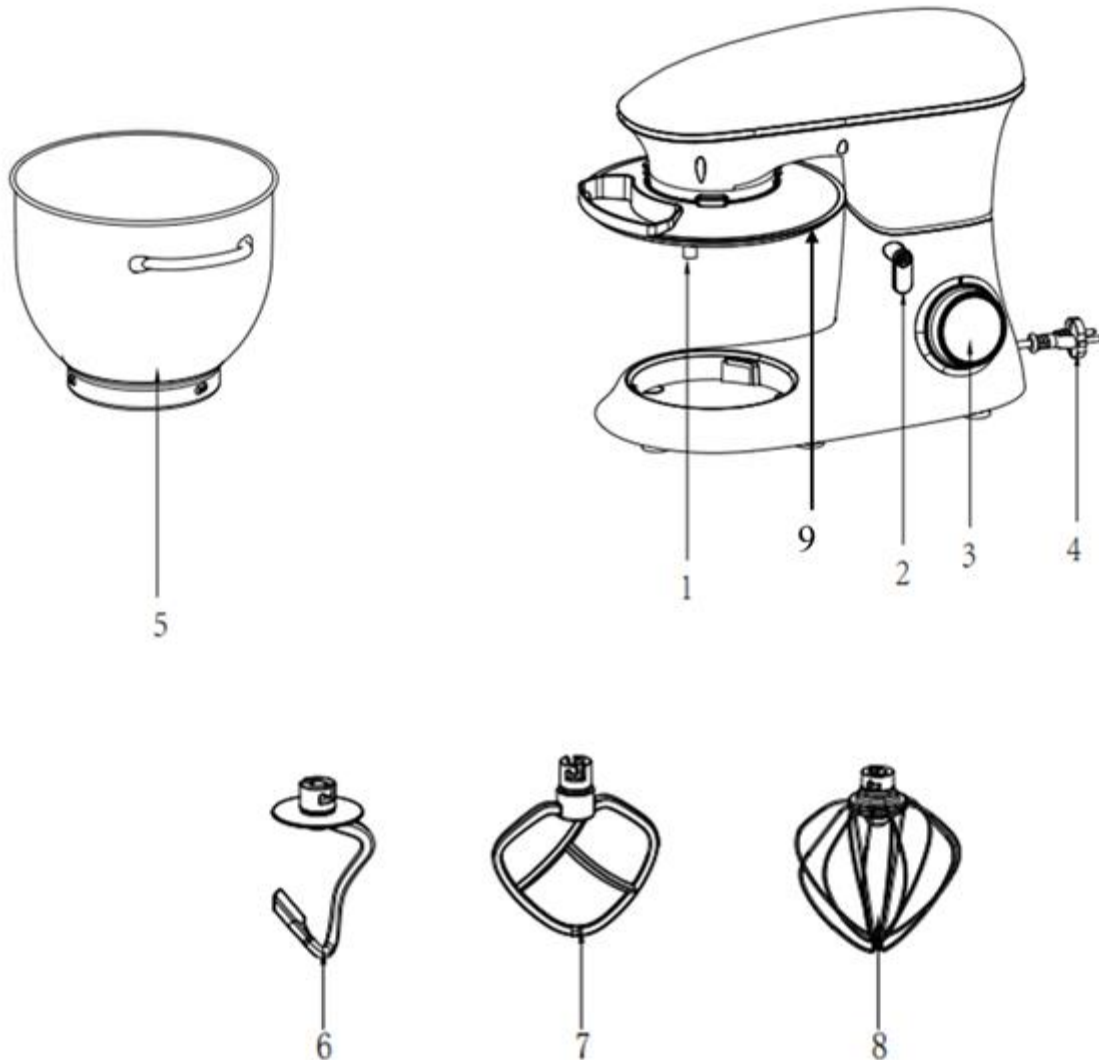

Hovedkomponenter og standardtilbehør:

| | | | |
|---|-----------------------|---|-----------|
| 1 | Abtriebsswelle | 6 | Teighaken |
| 2 | Hebeknopf | 7 | Rührhaken |
| 3 | Geschwindigkeitsknopf | 8 | Piskeris |
| 4 | Netledningen | 9 | Låg |
| 5 | Blandeskål | | |

Sådan bruges røreskålen

1. Drej løfteknappen (2) med uret. Armen vil nu bevæge sig opad. (Fig. 1)
2. Læg låget i gryden. (Fig. 2)
3. Sæt røreskålen i holderen (trin 1), og drej skålen med uret, indtil den klikker på plads (trin 2). (Fig. 3)

4. Saml det nødvendige redskab (dejkrog eller piskeris eller piskeris) ved at indsætte toppen i udgangsakslen og drej den mod uret, indtil den klikker på plads. (fig. 4 og fig. 5)
5. Udfyld ingredienser.

VORSICHT:

Überfüllen Sie die Maschine nicht!

Die maximale Menge der Zutaten beträgt 2 kg.

6. Brug løfteknappen (2) til at sænke armen. (Fig. 6)
7. Sæt strømstikket i en korrekt installeret 220-240 V 50/60 Hz sikkerhedsudtag.
8. Brug hastighedsknappen til at skifte maskinen til en hastighed mellem 1 og 6 (afhængigt af blandingen).
9. Ved pulsdrift (æltning med korte intervaller) skal du dreje kontakten til "PULSE" -positionen. Kontakten skal holdes i denne position i henhold til den ønskede intervallængde. Når kontakten slippes, vender den automatisk tilbage til "0" -positionen.
10. Efter æltning/omrøring drejes hastighedsknappen (3) tilbage til positionen "0", så snart der er dannet en kugle. Tag derefter stikket ud.
11. Tryk løfteknappen (2) ned, og armen hæves.
12. Blandingen kan nu frigives ved hjælp af en spatel og fjernes fra blandeskålen.
13. Blandeskålen kan nu fjernes.
14. Rengør delene som beskrevet under "Rengøring".



FIG1



FIG2



FIG3



FIG4



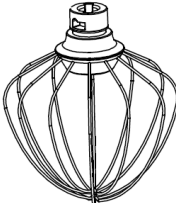

FIG5



FIG6

Juster niveauet og brug dejkrogen / piskeriset / piskeriset til højst 2 kg blanding.

| Brug | Fotografi | Skridt | Tid (min.) | Maksimal | Fremgangsmåde |
|---------------|-------------------------------------------------------------------------------------|--------|------------|---------------------------|-------------------------------------------------------------------------------------------------------------------------------------------------------------------------------------------------------------------------------------------------------------------------------------------------------------------------------------------|
| Dejkrog |  | 1-3 | 3-5 | Mel 1000 g, vand 538 g | Tunge blandinger (f.eks. brød eller mørdej) <ul style="list-style-type: none"> 1 fase i 30'erne, 2-trinnet i 30'erne og derefter 3-trinnet i 2 minutter til 4 minutter for at danne en klynge. |
| Omrøring krog |  | 2-4 | 3-10 | Mel 660 g Vand 840 g | Mellemtunge blandinger (f.eks. crêpes eller svampeblandinger) <ul style="list-style-type: none"> For at bruge knockeren skal du skifte til niveau 2 i 20'erne og derefter køre på niveau 4 i mere end 2min40s. |
| Piskeris |  | 5-6 | 3-10 | 3 Protein (min) | Let blanding (såsom fløde, æggehvider, budding) <ul style="list-style-type: none"> For at slå æggehvider skal du bruge hastighedsindstilling 5 eller 6 og lade dem slå, indtil de er stive i 3 minutter eller mere. For at piske fløde skal du bruge hastighedsindstilling 5 eller 6 og piske i 3 til 5 minutter. |

VORSICHT:

Überhitzungsgefahr durch zu langen Betrieb!

- **Kurze Betriebszeit:** Betreiben Sie das Gerät nicht länger als sechs Minuten!
- Nach einer Betriebszeit von 6 Minuten ist eine Pause von mindestens 15 Minuten einzuhalten, bevor das Gerät wieder in Betrieb genommen wird.

Fejlfinding

| Nej. | Problem | Opløsning |
|------|-------------------------------------------------------------------------------------|--------------------------------------------------------------------------------------------------------------------------------------------------------------------------------------------------------------------------------------------------------------------------------------------------|
| 1 | Maskinen virker ikke. | <ul style="list-style-type: none">- Kontroller, at stikket er i god kontakt med stikkontakten.- Kontroller, om klatreknappen hopper tilbage på plads.- Kontroller, om maskinen arbejder kontinuerligt i mere end 6 minutter, og vent på, at motoren er kølet af. |
| 2 | Lyde ved omrøring af skålen (tilbehør ridser skålen). | <ul style="list-style-type: none">- Kontroller, at røreskålen er korrekt installeret.- Kontroller, om tilbehøret på maskinen er korrekt installeret. |
| 3 | Låget passer ikke ordentligt på skålen. | <ul style="list-style-type: none">- Kontroller, at låget sidder på maskinen er korrekt placeret.- Kontroller, at skålen er korrekt installeret på maskinen og korrekt låst. |
| 4 | Maskinen kan ikke køre med en bestemt hastighed. | <ul style="list-style-type: none">- Kontroller, at mærket på hastighedsknappen stemmer overens med hastighedsgitteret på bolig.- Indstil hastighedsknappen til 0 og kontroller igen, om maskinen fungerer korrekt. |
| 5 | Bevægelser, mens maskinen kører. | <ul style="list-style-type: none">- Kontroller, om den skridsikre fod falder af.- Kontroller, at maskinen er placeret på en glat og flad bordplade. |
| 6 | Efter installation af blandeskålen og grydelåget hoppede løfteknappen ikke tilbage. | <ul style="list-style-type: none">- Kontroller, at låget er korrekt placeret på maskinen.- Kontroller, at røreskålen er korrekt installeret. |

Specifikationer

| | |
|-----------------------------|--------------------------------------------------------------------------------------------------------------|
| Model | AR-HE-KM1580B/R/S |
| Effekt (watt) | 1500 watt |
| Strømforsyning | 220-240 V, 50/60 Hz |
| Klasse | II |
| Blandesål med håndtag | 8 L |
| Maskinens størrelse (LxBxH) | 44,8 x 26,9 x 36,7 cm |
| Tilbehør | Piskeris 1x, Omrøringskrog 1x, Dejkrog 1x, Gennemsigtigt låg 1x, Blandesål 1x, Maskine 1x, Brugsanvisning 1x |
| Vægt (uden emballage) | 5,6 kg |

Rensning

- Før rengøring skal du tage netledningen ud af stikkontakten.
- Nedsenk aldrig enheden i vand!
- Brug ikke skrappe eller aggressive rengøringsmidler.

Motor

- Rengør kun ydersiden af sagen med en fugtig klud.

Tilbehør

- **Forsigtig: Nogle komponenter er ikke egnede til rengøring i opvaskemaskinen. Når de udsættes for varmekilder og ætsende rengøringsmidler, kan de forårsage deformation og falmning.**
- Komponenter, der er kommet i kontakt med mad, kan rengøres i sæbevand.
- Lad delene tørre grundigt, før du samler enheden igen.
- Påfør en lille mængde vegetabilsk olie på skærmene, efter at de er tørret.

Miljøvenlig bortskaffelse

Advarsel: Kvælningsfare! Emballagemateriale er farligt for børn. Lad aldrig børn lege med emballagemateriale.

Bortskaffelse og emballering

- Emballagen på din enhed er lavet af materialer, der er nødvendige for at garantere effektiv beskyttelse under transport. Disse materialer er fuldt genanvendelige, hvilket reducerer miljøpåvirkningen. Bortskaf emballagen i en skraldespand til genanvendelige materialer.

Bortskaffelse af gammelt udstyr

- Gamle apparater skal bortskaffes i overensstemmelse med direktiverne og forskrifterne for lokal bortskaffelse af affald. Kontakt din lokale administration om adressen på det nærmeste genbrugscenter, og aflever din enhed der.



Symbolet med den overstregede skraldespand på en gammel elektrisk eller elektronisk enhed betyder, at den ikke må bortskaffes sammen med husholdningsaffald efter endt levetid. Indsamlingssteder for affald af elektrisk og elektronisk udstyr er tilgængelige i dit område til gratis retur. Du kan få adresserne fra din by eller lokale regering. Du kan www.arebos.de finde ud af om andre returmogigheder oprettet af os på vores hjemmeside.



Særskilt indsamling af affald af elektrisk og elektronisk udstyr har til formål at muliggøre genbrug, genvinding eller andre former for nyttiggørelse af affald og at undgå de negative følger af bortskaffelse for miljøet og menneskers sundhed.

Vores kundeservicenummer: Tlf. +49 (0) 931 9080 3000

Fax: +49 (0) 931 4523 2799 / E-mail: info@arebos.de

Kontorets adresse: Canbolat Vertriebs GmbH • Gneisenaustraße 10-11 • 97074 Würzburg

Returadressen findes i aftrykket: <https://www.arebos.de/impressum/>

EU-overensstemmelseserklæring

Vi, den

Canbolat Vertriebs GmbH, Gneisenaustraße 10--11, 97074 Würzburg, Tyskland

erklærer hermed, at de nedenfor beskrevne enheder overholder de relevante væsentlige sundheds- og sikkerhedskrav i EU-direktiverne på grund af deres design og konstruktion samt i de designs, der markedsføres af os.

Produkt navn: AREBOS foodprocessor 1500W

Modellnummer: AR-HE-KM1580B; AR-HE-KM1580R; AR-HE-KM1580S

Varenummer: 4260627427864 (sort); 4260627427871 (rød); 4260627427888 (sølv)

Hvis enheden ændres uden vores samtykke, mister denne overensstemmelseserklæring sin gyldighed.

Testet for:

EU-standard:

EN 55014-1:2017

DA 61000-3-2:2014

DA 61000-3-3:2013

EN 55014-2:2015

EMC 2014/30/EU

EN 60335-1:2012 + AC: 2014 + A11: 2014

EN 60335-2-14:2006 + A1:2008 + A11:2012 + AC:2013 + A12:2016

DA 62233:2008

LVD 2014/35/EU

RoHS 2011/65/EU

ErP 2009/125/EF

Dato/underskriftsproducent/sted: Würzburg,

28.09.2023



Underskrift:

Dipl.-Inform. (Univ.) Korhan Canbolat, administrerende direktør

Repræsentativ for disse brugsanvisninger/tekniske data:

Dipl.-Inform. (Univ.) Korhan Canbolat, administrerende direktør

Kontorets adresse:

Canbolat Vertriebs GmbH

Gneisenaustraße 10-11

97074 Würzburg

Returadressen findes i aftrykket: <https://www.arebos.de/impressum/>

Momsidentifikationsnummer: DE 263752326

Registreringsretten i handelsregistret er Würzburg, HRB 10082

WEEE Reg. nr. DE 61617071