

Instrucciones de uso originales – AREBOS Procesador de alimentos 1500W

AREBOS

Procesador de alimentos 1500W

AR-HE-KM1580B/R/S



Siga todas las precauciones de seguridad en este manual de instrucciones para garantizar un uso seguro.



Gracias por su confianza en AREBOS.

Gracias por comprar nuestro producto. Lea atentamente el manual de instrucciones antes de utilizar el producto por primera vez. Si deja el producto a terceros, este manual de operación también debe ser entregado. Guarde el manual de instrucciones para referencia posterior. Es posible que los dibujos de esta guía no coincidan con los objetos físicos. Por favor, consulte los objetos físicos.

Seguridad

Explicación del símbolo



Sobre la base de un marcado CE, se puede reconocer que un producto cumple con las disposiciones legales En las normas legales europeas y, por lo tanto, puede comercializarse dentro de la Comunidad Europea.



¡Este producto **no** debe desecharse con residuos domésticos!



¡Advertencia! Lea atentamente las normas de seguridad. Ese El incumplimiento de las precauciones de seguridad puede provocar lesiones o daños graves. Mantenga el manual de instrucciones seguro



¡Carcasa aislada protectora (clase de protección II)!

Instrucciones generales de seguridad

- Lea detenidamente el manual de instrucciones antes de poner en marcha el dispositivo y conserve las instrucciones, incluida la garantía, el comprobante de compra y, si es posible, la caja con el embalaje interior. Si pasa este dispositivo a otras personas, proporcione también el manual del usuario.
- El dispositivo está diseñado exclusivamente para uso privado y no es adecuado para uso comercial. No lo use al aire libre (excepto si está diseñado para uso en exteriores). Manténgalo alejado de fuentes de calor, luz solar directa, humedad (nunca lo sumerja en un líquido) y bordes afilados. No use el dispositivo con las manos mojadas. Si el dispositivo está húmedo o mojado, quítelo inmediatamente.
- Al limpiarlo o guardarlo, apague el dispositivo y desconéctelo siempre de la toma de corriente (desenchufe, no el cable) cuando el dispositivo no esté en uso, y retire los accesorios conectados.
- No opere la máquina sin supervisión. Si desea salir del lugar de trabajo, apague la máquina o desconéctela del enchufe (desconéctela usted mismo y no el cable).

- Verifique regularmente si algún equipo y cables están dañados. No lo use si el dispositivo está dañado. No intente reparar el dispositivo usted mismo. Póngase siempre en contacto con un técnico autorizado. Para evitar el peligro, siempre tenga un cable defectuoso reemplazado solo por el fabricante, por nuestro servicio al cliente o por una persona calificada y con un cable del mismo tipo.
- Solo se utilizan piezas de repuesto originales.
- Tenga en cuenta las siguientes "Instrucciones especiales de seguridad".

Niños y personas frágiles

- Para garantizar la seguridad de su hijo, mantenga todos los envases (bolsas de plástico, cajas, poliestireno, etc.) fuera del alcance.
¡Cautela! ¡Ten cuidado! ¡No deje que los niños pequeños jueguen con el papel de aluminio, ya que existe **el riesgo de asfixia!**
- Este dispositivo no debe ser utilizado por niños. Mantenga el dispositivo y el cable de alimentación fuera del alcance de los niños.
- Este dispositivo no es un juguete. Los niños no pueden jugar al dispositivo.
- Los dispositivos pueden ser utilizados por personas con capacidades físicas, sensoriales o mentales limitadas o falta de experiencia y conocimiento si han recibido supervisión u orientación sobre el uso seguro del dispositivo y si comprenden los peligros asociados con él.

Instrucciones de seguridad especiales para esta máquina

- Desconecte siempre el dispositivo de la fuente si se deja desatendido y antes del montaje, desmontaje o limpieza.
- Apague el dispositivo y desconéctelo antes de cambiar los accesorios o acercarse a las partes que se mueven en uso.
- No utilice el dispositivo para ningún otro propósito previsto.
- Nota: Para evitar el riesgo de restablecimiento involuntario del corte térmico, este dispositivo no debe ser alimentado por un conmutador externo, e.B un temporizador, o conectado a un circuito que la empresa de servicios públicos enciende y apaga regularmente.
- Esta máquina solo se puede operar bajo supervisión.
- No interfiera con los interruptores de seguridad.
- No inserte nada en los ganchos giratorios mientras la máquina está funcionando.
- Coloque la máquina sobre una superficie de trabajo lisa, plana y estable.
- No enchufe el enchufe de alimentación del dispositivo a la toma de corriente de pared sin instalar los accesorios necesarios.

Descripción general de los componentes

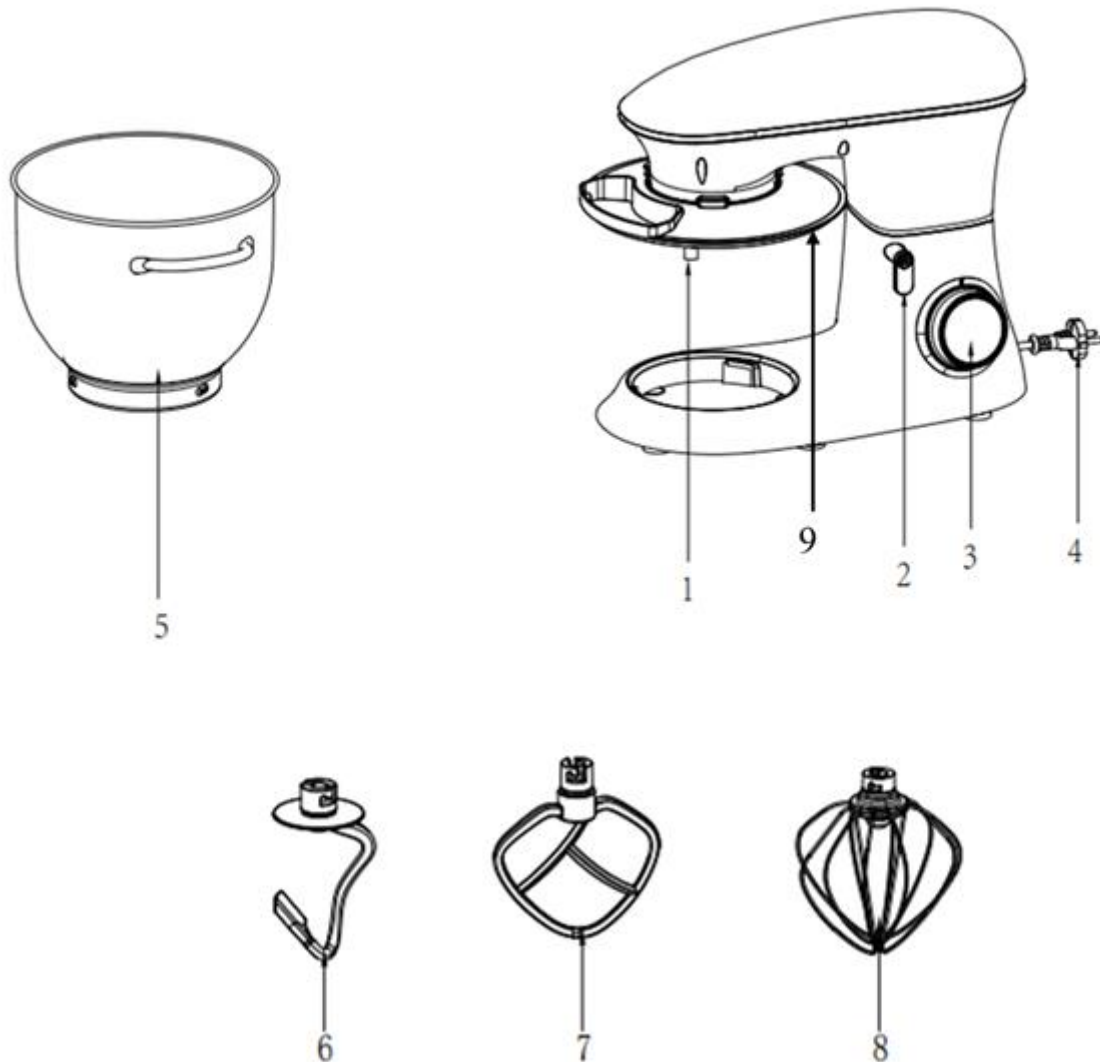

Componentes principales y accesorios estándar:

1	Eje de salida	6	Ganchos de masa
2	Botón de elevación	7	Agitación de ganchos
3	Botón de velocidad	8	Batidor
4	Cable de alimentación	9	Tapa
5	Tazón		

Uso del tazón para mezclar

1. Gire la perilla de elevación (2) en el sentido de las agujas del reloj. El brazo ahora se moverá hacia arriba. (Figura 1)
2. Coloque la tapa en la olla. (Figura 2)
3. Coloque el recipiente mezclador en el soporte (paso 1) y gire el recipiente en el sentido de las agujas del reloj hasta que encaje en su lugar (paso 2). (Figura 3)

- Monte el utensilio requerido (gancho de masa o batidor o batidor) insertando la parte superior en el eje de salida y gírelo en sentido contrario a las agujas del reloj hasta que encaje en su lugar. (Fig. 4 y Fig. 5)
- Rellena los ingredientes.

CAUTELA:

¡No llene demasiado la máquina!

La cantidad máxima de ingredientes es de 2 kg.

- Utilice el botón de elevación (2) para bajar el brazo. (Figura 6)
- Conecte el enchufe de alimentación a una toma de seguridad de 220-240V 50/60Hz correctamente instalada.
- Utilice el botón de velocidad para cambiar la máquina a una velocidad entre 1 y 6 (según la mezcla).
- Para la operación de pulso (amasado a intervalos cortos), gire el interruptor a la posición "PULSE". El interruptor debe mantenerse en esta posición de acuerdo con la longitud de intervalo deseada. Cuando se suelta el interruptor, vuelve automáticamente a la posición "0".
- Después de amasar/remover, gire la perilla de velocidad (3) de nuevo a la posición "0" una vez que se haya formado una bola. A continuación, desenchufe el enchufe de alimentación.
- Presione el botón de elevación (2) hacia abajo y el brazo se levantará.
- La mezcla ahora se puede liberar con la ayuda de una espátula y retirarse del tazón de mezcla.
- El tazón de mezcla ahora se puede quitar.
- Limpie las piezas como se describe en "Limpieza".



FIG1



FIG2



FIG3



FIG4



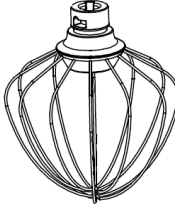

FIG5



FIG6

Ajuste el nivel y use el gancho de masa / batidor / batidor para no más de 2 kg de mezcla.

Uso	Fotografía	Paso	Tiempo (min)	Máximo	Procedimientos operativos
Ganchos de masa		1-3	3-5	Harina 1000 g, agua 538 g	<p>Mezclas espesas (e.B pan o masa de corteza corta)</p> <ul style="list-style-type: none"> 1 etapa para 30s, la 2 etapa para 30s y luego la etapa 3 para 2 min a 4 min para formar un racimo.
Agitación de ganchos		2-4	3-10	Harina 660 g, agua 840 g	<p>Mezclas medianas (e.B crepes o mezclas de esponjas)</p> <ul style="list-style-type: none"> Para usar el knocker, cambie al nivel 2 durante 20 segundos, luego al nivel 4 durante más de 2 minutos 40.
Batidor		5-6	3-10	3 Proteína (min)	<p>Mezcla ligera (por ejemplo, crema, claras de huevo, pudín)</p> <ul style="list-style-type: none"> Para batir las claras de huevo, use el nivel de velocidad 5 o 6 y déjelas batir rígidamente durante 3 minutos o más. Para batir la crema, use el nivel de velocidad 5 o 6 y bata durante 3 a 5 minutos.

PRECAUCIÓN:

¡Riesgo de sobrecalentamiento debido a un funcionamiento demasiado largo!

- **Tiempo de funcionamiento corto:** ¡No opere el dispositivo durante más de seis minutos!

Solución de problemas

No.	Problema	Solución
1	La máquina no funciona.	<ul style="list-style-type: none">- Compruebe si el enchufe está en buen contacto con el enchufe.- Compruebe si el botón de ascenso rebota en su posición.- Compruebe si la máquina está trabajando continuamente durante más de 6 minutos y espere a que el motor se enfríe.
2	Ruidos al agitar el tazón (los accesorios rayan el tazón).	<ul style="list-style-type: none">- Compruebe que el recipiente de mezcla esté correctamente instalado.- Compruebe si los accesorios en la máquina está instalado correctamente.
3	La tapa no encaja correctamente en el tazón.	<ul style="list-style-type: none">- Compruebe si la tapa de la máquina está colocado correctamente.- Compruebe que el recipiente está correctamente instalado en la máquina y correctamente bloqueado.
4	La máquina no puede funcionar a una cierta velocidad.	<ul style="list-style-type: none">- Compruebe si la marca en la perilla de velocidad en la cuadrícula de velocidad en el Vivienda.- Configure el botón de velocidad en 0 y verifique nuevamente si la máquina funciona correctamente.
5	Movimientos mientras la máquina está funcionando.	<ul style="list-style-type: none">- Compruebe si el pie antideslizante se cae.- Compruebe que la máquina está colocada sobre una mesa lisa y plana.
6	Después de instalar el tazón de mezcla y la tapa de la olla, el botón de elevación no se recuperó.	<ul style="list-style-type: none">- Compruebe que la tapa está colocada correctamente en la máquina.- Compruebe que el recipiente de mezcla esté correctamente instalado.

Características técnicas

Modelo	AR-HE-KM1580B/R/S
Potencia (vatios)	1500 vatios
Fuente de alimentación	220-240 V, 50/60 Hz
Clase	II
Tazón mezclador con asas	8 L
Tamaño de la máquina (LxWxH)	44,8 x 26,9 x 36,7 cm
Accesorios	Batir 1x, gancho de agitación 1x, gancho de masa 1x, tapa transparente 1x, tazón de mezcla 1x, máquina 1x, manual 1x
Peso (sin embalaje)	5,6 kg

Limpieza

- Antes de limpiar, desenchufe el enchufe de alimentación de la toma de corriente.
- ¡Nunca sumerja el dispositivo en agua!
- No use detergentes fuertes o agresivos.

Motor

- Limpie el exterior de la caja solo con un paño húmedo.

Accesorios

- **Atención: Algunos componentes no son adecuados para la limpieza en el lavavajillas. Cuando se exponen a fuentes de calor y detergentes corrosivos, pueden causar deformación y desvanecimiento.**
- Los componentes que han entrado en contacto con los alimentos se pueden limpiar en agua jabonosa.
- Deje que las piezas se sequen bien antes de volver a montar el dispositivo.
- Aplique una pequeña cantidad de aceite vegetal a las pantallas después de que se hayan secado.

Eliminación respetuosa con el medio ambiente

Advertencia ¡Riesgo de asfixia! El material de embalaje es peligroso para los niños. Nunca deje que los niños jueguen con material de embalaje.

Eliminación y envasado

- El embalaje de su dispositivo está hecho de materiales necesarios para garantizar una protección efectiva durante el transporte. Estos materiales son totalmente reciclables y por lo tanto reducen el impacto ambiental. Deseche el embalaje en un contenedor para materiales reciclables.

Eliminación de equipos de desecho

- El equipo de desecho debe eliminarse de acuerdo con las directrices y regulaciones de la eliminación local de desechos. Póngase en contacto con su administración local a través de la dirección del centro de reciclaje más cercano y entregue su dispositivo allí.



El símbolo de la papelera tachada en un aparato eléctrico o electrónico ANTIGUO establece que no debe eliminarse en los residuos domésticos al final de su vida útil. Los puntos de recogida de residuos de aparatos eléctricos y electrónicos están disponibles en su área para devoluciones gratuitas. Puede obtener las direcciones de su ciudad o gobierno local. Puede informarse en nuestro sitio web www.arebos.de sobre otras opciones de devolución creadas por nosotros.



La recogida separada de RAEE tiene por objeto evitar la reutilización, el reciclado u otras formas de valorización de los RAEE, así como las consecuencias negativas de la eliminación sobre el medio ambiente y la salud humana.

Nuestro número de atención al cliente: Tel. +49 (0) 931 9080 3000

fax: +49 (0) 931 4523 2799 / e-mail: info@arebos.de

Dirección de la oficina: Canbolat Vertriebs GmbH • Gneisenaustraße 10-11 • 97074 Würzburg

La dirección de devolución se puede encontrar en el pie de imprenta:

<https://www.arebos.de/impressum/>

Revocación/Devolución

- Compruebe si el producto está dañado en el transporte. Informar de cualquier daño inmediatamente a la empresa de transporte con la que se entregó el producto.
- **Revocación / devolución:** Tenga en cuenta que solo se puede realizar un reembolso del monto total de la compra si los productos devueltos no se usan, son nuevos y están en su embalaje original.

Declaración UE de conformidad

Nosotros, el

Canbolat Vertriebs GmbH, Gneisenaustraße 10--11,,97074 Würzburg, Alemania

por la presente declaramos que los siguientes productos cumplen con los requisitos de salud y seguridad pertinentes y esenciales de las directivas de la UE debido a su diseño y diseño, así como en las versiones comercializadas por nosotros.

Nombre del producto: AREBOS Procesador de alimentos 1500W

Número de modelo: AR-HE-KM1580B; AR-HE-KM1580R; AR-HE-KM1580S

Número de artículo: 4260627427864 (negro); 4260627427871 (rojo); 4260627427888 (plata)

Si el dispositivo se modifica sin nuestro consentimiento, esta declaración de conformidad pierde su validez.

Probado para:

Norma de la UE:

EN 55014-1:2017

EN 61000-3-2:2014

EN 61000-3-3:2013

EN 55014-2:2015

EMC 2014/30/UE

EN 60335-1:2012 + CA: 2014 + A11:2014

EN 60335-2-14:2006 + A1:2008 + A11:2012 + AC:2013 + A12:2016

ES 62233:2008

LVD 2014/35/UE

RoHS 2011/65/UE

ErP 2009/125/CE

Fecha/Firma Fabricante/Ciudad:

Würzburg, 21.02.2022



Firma:

Dipl.-Inform. (Univ.) Korhan Canbolat, Director General

Representante de estas instrucciones de uso/datos técnicos:

Dipl.-Inform. (Univ.) Korhan Canbolat, Director General

Dirección de la oficina:

Canbolat Vertriebs GmbH

Gneisenaustrasse 10-11

D-97074 Würzburg

La dirección de devolución se puede encontrar en el pie de imprenta: <https://www.arebos.de/impressum/>

Número de identificación fiscal: DE 263752326

El tribunal de inscripción en el registro mercantil es Würzburg, HRB 10082

RAEE Reg. No. DE 61617071