

Original Bruksanvisningar – AREBOS Matberedare 1500W

AREBOS

Matberedare 1500W

AR-HE-KM1580B/R/S



Följ alla säkerhetsåtgärder i denna bruksanvisning för att säkerställa säker användning.

CE

Tack för ditt förtroende för AREBOS.

Tack för att du köpte vår produkt. Läs bruksanvisningen noggrant innan du använder produkten för första gången. Om du lämnar produkten till tredje part måste även bruksanvisningen överlämnas. Behåll bruksanvisningen för senare referens. Ritningarna i den här guiden kanske inte matchar de fysiska objekten. Se de fysiska objekten.

Säkerhet

Symbolförklaring



På grundval av CE-märkning kan det erkännas att en produkt uppfyller de rättsliga bestämmelserna i europeiska rättsliga standarder och därför kan handlas inom Europeiska gemenskapen.



Denna produkt får **inte** kasseras med hushållsavfall!



Varning! Läs säkerhetsföreskrifterna noggrant. Att Underlåtenhet att följa säkerhetsåtgärder kan leda till allvarliga skador eller skador. Skydda bruksanvisningen



Skyddsisolerat hölje (skyddsklass II)!

Allmänna säkerhetsinstruktioner

- Läs bruksanvisningen noggrant innan du tar i drift av enheten och behåll instruktionerna inklusive garantin, inköpsbeviset och, om möjligt, lådan med innerförpackningen. Om du vidarebefordrar den här enheten till andra personer, vänligen ange även användarhandboken.
- Enheten är endast avsedd för privat bruk och är inte lämplig för kommersiellt bruk. Använd den inte utomhus (förutom om den är avsedd för utomhusbruk). Håll den borta från värmekällor, direkt solljus, fukt (doppa den aldrig i en vätska) och skarpa kanter. Använd inte apparaten med våta händer. Om enheten är fuktig eller våt ska du skala av den omedelbart.
- När du rengör eller ställer undan den stänger du av enheten och kopplar alltid ur den från uttaget (koppla ur den, inte kabeln) när enheten inte används och ta bort de anslutna tillbehören.
- Använd inte maskinen utan övervakning. Om du vill lämna arbetsplatsen stänger du av maskinen eller kopplar ur den från uttaget (koppla ur den själv och inte kabeln).

- Kontrollera regelbundet om någon utrustning och kablar är skadade. Använd den inte om enheten är skadad. Försök inte reparera enheten själv. Kontakta alltid en auktoriserad tekniker. För att undvika faran, låt alltid en felaktig kabel bytas ut endast av tillverkaren, av vår kundtjänst eller av en kvalificerad person och med en kabel av samma typ.
- Endast originalreservdelar används.
- Observera följande "Särskilda säkerhetsinstruktioner".

Barn och sköra personer

- För att säkerställa ditt barns säkerhet, håll alla förpackningar (plastpåsar, lådor, polystyren, etc.) utom räckhåll.
Försiktighet! Var försiktig! Låt inte små barn leka med folien, eftersom det finns **risk för kvävning!**
- Den här enheten får inte användas av barn. Förvara enheten och nätsladden utom räckhåll för barn.
- Den här enheten är ingen leksak. Barn får inte spela enheten.
- Produkterna får användas av personer med begränsad fysisk, sensorisk eller mental förmåga eller brist på erfarenhet och kunskap om de har fått övervakning eller vägledning om säker användning av enheten och om de förstår farorna med den.

Särskilda säkerhetsanvisningar för denna maskin

- Koppla alltid bort enheten från strömförsörjningen om den lämnas obevakad och före montering, demontering eller rengöring.
- Stäng av enheten och koppla ur den innan du byter tillbehör eller närmar sig delar som rör sig i bruk.
- Använd inte apparaten för något annat avsett ändamål.
- Obs: För att undvika risken för oavsiktlig återställning av värmeutskärningen får denna enhet inte drivas av ett externt ställverk, t.B en timer eller anslutas till en krets som regelbundet slås på och av av verktyget.
- Denna maskin kan endast användas under övervakning.
- Stör inte säkerhetsbrytare.
- Sätt inte in något i de roterande krokarna medan maskinen arbetar.
- Placera maskinen på en jämn, plan och stabil arbetsyta.
- Anslut inte enhetens strömkontakt till vägguttaget utan att installera nödvändiga tillbehör.

Översikt över komponenterna

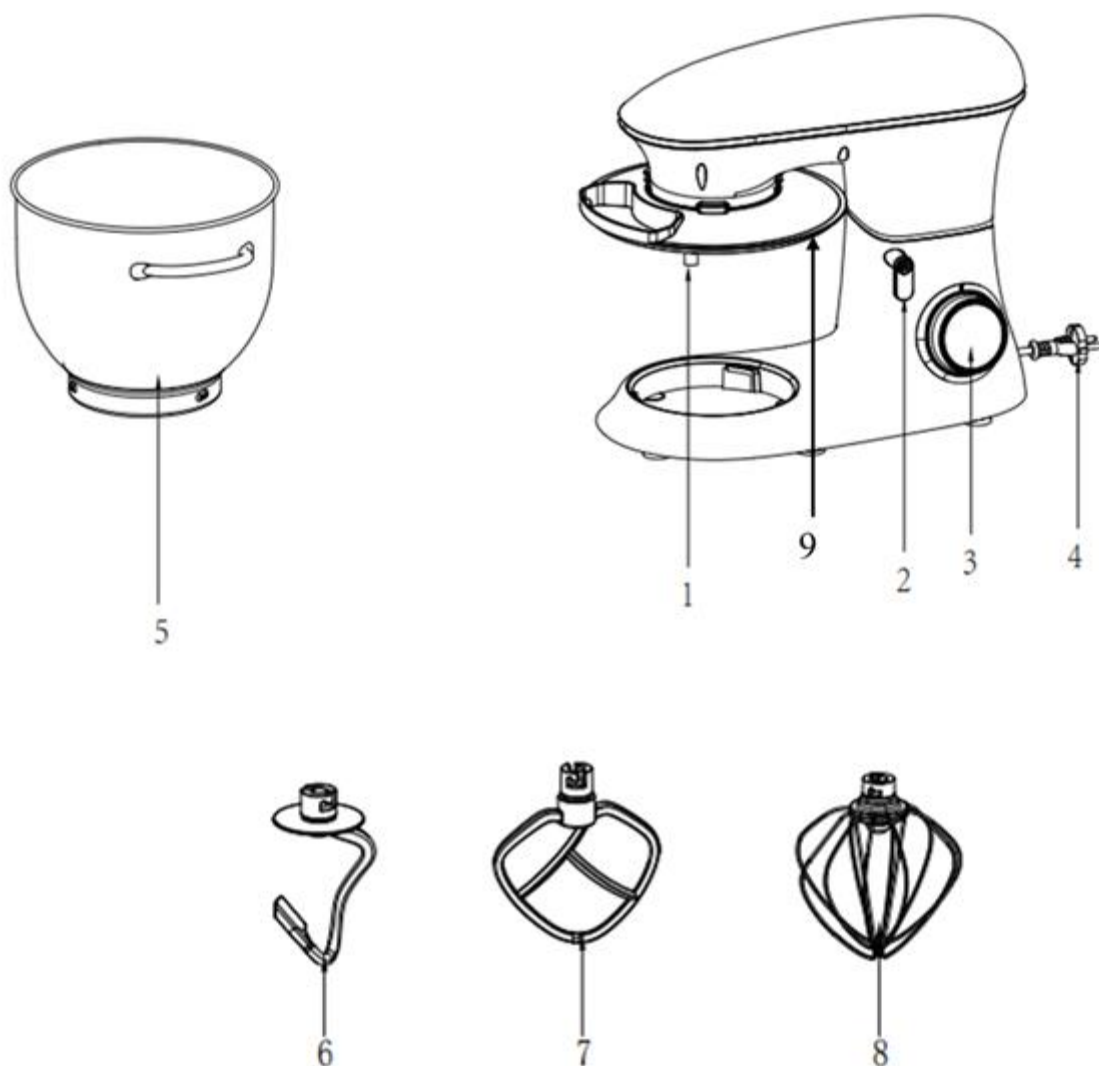

Huvudkomponenter och standardtillbehör:

1	Utgående axel	6	Degkrokar
2	Knappen Lyft	7	Omrörande krokar
3	Knappen Hastighet	8	Visp
4	Nätsladden	9	Lock
5	Blandningsskål		

Användning av blandningsskålen

1. Vrid lyftknappen (2) medurs. Armen kommer nu att röra sig uppåt. (Bild 1)
2. Lägg locket i grytan. (Bild 2)
3. Placera blandningsskålen i hållaren (steg 1) och rotera skålen medurs tills den snäpper på plats (steg 2). (Bild 3)

4. Montera det nödvändiga redskapet (degkrok eller vispa eller vispa) genom att sätta in toppen i utmatningsaxeln och rotera den moturs tills den snäpper på plats. (Bild 4 och Bild 5)
5. Fyll i ingredienser.

FÖRSIKTIGHET:

Fyll inte över maskinen!

maximala mängden ingredienser är 2 kg.

Den

6. Använd lyftknappen (2) för att sänka armen. (Bild 6)
7. Anslut strömkontakten till ett korrekt installerat 220-240V 50/60Hz säkerhetsuttag.
8. Använd hastighetsknappen för att växla maskinen till en hastighet mellan 1 och 6 (enligt blandningen).
9. För pulsdrift (knådning med korta intervaller), vrid strömbrytaren till "PULSE"-läget. Strömbrytaren måste hållas i detta läge enligt önskad intervalllängd. När strömbrytaren släpps återgår den automatiskt till "0"-läget.
10. Efter knådning/omrörning vrider du hastighetsknappen (3) tillbaka till "0"-läget när en boll har bildats. Koppla sedan ur strömkontakten.
11. Tryck ner lyftknappen (2) så höjs armen.
12. Blandningen kan nu släppas med hjälp av en spatel och avlägsnas från blandningsskålen.
13. Blandningsskålen kan nu tas bort.
14. Rengör delarna enligt beskrivningen under "Rengöring".



FIG1



FIG2



FIG3

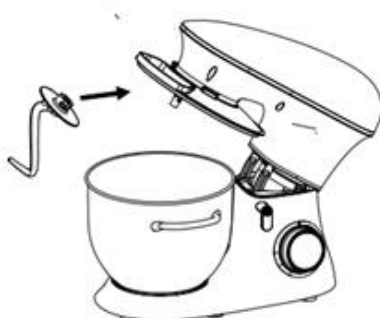

FIG4



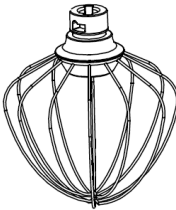

FIG5



FIG6

Justera nivån och använd degkroken/vispen/vispen för högst 2 kg blandning.

Använda	Fotografi	Steg	Tid (min)	Maximal	Operativa procedurer
Degkrokar		1-3	3-5	Mjöl 1000 g, vatten 538 g	Tunga blandningar (t.B bröd eller kortkornsbakelse) <ul style="list-style-type: none"> 1 steg för 30-talet, 2-steget för 30-talet och sedan 3-steget i 2 min till 4 min för att bilda ett kluster.
Omrörande kroker		2-4	3-10	Mjöl 660 g vatten 840 g	Medelstora blandningar (t.B crepes eller svampblandningar) <ul style="list-style-type: none"> För att använda knockern, byt till nivå 2 för 20s och sedan till nivå 4 i mer än 2min40s.
Visp		5-6	3-10	3 Protein (min)	Lätt blandning (såsom grädde, äggvitor, pudding) <ul style="list-style-type: none"> För att slå äggvitor, använd hastighetsnivå 5 eller 6 och låt dem slå styvt i 3 minuter eller mer. För att vispa grädde, använd hastighetsnivå 5 eller 6 och slå i 3 till 5 minuter.

VARNING:**Risk för överhettning på grund av för lång drift!**

- **Kort driftstid:** Använd inte enheten i mer än sex minuter!
- Efter en driftstid på 6 minuter måste en paus på minst 15 minuter observeras innan enheten tas i drift igen.

Felsökning

Nej.	Problem	Lösning
1	Maskinen fungerar inte.	<ul style="list-style-type: none"> - Kontrollera om kontakten är i god kontakt med uttaget. - Kontrollera om uppstigningsknappen studsar tillbaka till sitt läge. - Kontrollera om maskinen arbetar kontinuerligt i mer än 6 minuter och vänta tills motorn svalnar.
2	Ljud under omrörning av skålen (tillbehör repar skålen).	<ul style="list-style-type: none"> - Kontrollera att blandningsskålen är korrekt installerad. - Kontrollera om tillbehören på maskinen är korrekt installerad.
3	Locket passar inte ordentligt på skålen.	<ul style="list-style-type: none"> - Kontrollera om locket på maskinen placeras korrekt. - Kontrollera att skålen är korrekt installerad på maskinen och ordentligt låst.
4	Maskinen kan inte arbeta med en viss hastighet.	<ul style="list-style-type: none"> - Kontrollera om markeringen på hastighetsratten på hastighetsnätet på Bostäder. - Ställ in hastighetsknappen på 0 och kontrollera igen om maskinen fungerar korrekt.
5	Rörelser medan maskinen är igång.	<ul style="list-style-type: none"> - Kontrollera om den halkfria foten faller av. - Kontrollera att maskinen är placerad på en slät och plan bordsskiva.
6	Efter att ha installerat blandningsskålen och grytlocket studsade inte lyftknappen tillbaka.	<ul style="list-style-type: none"> - Kontrollera att locket är korrekt placerat på maskinen. - Kontrollera att blandningsskålen är korrekt installerad.

Specifikationer

Modell	AR-HE-KM1580B/R/S
Effekt (watt)	1500 watt
Strömkälla	220-240 V, 50/60 Hz
Klass	II
Blandningsskål med handtag	8 L
Maskinens storlek (LxWxH)	44,8 × 26,9 × 36,7 cm
Tillbehör	Vispa 1x, omrörningskrok 1x, degkrok 1x, transparent lock 1x, blandningsskål 1x, maskin 1x, manuell 1x
Vikt (utan förpackning)	5,6 kg

Rengöring

- Innan du rengör ska du koppla ur strömkontakten från vägguttaget.
- Sänk aldrig ned apparaten i vatten!
- Använd inte hårda eller aggressiva rengöringsmedel.

Motor

- Rengör utsidan av höljet endast med en fuktig trasa.

Tillbehör

- **Observera: Vissa komponenter är inte lämpliga för rengöring i diskmaskinen. När de utsätts för värmekällor och frätande tvättmedel kan de orsaka deformation och blekning.**
- Komponenter som har kommit i kontakt med mat kan rengöras i tvålatten.
- Låt delarna torka ordentligt innan du sätter tillbaka enheten.
- Applicera en liten mängd vegetabilisk olja på skärmarna efter att de har torkat.

Miljövänligt bortskaffande

Varning Risk för kvävning! Förpackningsmaterial är farligt för barn. Låt aldrig barn leka med förpackningsmaterial.

Bortskaffande och förpackning

- Förpackningen av din enhet är tillverkad av material som är nödvändiga för att garantera ett effektivt skydd under transporten. Dessa material är helt återvinningsbara och minskar därmed miljöpåverkan. Släng förpackningen i en behållare för återvinningsbara material.

Bortskaffande av avfallsutrustning

- Avfallsutrustning måste kasseras i enlighet med riktlinjerna och bestämmelserna för lokal avfallshantering. Kontakta din lokala administration via adressen till närmaste återvinningscentral och leverera din enhet där.



Symbolen för den överkorsade soptunnan på en gammal elektrisk eller elektronisk utrustning anger att den inte får kastas i hushållsavfall i slutet av sin livslängd. Uppsamlingsplatser för WASTE elektrisk och elektronisk utrustning finns i ditt område för gratis returer. Du kan få adresserna från din stad eller lokala myndighet. Du kan informera dig själv på vår hemsida www.arebos.de om andra returalternativ som skapats av oss.



Den separata insamlingen av WEEE är avsedd att förhindra återanvändning, återvinning eller andra former av återvinning av WEEE, liksom de negativa konsekvenserna av bortskaffande på miljön och människors hälsa.

Vårt kundtjänstnummer: Tel. +49 (0) 931 9080 3000

fax: +49 (0) 931 4523 2799 / e-post: info@arebos.de

Kontorsadress: Canbolat Vertriebs GmbH • Gneisenaustraße 10-11 • 97074 Würzburg

Returadress finns i avtrycket: <https://www.arebos.de/impressum/>

Återkalla/returnera

- Kontrollera produkten för transportskador. Rapportera omedelbart eventuella skador till det transportföretag som produkten levererades med.
- **Återkallelse/retur:** Observera att återbetalning av hela inköpsbeloppet endast kan göras om de returnerade varorna är oanvända, nya och i originalförpackningen.

EU:s försäkran om överensstämmelse

Vi,

Canbolat Vertriebs GmbH, Gneisenaustraße 10--11,.97074 Würzburg, Tyskland

härmed förklara att följande produkter uppfyller de relevanta, väsentliga hälso- och säkerhetskraven i EU-direktiven på grund av deras design och design samt i de versioner som släpps ut på marknaden av oss.

Produktnamn: AREBOS Matberedare 1500W

Modellnummer: AR-HE-KM1580B; AR-HE-KM1580R; AR-HE-KM1580S

Artikelnummer: 4260627427864 (svart); 4260627427871 (röd); 4260627427888 (silver)

Om enheten modifieras utan vårt samtycke förlorar denna försäkran om överensstämmelse sin giltighet.

Testad för:

EU-standard:

EN 55014-1:2017

EN 61000-3-2:2014

EN 61000-3-3:2013

EN 55014-2:2015

EMC 2014/30/EU

EN 60335-1:2012 + AC: 2014 + A11: 2014

EN 60335-2-14:2006 + A1:2008 + A11:2012 + AC:2013 + A12:2016

EN 62233:2008

LVD 2014/35/EU

RoHS 2011/65/EU

Erp 2009/125/EG

Datum/Signatur Tillverkare/Stad:

Würzburg, 21.02.2022



Underskrift:

Korhan Canbolat, verkställande direktör

Representativ för dessa bruksanvisningar/tekniska uppgifter:

Korhan Canbolat, verkställande direktör

Office-adress:

Canbolat Vertriebs GmbH

Gneisenaustrasse 10-11

D-97074 Würzburg

Returadress finns i avtrycket: <https://www.arebos.de/impressum/>

Momsregistreringsnummer: DE 263752326

Domstolen för inskrivning i handelsregistret är Würzburg, HRB 10082

WEEE Reg. Nr. DE 61617071