

Istruzioni per l'uso originali – AREBOS Compressore d'aria 50 L

# AREBOS

## Compressore d'aria 50 L

AR-HE-LK150050S



Seguire tutte le precauzioni di sicurezza in questo manuale utente per garantire un uso sicuro.

CE

Grazie per la vostra fiducia in AREBOS.

## Sommario

<b>1. Istruzioni di sicurezza</b> .....	<b>3</b>
1.1 Descrizione del simbolo.....	3
1.2 Istruzioni generali di sicurezza .....	4
1.3 Istruzioni di sicurezza per lavorare con aria compressa e pistole a soffiaggio.....	6
1.4 Istruzioni di sicurezza per la spruzzatura di vernice.....	6
1.5 Istruzioni di sicurezza per il compressore .....	7
1.6 Funzionamento dei recipienti a pressione .....	8
1.7 Controllare il compressore e la fornitura .....	8
<b>2. Elenco delle parti e contenuto della fornitura</b> .....	<b>9</b>
<b>3. Destinazione d'uso</b> .....	<b>12</b>
<b>4. Vista esplosa</b> .....	<b>13</b>
<b>5. Dati tecnici</b> .....	<b>15</b>
<b>6. Assemblaggio e funzionamento</b> .....	<b>16</b>
<b>7. Pulizia e manutenzione</b> .....	<b>20</b>
7.1 Generalità .....	20
7.2 Pulizia del compressore.....	21
7.3 Condensa drenante (Fig. 7) .....	21
7.4 Controllo del compressore.....	21
7.5 Sostituzione del cavo di collegamento alla rete elettrica .....	22
7.6 Spazzole carbone.....	22
7.7 Valvola di sicurezza.....	22
7.8 Manutenzione .....	22
7.9 Trasporti .....	22
7.10 Conservazione .....	22
<b>8. Risoluzione dei problemi</b> .....	<b>23</b>
<b>9. Nota di smaltimento</b> .....	<b>24</b>
9.1 Smaltimento e confezionamento .....	24
9.2 Smaltimento di vecchie apparecchiature.....	24
9.3 Significato del simbolo "bidone della spazzatura" .....	24
<b>Dichiarazione di conformità UE</b> .....	<b>25</b>

Grazie per aver acquistato il nostro prodotto. Quando si utilizza l'attrezzatura, è necessario osservare alcune precauzioni di sicurezza per prevenire lesioni e danni. Pertanto, leggere attentamente queste istruzioni per l'uso. Tienili al sicuro in modo che le informazioni siano sempre disponibili. Se è necessario consegnare il dispositivo ad altre persone, si prega di consegnare queste istruzioni per l'uso. Non ci assumiamo alcuna responsabilità per incidenti o danni causati dal mancato rispetto di queste istruzioni e istruzioni di sicurezza.

## 1. Istruzioni di sicurezza

### 1.1 Descrizione del simbolo



Dichiarazione di conformità: I prodotti contrassegnati con questo simbolo sono conformi a tutte le normative comunitarie applicabili dello Spazio economico europeo.



**Avvertimento!** Leggere attentamente le norme di sicurezza. Quella Il mancato rispetto delle precauzioni di sicurezza può causare gravi lesioni o danni. Conservare il manuale di istruzioni in un luogo sicuro.



Indossare protezioni acustiche.



Avviso di tensione elettrica



Avviso sulle parti calde. Le superfici del compressore possono riscaldarsi durante il funzionamento.



**Avvertenza:** il compressore potrebbe avviarsi senza preavviso.



**Divieto:** non accendere il compressore prima di aver collegato il tubo dell'aria compressa.



Il compressore deve stare sempre dritto.

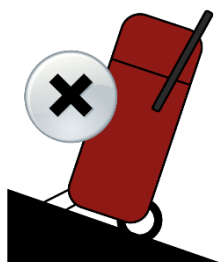

Il compressore non deve essere posizionato su un piano inclinato.

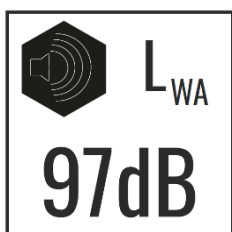

Il livello di potenza sonora garantito è di 97 dB.

## 1.2 Istruzioni generali di sicurezza

- **Mantieni in ordine il tuo spazio di lavoro.**
  - Il disordine nell'area di lavoro può causare incidenti.
- **Considera le influenze ambientali.**
  - Non esporre il compressore alla pioggia.
  - Non utilizzare il compressore in ambienti umidi o bagnati.
  - Fornire una buona illuminazione dell'area di lavoro. Non utilizzare il compressore in presenza di rischi di incendio o esplosione, cioè non in prossimità di liquidi o gas infiammabili, tra le altre cose.
- **Proteggiti dalle scosse elettriche.**
  - Evitare il contatto fisico con parti messe a terra (ad es. tubi, radiatori, stufe elettriche, frigoriferi).
- **Tieni lontane le altre persone.**
  - Non permettere ad altre persone, in particolare ai bambini, di toccare il compressore o la linea di collegamento alla rete. Tienili lontani dal tuo spazio di lavoro.
- **Mantieni il tuo compressore al sicuro.**
  - Il compressore inutilizzato deve essere collocato in una stanza asciutta e chiusa, fuori dalla portata dei bambini.
- **Non sovraccaricare il compressore.**
  - Lavori meglio e più sicuro nella gamma di prestazioni specificata.
- **Indossare abiti da lavoro adeguati.**
  - Non indossare abiti larghi o gioielli, potrebbero essere catturati da parti mobili.
  - Quando si lavora all'aperto, si raccomandano scarpe robuste.
  - Per i capelli lunghi, indossare una retina per capelli.

- **Utilizzare dispositivi di protezione.**
  - Indossare occhiali di sicurezza.
  - Utilizzare una maschera respiratoria per il lavoro che genera polvere.
- **Non abusare del cavo o del tubo!**
  - Non utilizzare il cavo di alimentazione per scollegare il cavo di alimentazione dalla presa di corrente. Proteggere il cavo da calore, olio e spigoli vivi.
- **Prenditi cura del tuo compressore con cura.**
  - Mantieni pulito il compressore per funzionare bene e in sicurezza.
  - Seguire le istruzioni di manutenzione.
  - Controllare regolarmente il cavo di collegamento alla rete e la spina del compressore e, se danneggiati, farli sostituire da uno specialista riconosciuto.
  - Controllare regolarmente le prolunghe e sostituirle se sono danneggiate.
  - Mantenere le maniglie asciutte, pulite e prive di olio e grasso.
- **Scollegare il cavo di alimentazione.**
  - Quando il compressore non è in uso, prima della manutenzione e durante il cambio degli utensili.
- **Evita l'avvio involontario.**
  - Assicurarsi che l'interruttore di accensione/spegnimento sia in posizione "0" quando si collega la spina di alimentazione alla presa.
- **Utilizzare prolunghe per uso esterno.**
  - Quando si è all'aperto, utilizzare solo prolunghe approvate per questo scopo e contrassegnate di conseguenza.
- **Sii sempre attento.**
  - Presta attenzione a ciò che stai facendo. Vai a lavorare con ragione.
  - Non utilizzare il compressore se si è sfocati, stanchi o sotto l'effetto di droghe, alcol o farmaci.
- **Controllare il compressore per eventuali danni.**
  - Prima di un ulteriore utilizzo del compressore, i dispositivi di protezione o le parti leggermente danneggiate devono essere attentamente ispezionati per verificarne il corretto funzionamento e previsto.
  - Controllare che le parti mobili funzionino correttamente e non siano inceppate o che eventuali parti siano danneggiate. Tutte le parti devono essere assemblate correttamente e soddisfare le condizioni per garantire il corretto funzionamento del compressore.
  - I ripari e le parti danneggiate devono essere adeguatamente riparati o sostituiti da un'officina specializzata riconosciuta, se non diversamente indicato nelle istruzioni per l'uso.
  - Gli interruttori danneggiati devono essere sostituiti da un professionista qualificato.
  - Non utilizzare compressori in cui l'interruttore on/off non può essere acceso e spento.
- **Attenzione!** Per la propria sicurezza, utilizzare solo accessori e accessori specificati nelle istruzioni per l'uso o raccomandati o specificati dal produttore. L'uso di strumenti o accessori diversi da quelli specificati nelle istruzioni per l'uso può comportare un rischio di lesioni per l'utente.
- **Attenzione!** Riparazioni solo da uno specialista.
  - Questo compressore è conforme alle norme di sicurezza pertinenti.
  - Le riparazioni possono essere eseguite solo da un elettricista qualificato utilizzando pezzi di ricambio originali; In caso contrario, potrebbero verificarsi incidenti per l'utente.
- **Protezione contro l'emissione di rumore.**
  - Indossare protezioni acustiche durante l'utilizzo del compressore.
- **Sostituzione del cavo di collegamento alla rete.**
  - Se il cavo di alimentazione è danneggiato, deve essere sostituito da un professionista qualificato per evitare pericoli.
- **Luogo di installazione**

- Posizionare il compressore solo su una superficie piana.

### 1.3 Istruzioni di sicurezza per lavorare con aria compressa e pistole a soffiaggio

- **Ferita!** Il getto di aria compressa che è possibile generare con il compressore ha una pressione elevata. Se il compressore o il getto d'aria compressa non vengono maneggiati correttamente, esiste il rischio di lesioni.
  - Non puntare il getto d'aria compressa o gli utensili pneumatici collegati al compressore verso persone o animali.
  - Non utilizzare il getto di aria compressa per pulire i vestiti sul corpo.
  - Non inserire mani o oggetti attraverso le griglie protettive del compressore.
  - Tenere i bambini e gli animali lontani dall'area di lavoro del compressore.
  - Quando si rilascia il giunto del tubo, tenere il pezzo di accoppiamento a mano per evitare lesioni dovute al rimbalzo del tubo dell'aria compressa.
  - Assicurarsi che tutti i tubi flessibili e gli utensili a pressione siano adatti alla pressione di esercizio massima consentita del compressore.
  - Se la pressione di esercizio è superiore a 7 bar, si consiglia di collegare i tubi dell'aria compressa a un cavo di sicurezza (ad es. fune metallica).
  - Quando si lavora con il compressore, indossare occhiali e una maschera respiratoria per proteggersi da corpi estranei e parti spazzate via.
  - Controllare il compressore per la presenza di ruggine e danni prima di ogni operazione. Il compressore non deve essere azionato con un recipiente a pressione danneggiato o arrugginito/serbatoio dell'aria compressa. Se scopri danni o ruggine, consulta un professionista qualificato.
- **Rischio di ustioni!** Compressori e tubi raggiungono temperature elevate durante il funzionamento. Toccare causerà ustioni.
  - Non toccare compressori e tubi durante il funzionamento per evitare ustioni.
  - Procedere con cautela quando si lavora.
- I gas o i vapori aspirati dal compressore devono essere mantenuti liberi da additivi che possano provocare incendi o esplosioni nel compressore.
- Quando si lavora con la pistola a cerbottana, indossare occhiali e protezioni respiratorie. Corpi estranei, parti spazzate via e polvere vorticoso possono facilmente causare lesioni e danni alla salute per inalazione. I lavori di sollevamento della polvere dovrebbero essere eseguiti all'esterno.
- **Avvertenza:** tutti i tubi flessibili e i raccordi dei compressori stradali devono essere adatti per l'uso nei cantieri alla pressione massima consentita.
- Evitare carichi pesanti sul sistema di tubazioni utilizzando connessioni flessibili per evitare attorcigliamenti.

### 1.4 Istruzioni di sicurezza per la spruzzatura di vernice

- Non utilizzare vernici o solventi con un punto di infiammabilità inferiore a 55°C.
- Non riscaldare vernici e solventi.
- Se vengono trattati liquidi dannosi per la salute, sono necessari dispositivi di filtraggio (maschere facciali) per la protezione. Si prega di fare riferimento anche alle informazioni fornite dai fabbricanti di tali sostanze sulle misure di protezione.
- Devono essere rispettate le informazioni e le etichette dell'ordinanza sulle sostanze pericolose applicate all'imballaggio esterno dei materiali trasformati. Se necessario, devono essere adottate misure di protezione supplementari, in particolare devono essere indossati indumenti e maschere adeguati.

- È vietato fumare durante il processo di spruzzatura e nell'area di lavoro. Anche i fumi di vernice sono altamente infiammabili.
- Caminetti, luci aperte o macchine scintille non devono essere presenti o azionati.
- Non conservare o consumare cibi e bevande nella stanza di lavoro. I fumi colorati sono dannosi.
- La camera di lavoro deve essere più grande di 30 m<sup>3</sup> e deve essere garantito un sufficiente ricambio d'aria durante la spruzzatura e l'essiccazione. Non spruzzare contro il vento. In linea di principio, osservare le norme dell'autorità di polizia locale quando si spruzzano materiali spruzzati infiammabili o pericolosi.
- Non trattare fluidi come acquaragia, alcool butilico e cloruro di metilene in combinazione con il tubo flessibile a pressione in PVC (durata ridotta).

### 1.5 Istruzioni di sicurezza per il compressore

- **Attenzione!** Per la propria sicurezza, non utilizzare il compressore prima di aver letto le istruzioni di sicurezza.
- **Pericolo di esplosione!** Se si utilizza il compressore in un luogo inadatto e non adeguatamente ventilato, a una temperatura ambiente inadatta o in una stanza in cui sono presenti polveri, acidi, vapori o gas infiammabili, esiste il rischio di esplosione.
  - Il compressore non deve essere azionato o conservato in un locale dove sono presenti polveri, acidi, vapori o gas infiammabili. Può esplodere.
  - Tenere le sostanze altamente infiammabili lontano dal compressore.
  - Mantenere i gas o i vapori aspirati dal compressore liberi da additivi che possono causare incendi ed esplosioni nel compressore.
  - Far funzionare il compressore solo a una temperatura ambiente di almeno 5 °C e ad un massimo di 40 °C. A temperature inferiori a 5 °C, l'avviamento del motore è compromesso dalla rigidità.
  - Assicurarsi che la temperatura ambiente non sia superiore a 25°C in un ambiente di lavoro chiuso per garantire il corretto funzionamento del compressore mantenendo il pieno riempimento dell'aria.
  - Utilizzare il compressore solo in ambienti ben ventilati.
  - Non spruzzare acqua o liquidi infiammabili sul compressore.
- **Ferita!** La caldaia ad aria compressa del compressore è pressurizzata durante il funzionamento e in uno stato non ventilato. Se il compressore è danneggiato, le connessioni vengono allentate o vengono utilizzate linee inadatte o danneggiate, la pressione potrebbe perdere.
  - Il compressore non deve essere azionato se la caldaia ad aria compressa presenta difetti che mettono in pericolo gli operatori o terzi.
  - Controllare la presenza di ruggine e danni alla caldaia ad aria compressa prima di ogni operazione. Se noti danni, contatta immediatamente uno specialista qualificato.
  - Non accendere il compressore fino a quando il tubo dell'aria non è collegato.
  - In nessun caso praticare fori nella caldaia ad aria compressa, non applicare saldature o deformarla.
  - Non azionare mai il compressore se la caldaia ad aria è danneggiata o deformata.
  - Assicurarsi che la camera d'aria sia sempre sfiatata prima di scollegare o collegare o smontare utensili pneumatici.
  - Assicurarsi di utilizzare solo linee pneumatiche per l'aria compressa adatte a una pressione massima corrispondente al compressore.
  - Utilizzare un tubo dell'aria compressa con un dispositivo di sicurezza del tubo flessibile se si lavora a una pressione di 7 bar o più.
  - Non cercare di riparare i tubi danneggiati, ma sostituirli.
  - Non trasportare mai il compressore quando la caldaia ad aria compressa è pressurizzata.

- **Rischio di scosse elettriche!** Un'installazione elettrica difettosa o una tensione di rete eccessivamente elevata possono causare scosse elettriche.
  - Collegare il compressore solo se la tensione di rete della presa corrisponde alle informazioni sulla targhetta.
  - Collegare il compressore solo a una presa facilmente accessibile in modo da poterlo scollegare rapidamente dalla rete elettrica in caso di malfunzionamento.
  - Posare il cavo di collegamento alla rete in modo tale che non diventi un pericolo di inciampo.
  - Non piegare il cavo di collegamento della rete o posizionarlo su spigoli vivi.
  - Quando non in uso, prima del trasporto, nonché prima della pulizia o Manutenzione scollegare sempre la spina di rete dalla presa.
  - Non utilizzare il compressore se il cavo di alimentazione o la spina sono danneggiati. Far sostituire la parte danneggiata con una parte originale da un'officina autorizzata.
- **Danno!** Una manipolazione impropria del compressore può causare danni al compressore.
  - Non inserire oggetti nel compressore.
  - Trasportare il compressore solo sulla maniglia di trasporto prevista a tale scopo.
  - Mantenere il compressore sempre in posizione verticale.
  - Quando si avvia (avvia) il compressore, può verificarsi una caduta di tensione a breve termine, soprattutto con scarsa qualità dell'alimentazione. Questi cali possono influenzare altri dispositivi (ad esempio lo sfarfallio di una lampada).

### 1.6 Funzionamento dei recipienti a pressione

- Chiunque utilizzi un recipiente a pressione deve mantenerlo in condizioni adeguate, azionarlo correttamente, controllarlo, eseguire immediatamente i necessari lavori di manutenzione e riparazione e adottare le misure di sicurezza richieste dalle circostanze.
- L'autorità di controllo può ordinare le necessarie misure di controllo in singoli casi.
- Un recipiente a pressione non può essere azionato se presenta difetti che mettono in pericolo i dipendenti o terzi.
- Controllare il recipiente a pressione per ruggine e danni prima di ogni operazione. Il compressore non deve essere azionato con un recipiente a pressione danneggiato o arrugginito. Se noti danni, contatta uno specialista qualificato.

### 1.7 Controllare il compressore e la fornitura

- Controllare la completezza del dispositivo e degli accessori e i danni da trasporto:
  - Aprire la confezione e rimuovere con attenzione il dispositivo dalla confezione.
  - Rimuovere il materiale di imballaggio e le serrature di imballaggio e trasporto (se disponibili).
  - Verificare che la fornitura sia completa.
  - Controllare il dispositivo e gli accessori per danni da trasporto.
  - Se possibile, conservare l'imballaggio fino alla scadenza del periodo di garanzia.
- **Rischio di deglutizione e soffocamento!** I bambini non sono autorizzati a giocare con



sacchetti di plastica, pellicole e piccole parti. I bambini possono ingoiare piccole parti o mettere sacchetti di plastica e pellicole sopra le loro teste e soffocarli.

- Tenere i bambini lontani dal compressore, dalle piccole parti e dal materiale di imballaggio.  
- Il compressore non è un giocattolo per bambini.

- **Ferita!** Il compressore è molto pesante. Se lo sollevi dalla confezione da solo, puoi ferirti nel processo.  
- Non sollevare il compressore dalla confezione da solo, ma con l'aiuto di un'altra persona.

## 2. Elenco delle parti e contenuto della fornitura

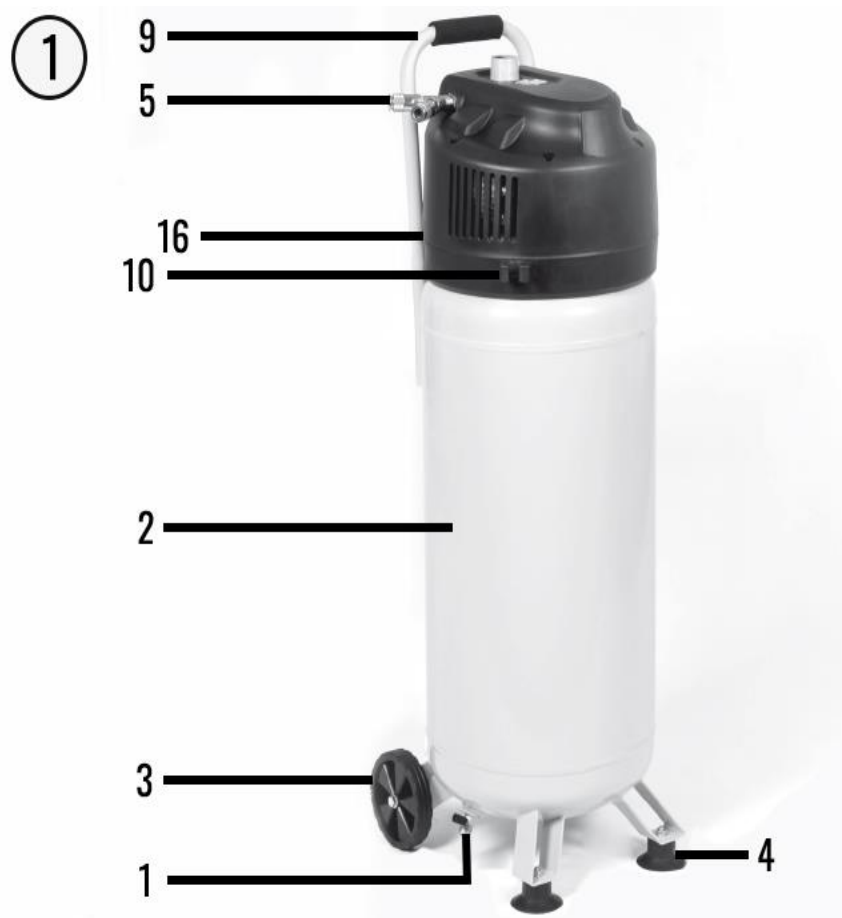

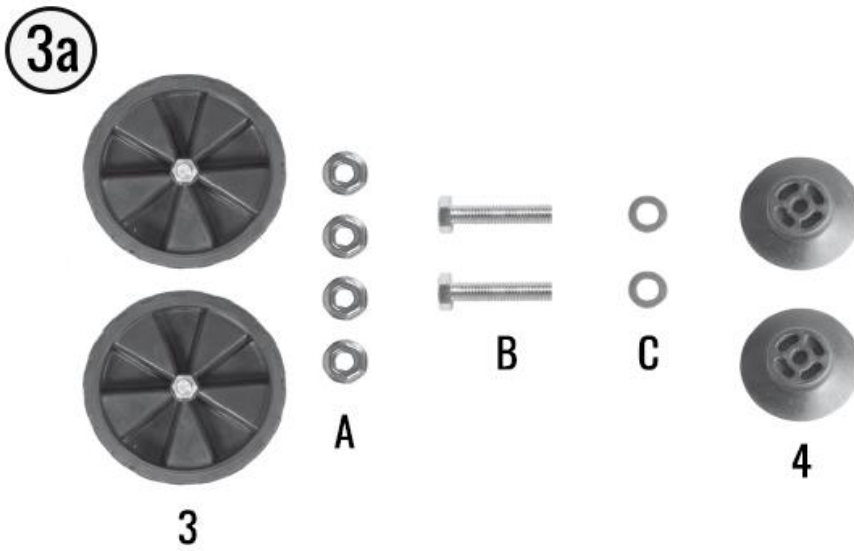
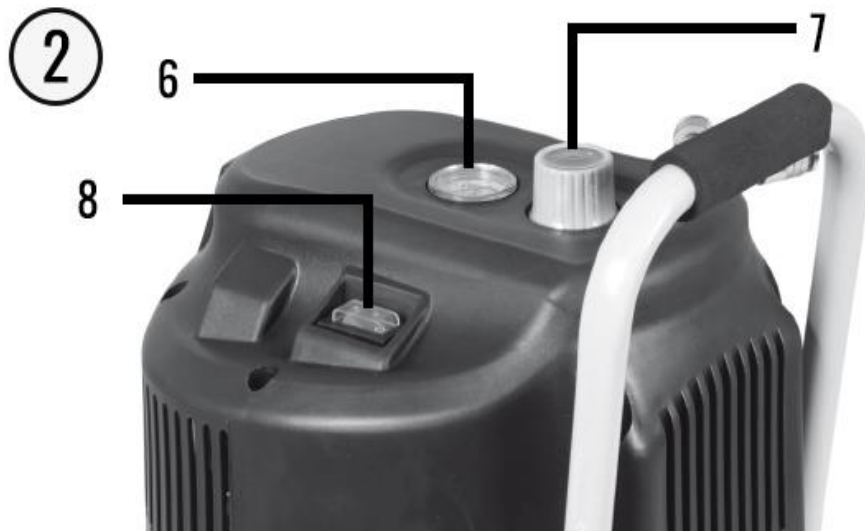

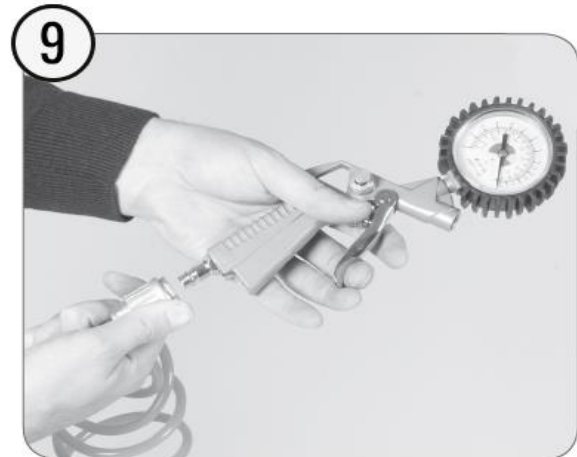
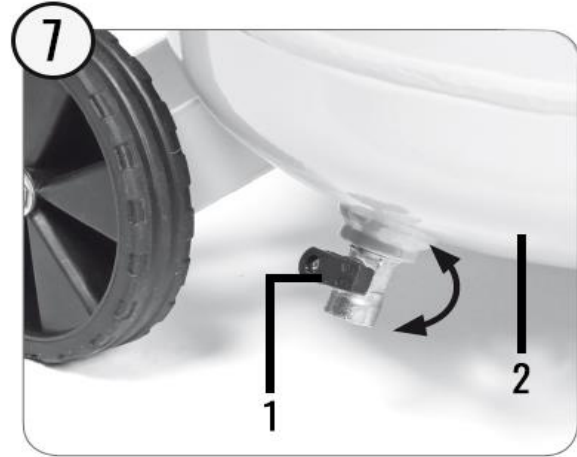
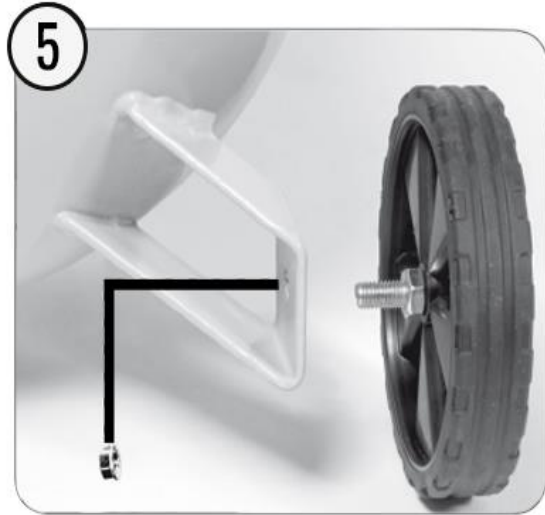
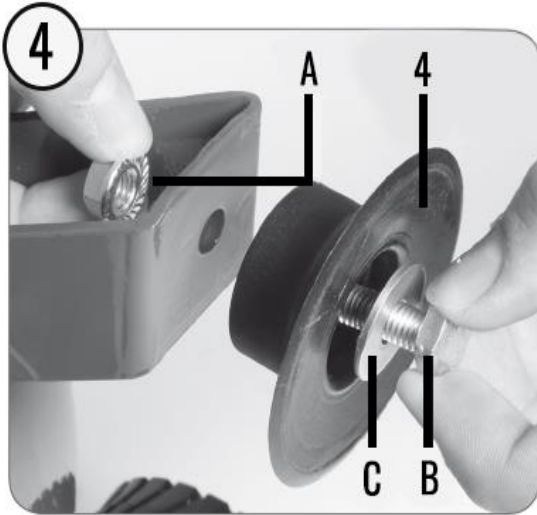

1. Valvola di scarico condensa
  2. Recipiente a pressione
  3. Ruota con bullone dell'asse
  4. Piedistallo
  5. Attacco rapido (aria compressa controllata) con attacco a Y
  6. Manometro (la pressione impostata può essere letta)
  7. Regolatore di pressione
  8. Interruttore on/off
  9. Transportgriff
  10. Supporto per accessori
  11. Manometro di gonfiaggio pneumatici con manometro
  12. Adattatore blow-out a 2 pezzi (12A/12B)
  13. Set di adattatori 5 pezzi (13a-13e)
  14. Spiralschlauch
  15. Tubo di riempimento (adattatore per valvole auto)
  16. Valvola di sicurezza
  17. Ausblaspistole
  18. Set adattatore 3 pezzi
- A Sicherungsmutter  
B Vite  
C Rondella

#### **Contenuto della fornitura**

- 1x compressore
- 2x ruota con bullone dell'asse
- 4x Sicherungsmutter
- 2x vite
- 2x Rondella
- 2x supporto
- 1x manometro di gonfiaggio pneumatici con manometro e tubo di gonfiaggio
- 1x Ausblaspistole
- 1x adattatore blow-out 2 pezzi
- 1x set di adattatori in 5 pezzi
- 1x Spiralschlauch
- 1x attacco rapido con connessione a Y
- 1x Manuale di istruzioni

### **3. Destinazione d'uso**

- Il compressore viene utilizzato per generare aria compressa per utensili ad aria compressa.
- L'apparecchio può essere utilizzato solo per lo scopo previsto. Qualsiasi ulteriore utilizzo oltre a questo non è previsto. Qualsiasi danno o lesione di qualsiasi tipo causato da ciò è responsabilità dell'utente / operatore e non del produttore.
- Si prega di notare che i nostri dispositivi non sono destinati all'uso commerciale, artigianale o industriale. Non ci assumiamo alcuna garanzia se il dispositivo viene utilizzato in imprese commerciali, artigianali o industriali, nonché in attività equivalenti.

## 4. Vista esplosa

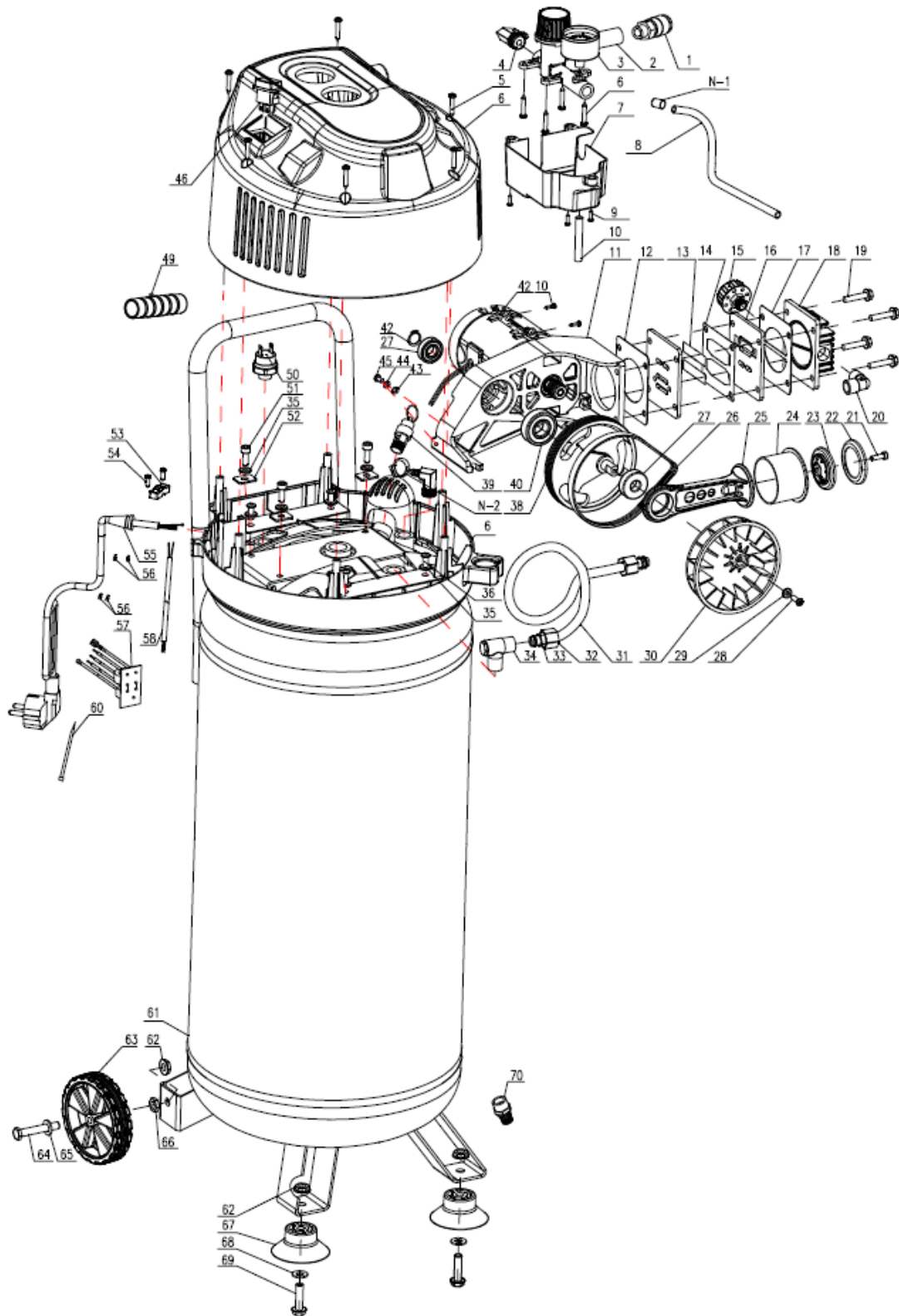

Numero	Designazione	Numero	Numero	Designazione	Numero
1	Accoppiamento rapido con connessione a Y	1	36	Vite	4
2	Regolatore di pressione	1	38	Albero a gomiti	1
3	Indicatore di pressione	1	39	Cuscinetto	1
4	Winkelauslass	1	40	Valvola di sicurezza	1
5	Vite	10	41	Coperchio motore	1 Set
6	Coprire	1 Set	42	Sicherungsring	1
7	Abdeckungsschutz	1	43	Rondella	1
8	Manichetta	1	44	Rondella	1
9	Vite	1	45	Vite	1
10	Manichetta	7	46	Stromschalter	1
11	Motore	1	49	Gummigriff	1
12	Guarnizione piastra valvola	1	50	Premere il tasto	1
13	Valvola	2	51	Vite	3
14	Alluminiumdichtung	1	52	Buffer	3
15	Ventilplatte	2	53	Kunststoffkappe	1
16	Filtro dell'aria	1	54	Vite	2
17	Guarnizione testa	1	55	Spina	1
18	Testata	1	56	Morsetto	4
19	Vite	4	57	Circuito stampato	1
20	Winkelauslass	1	58	Filo	1
21	Vite	1	60	Fascetta	1
22	Kolbenring	1	61	Contenitore	1
23	Coperchio biella	1	62	Madre	4
24	Cilindro	1	63	Linea	2
25	Verbindungsstange	1	64	Vite	2
26	Cinghia	1	65	Rondella	2
27	Cuscinetto	2	66	Madre	2
28	Vite	1	67	Piede	2
29	Rondella	1	68	Rondella	2
30	Ventilatore	1	69	Vite	2
31	Alluminiumrohr	1	70	Ablashahn	1
32	Madre	2	N-1	Anello	1
33	Rondella	2	N-2	Morsetto	1
34	Valvola di non ritorno	1			
35	Rondella	7			

## 5. Dati tecnici

<b>Modello</b>	<b>AR-HE-LK150050S</b>
<b>Mainframe</b>	
Successo	1500 watt (stampa)
Volume	50 L
Tensione di linea	230 V c.a.
Frequenza	50 Hz
Ozioso	4000 giri/min
Theo. Ansaugleistung	220 L/min
Protezione contro il surriscaldamento	Max. 145 °C
Protezione	Grado di protezione IP20
Modo	S3 25%
Schalleistungspegel	97 dB(A)
Incertezza K	1,61 dB(A)
Temperatura	+5° – 40°C
Peso	23,8 kg
<b>Pressostati (50)</b>	
Einschaltdruck	circa 8 bar
Ausschaltdruck	10 bar
<b>Spiralschlauch (14)</b>	
Lunghezza	500 millimetri
Materiale	Plastica (PE)
Diametro interno/esterno	6/8 millimetri
Schnellwechsler	1/4"
Max. pressione di esercizio	8 bar
Max. Pressione	24 bar
<b>Ausblaspistole (17)</b>	
Dimensioni (lunghezza x larghezza x altezza)	115 x 135 x 21 millimetri
Materiale	Stahl
Frizione	1/4"
Pressione	0-6 bar
Diametro uscita ugello	7,7 mm
Diametro uscita ugello interno/esterno x lunghezza	5/3 x 160 millimetri
Diametro uscita ugello interno/esterno x lunghezza	5/3 x 80 millimetri
<b>Manometro di gonfiaggio pneumatici con camera d'aria (11+15)</b>	
Dimensioni (lunghezza x larghezza x altezza)	580 x 220 x 35 millimetri
Anzeigebereich	0 - 12 bar
Schlauchlänge	360 millimetri
Materiale del tubo flessibile	PVC
Frizione	Schnellwechsler
Pressione	0-6 bar
<b>Ausblasadapter (12 a)</b>	
Materiale	Stahl
Filettatura (esterna)	M10x1; Lunghezza: 94 mm

<b>Ausblasadapter (12 b)</b>	
Materiale	Stahl
Filettatura (esterna)	M10x1; Lunghezza: 50.5 mm
<b>Adattatore (13 a)</b>	
Materiale	Rame
Filettatura (esterna)	5/16"; Lunghezza: 45 mm
<b>Adattatore (13 b)</b>	
Materiale	Rame
Filettatura (esterna)	Ø7,8; Lunghezza: 30 mm
<b>Adattare (13 c)</b>	
Materiale	Gomma
Filettatura (esterna)	Ø7,8; Lunghezza: 44.5 mm
<b>Adattare (13 d)</b>	
Materiale	Rame
Filettatura (esterna)	Ø7,8; Lunghezza: 28 mm
<b>Adattatore (13 e)</b>	
Materiale	Gomma
Filettatura (esterna)	Ø7,8; Lunghezza: 27.5 mm
<b>Adattatore (18)</b>	
Materiale	Plastico
Filettatura (esterna) 1: lunghezza x Ø	50 x 32 millimetri
Filettatura (esterna) 2: Lunghezza x Ø	52 x 32 millimetri
Filettatura (esterna) 3: lunghezza x Ø	90 x 32 millimetri

## 6. Assemblaggio e funzionamento

### Note sull'installazione

- Rimuovere il materiale di trasporto e le eventuali serrature di trasporto eventualmente presenti.
- Controllare la completezza e l'integrità del dispositivo e degli accessori.
- Controllare il dispositivo per eventuali danni da trasporto. Segnalare immediatamente eventuali danni alla società di trasporti con cui è stato consegnato il compressore.
- Prima della messa in servizio, assicurati di assemblare completamente il dispositivo!
- Installare il compressore, se possibile con l'aiuto di un'altra persona.
- Prima del montaggio, assicurarsi di disporre di spazio sufficiente per montare il compressore.
- Utilizzare l'apparecchio solo su una superficie piana e solida.
- Il posizionamento del compressore deve essere effettuato vicino al consumatore.
- Le linee d'aria lunghe e le lunghe linee di alimentazione (cavi di prolunga) dovrebbero essere evitate.
- Assicurarsi che l'aria aspirata sia asciutta e priva di polvere.
- Non collocare il compressore in una stanza umida o umida.
- Il compressore può essere utilizzato solo in ambienti idonei (ben ventilati, temperatura ambiente da +5° a 40°C). Non ci dovrebbero essere polveri, acidi, vapori, gas esplosivi o infiammabili nella stanza.
- Il compressore è adatto per l'uso in ambienti asciutti. Non è consentito utilizzarlo in un ambiente umido.
- Durante il funzionamento, posizionare il compressore sui piedini in gomma sulla parete posteriore del compressore.



### **Assemblea degli Standfußes**

- I piedini chiusi devono essere montati conformemente alla figura 4.

### **Assemblaggio delle ruote**

- Le ruote chiuse devono essere montate conformemente alle figure 5 e 6.

### **Installazione dell'attacco rapido (aria compressa controllata) con attacco a Y**

- Avvitare l'accoppiamento rapido con attacco a Y (5) all'uscita dell'aria compressa della caldaia. L'accoppiamento rapido con connessione a Y è già predisposto per l'avvitamento con un nastro sigillante sulla filettatura.

### **Alimentazione**

- Prima della messa in servizio, assicurarsi che la tensione di rete corrisponda alla tensione operativa in base alla targhetta nominale della macchina. Le linee di alimentazione lunghe, così come le estensioni, i tamburi dei cavi, ecc., Causano cadute di tensione e possono impedire l'avvio del motore. A basse temperature inferiori a +5°C, l'avviamento del motore è compromesso dalla rigidità.

### **Interruttore on/off (fig. 2)**

- Premendo l'interruttore on/off (8), il compressore viene acceso. Per spegnere il compressore, è necessario premere nuovamente l'interruttore on/off (Fig. 2). Dopo l'uso, spegnere l'apparecchio e scollegarlo dalla rete elettrica per evitare l'avvio accidentale.

### **Regolazione della pressione (Fig. 1/2)**

- Il regolatore di pressione (7) può essere utilizzato per regolare la pressione sul manometro (6).
- La pressione impostata può essere ricavata dall'accoppiamento rapido (5).

### **Druckschaltereinstellung**

- Il pressostato è impostato in fabbrica.  
Pressione di accensione in bar: vedi "Dati tecnici"  
Pressione di spegnimento in bar: vedi "Dati tecnici"
- Prima dell'uso, verificare se il compressore si spegne quando viene raggiunta la pressione di spegnimento.  
Quindi verificare se il compressore si riavvia quando la pressione scende al di sotto della pressione di accensione rimuovendo l'aria compressa con un utensile pneumatico.

### **Tubo a spirale con attacco rapido (Fig. 3b, 8-9)**

#### **Collegamento del tubo dell'aria compressa:**

- Spingere il capezzolo del tubo dell'aria compressa nell'accoppiamento rapido dell'adattatore a Y fino a quando non scatta udibilmente in posizione, il manicotto salta automaticamente in avanti.

#### **Collegamento dell'utensile pneumatico:**

- Far scorrere il nipplo dell'utensile pneumatico nell'accoppiamento rapido con connessione a Y del tubo dell'aria compressa, il manicotto salta automaticamente in avanti.

#### **Separare:**

- Tirare indietro il rispettivo manicotto e rimuovere l'utensile pneumatico o il tubo.
- **Attenzione!** Quando si rilascia l'attacco rapido, il pezzo di accoppiamento deve essere tenuto saldamente per evitare lesioni dal tubo retrattile.

### **Indicatore di gonfiaggio pneumatici con adattatori (fig. 3b)**

- Pressione di esercizio in bar: vedi "Dati tecnici"

#### **Applicazione:**

- L'indicatore di gonfiaggio dei pneumatici consente un gonfiaggio facile e preciso dei pneumatici dell'auto. Il manometro viene utilizzato per controllare la pressione dei pneumatici. Con la valvola di scarico integrata (e) è possibile abbassare una pressione del pneumatico troppo elevata. L'indicatore di gonfiaggio dei pneumatici è dotato di un adattatore per valvole per pneumatici auto.
- Attenzione! Il manometro non è calibrato! Si prega di controllare la pressione dei pneumatici immediatamente dopo il riempimento, ad esempio presso una stazione di servizio.

### **Utilizzare come pistola a cerbottana**

- Per utilizzare il misuratore di gonfiaggio dei pneumatici come pistola a soffiaggio, è necessario prima svitare la camera d'aria con l'adattatore della valvola per pneumatici per auto. Ora l'adattatore di scoppio (12) può essere avvitato al misuratore di gonfiaggio dei pneumatici.

#### **Applicazione:**

- Per la pulizia/soffiatura di cavità o luoghi difficili da raggiungere, nonché per la pulizia di utensili sporchi. La leva del grilletto a variazione continua consente un dosaggio preciso dell'aria compressa.

### **Istruzioni per il set di adattatori da 5 pezzi (Fig. 3b)**

- La seguente panoramica mostra il corretto utilizzo degli adattatori per le varie valvole:

#### **Ballnadel (pos.13a)**



- Applicazione: Per gonfiare le palle.
- L'ago a sfera può essere utilizzato per gonfiare diverse sfere.  
SUGGERIMENTO: Per evitare danni alla valvola, è necessario inumidire leggermente l'ago a sfera prima di inserirlo.

#### **Zusatzadapter (pos.13b)**

- Applicazione: L'adattatore può essere utilizzato per riempire materassi ad aria e simili con accesso stretto.

#### **Adattatore universale conico (pos.13c)**

- Applicazione: L'adattatore universale può essere utilizzato per riempire materassi ad aria e simili.

#### **Zusatzadapter (Pos 13d)**

- Applicazione: L'adattatore può essere utilizzato per riempire materassi ad aria e simili con un accesso più ampio.

### Ventiladapter (pos.13e)



- Applicazione: Adatto alle valvole di fulmine dei pneumatici delle biciclette.
- L'adattatore per valvola di fulmine consente un facile gonfiaggio dei pneumatici delle biciclette

### Istruzioni per il set di adattatori a 3 pezzi (Fig. 3b)

#### Adattatore 1 (Pos 18)

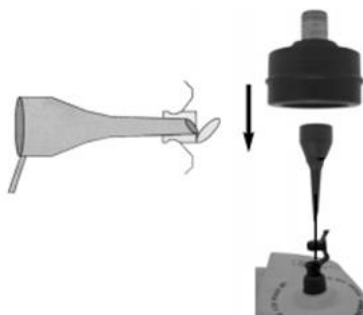

- Applicazione: per tutte le valvole con diametro interno pari o superiore a 8 mm.
- È possibile utilizzare l'adattatore, ad esempio, per materassi ad aria, piscine o anche per barche.
- SUGGERIMENTO: inserire l'adattatore nella valvola (vedi figura).
- Importante! Il tappo della valvola deve essere aperto leggermente schiacciandolo di conseguenza.

#### Adattatore 2 (Pos 18)



- Applicazione: per l'uso con valvole a vite disponibili in commercio.
- È possibile utilizzare questo adattatore per tutte le barche da bagno disponibili in commercio, kayak o altri oggetti di grandi dimensioni, come le piscine, che sono dotati di una valvola a vite.

### Adattatore 3 (Pos 18)



- Applicazione: Per valvole di spurgo.
- Una valvola di spurgo può essere trovata insieme ad altre valvole (valvola standard, valvola a vite, ...) su molti articoli ad alto volume.

### Cosa fare in situazioni eccezionali/di emergenza

1. Interrompere il processo di lavoro
2. Spegni il dispositivo.
3. Scollegare il cavo di alimentazione

### Dopo l'uso

1. Spegni il dispositivo.
2. Scollegare il cavo di alimentazione
3. Smontare tutti gli accessori dal dispositivo come camera d'aria, indicatore di gonfiaggio dei pneumatici, ecc.
4. Lasciare raffreddare l'apparecchio prima della riparazione o della pulizia.
5. Controllare il dispositivo per eventuali danni.

## 7. Pulizia e manutenzione

### 7.1 Generalità

- Rimuovere la spina di corrente dalla presa prima di qualsiasi lavoro di pulizia o manutenzione!
- Prima di tutti i lavori di pulizia e manutenzione, l'apparecchio deve essere depressurizzato. Per fare ciò, utilizzare l'indicatore di gonfiaggio dei pneumatici come pistola di scarico e azionare la leva del grilletto fino a quando non fuoriesce più aria.
- **Pericolo di esplosione!** La caldaia ad aria compressa o gli utensili collegati possono essere sotto pressione e vi è il rischio di esplosione se maneggiati in modo improprio.
  - Spurgare completamente il compressore prima di eseguire qualsiasi intervento di pulizia o manutenzione sul compressore.
  - Eseguire regolarmente la manutenzione del compressore e far eseguire immediatamente tutti i necessari lavori di manutenzione e riparazione da un'officina specializzata riconosciuta.
- **Rischio di ustioni!** Il compressore si surriscalda durante il funzionamento e puoi bruciarti su di esso (specialmente sul recipiente a pressione "2")
  - Lasciare raffreddare completamente il compressore prima di eseguire qualsiasi intervento di pulizia o manutenzione sul compressore.
- **Rischio di cortocircuito!** L'acqua o altri liquidi che entrano nell'involucro possono causare un cortocircuito.
  - Scollegare il cavo di alimentazione prima di qualsiasi pulizia o manutenzione dalla presa.
  - Non immergere mai il compressore in acqua o altri liquidi.
  - Non utilizzare un'idropulitrice per pulire il compressore.
  - Fare attenzione a non permettere all'acqua o ad altri liquidi di entrare nell'alloggiamento.
  - Scollegare il tubo dell'aria compressa e gli utensili dal compressore prima della pulizia.

## 7.2 Pulizia del compressore

1. Impostare l'interruttore on/off sulla posizione "0".
2. Scollegare il cavo di alimentazione dalla presa di corrente prima della pulizia.
3. Lasciare raffreddare completamente il compressore.
4. Spurgare il compressore tramite l'utensile pneumatico collegato.
5. Scollegare gli utensili pneumatici collegati dal compressore prima della pulizia. Il tubo flessibile e gli utensili a spruzzo devono essere scollegati dal compressore prima della pulizia. Il compressore non deve essere pulito con acqua, solventi o simili.
6. Rimuovere la condensa come descritto nel capitolo "Drenaggio della condensa".
7. Strofinare le protezioni, le feritoie e l'alloggiamento del motore con un panno pulito o soffiare con aria compressa a bassa pressione.
8. Pulire il compressore con un panno umido e, se necessario, un po' di detergente delicato o soffiare con aria compressa a bassa pressione.
9. Pulire completamente tutte le parti.
  - Mantenere le protezioni il più possibile prive di polvere e sporco.
  - Si consiglia di pulire il dispositivo immediatamente dopo ogni utilizzo. Pulire regolarmente l'apparecchio con un panno umido e un po' di sapone morbido. Non utilizzare detersivi o solventi; Questi potrebbero attaccare le parti in plastica del dispositivo. Assicurarsi che l'acqua non possa penetrare all'interno dell'apparecchio.

## 7.3 Condensa drenante (Fig. 7)

- **Danno!** Se c'è aria compressa nella caldaia ad aria, quando viene aperta la valvola di condensazione, la condensa viene espulsa ad alta pressione.
    - Ridurre la pressione della caldaia prima di aprire la valvola di scarico della condensa.
    - Aprire sempre con attenzione la valvola di scarico della condensa e non aprire mai immediatamente la valvola di scarico.
  - **Pericolo per l'ambiente!** Se la condensa entra nel sistema fognario, porterà all'inquinamento ambientale.
    - Smaltire l'acqua di condensa solo come rifiuto pericoloso in conformità con le normative locali.
  - Per la durata a lungo termine del recipiente a pressione (2), l'acqua di condensa deve essere scaricata aprendo la valvola di scarico (1) dopo ogni operazione.
1. Impostare l'interruttore on/off sulla posizione "0".
  2. Scollegare il cavo di alimentazione dalla presa di corrente.
  3. Lasciare raffreddare completamente il compressore.
  4. Spurgare il compressore tramite l'utensile pneumatico collegato.
  5. Scollegare gli utensili pneumatici collegati dal compressore.
  6. Per aprire la valvola di scarico, abbassare il rubinetto.
  7. Inoltre, inclinare la caldaia in modo che la valvola di scarico sia il punto più basso della caldaia e la condensa possa scaricarsi completamente.
  8. Quindi riaprire il rubinetto per chiudere nuovamente la valvola di scarico.

## 7.4 Controllo del compressore

- Controllare regolarmente le condizioni del compressore. Tra le altre cose, controlla se:
  - l'interruttore on/off non è danneggiato,
  - la vite del tappo della valvola di scarico dell'acqua di condensazione funziona correttamente,
  - gli accessori siano in perfette condizioni,
  - il cavo di collegamento alla rete e la spina di rete non siano danneggiati,
  - Le prese d'aria sono libere e pulite. Se necessario, utilizzare una spazzola morbida o una spazzola per pulirli.

### 7.5 Sostituzione del cavo di collegamento alla rete elettrica

- **Rischio di scosse elettriche!** Se il cavo di alimentazione è danneggiato o montato in modo errato, c'è il rischio di scosse elettriche.
  - Il cavo di collegamento alla rete può essere sostituito solo da uno specialista qualificato per evitare pericoli.

### 7.6 Spazzole carbone

- In caso di scintille eccessive, far controllare le spazzole di carbone da un elettricista qualificato.  
Pericolo! Le spazzole in carbone possono essere sostituite solo da un elettricista qualificato.

### 7.7 Valvola di sicurezza

- La valvola di sicurezza è regolata sulla pressione massima consentita del recipiente a pressione.  
Non è consentito regolare la valvola di sicurezza.
- Le valvole di sicurezza sono progettate e realizzate in modo tale da raggiungere il massimo livello di qualità e facilità di manutenzione. Ciò si traduce in una minima necessità di cura e manutenzione per le valvole di sicurezza. Tuttavia, possono verificarsi perdite/contaminazioni. Le riparazioni / pulizie appropriate dovrebbero essere eseguite solo da personale addestrato.

### 7.8 Manutenzione

- Non ci sono altre parti all'interno del dispositivo che devono essere riparate.

### 7.9 Trasporti

- **Rischio di scosse elettriche!** Se si trasporta il compressore durante il funzionamento, c'è il rischio di scosse elettriche.
    - Prima di ogni trasporto, spegnere il compressore e scollegarlo dalla presa di corrente.
  - **Danno!** Se si trasporta il compressore in modo improprio o lo si capovolge, potrebbe essere danneggiato o potrebbero fuoriuscire liquidi.
    - Trasportare il compressore su brevi distanze solo in posizione verticale.
    - Fissare il compressore da urti e vibrazioni durante il trasporto del compressore in un veicolo.
    - Utilizzare sempre la maniglia di trasporto per il trasporto.
    - Non utilizzare ganci o corde per sollevare il compressore.
1. Scollegare il cavo di alimentazione dalla presa di corrente.
  2. Lasciare raffreddare completamente il compressore.
  3. Spurgare il compressore tramite l'utensile pneumatico collegato.
  4. Afferrare il compressore dalla maniglia di trasporto per il trasporto.
  5. Fissare il compressore con dei cavi durante il trasporto in un veicolo o in un rimorchio.
  6. Proteggere il dispositivo da urti o vibrazioni imprevisti.

### 7.10 Conservazione

- **Danno!** Una conservazione errata o impropria può danneggiare il compressore.
  - Prima di riporlo, scollegare il compressore dalla presa di corrente per scollegare il compressore dalla rete elettrica.
  - Conservare il compressore e tutti gli utensili pneumatici collegati solo in condizioni di ventilazione.
  - Tenere sempre il compressore in un ambiente asciutto.
  - Tenere sempre il compressore in posizione verticale e non inclinarlo.
  - Tenere sempre il compressore in una stanza inaccessibile ai bambini.

- Conservare sempre il compressore in modo tale che non possa essere messo in funzione da persone non autorizzate.

1. Scollegare il cavo di alimentazione dalla presa di corrente.
2. Lasciare raffreddare completamente il compressore.
3. Spurgare il compressore tramite l'utensile pneumatico collegato.
4. Pulire il compressore e rimuovere la condensa come descritto nel capitolo "Pulizia e manutenzione".
5. Conservare il compressore su una superficie piana e asciutta in un luogo buio, asciutto e privo di gelo inaccessibile ai bambini. La temperatura ottimale di conservazione è compresa tra 5°C. e 30°C.
6. Coprire il compressore per proteggerlo da polvere e simili quando non viene utilizzato per lungo tempo. Conservare il dispositivo nella confezione originale.

## 8. Risoluzione dei problemi

Problema	Causa	Soluzione
<b>Il compressore non funziona.</b>	<ol style="list-style-type: none"> <li>1. Tensione di rete non presente.</li> <li>2. Tensione di rete troppo bassa.</li> <li>3. Temperatura esterna troppo bassa.</li> <li>4. Il motore si surriscalda.</li> </ol>	<ol style="list-style-type: none"> <li>1. Controllare il cavo, la spina di alimentazione, il fusibile e la presa.</li> <li>2. Assicurarsi che la tensione di rete con le informazioni sul Corrispondenze con targhetta. Evitare prolunghe troppo lunghe. Prolunga con sezione trasversale del filo sufficiente.</li> <li>3. Non operare al di sotto di +5°C di temperatura esterna.</li> <li>4. Lasciare raffreddare il motore, eliminare la causa del surriscaldamento se necessario.</li> </ol>
<b>Il compressore è in funzione, ma nessuna pressione.</b>	<ol style="list-style-type: none"> <li>1. Valvola di ritegno (vedi n. 34 nella vista esplosa a pagina 12) che perde.</li> <li>2. Sigilli rotti.</li> </ol>	<ol style="list-style-type: none"> <li>1. Fai sostituire la valvola di ritegno da uno specialista qualificato!</li> <li>2. Controllare i sigilli, far sostituire i sigilli rotti da un'officina specializzata.</li> <li>3. Chiudere la valvola a mano. Controllare la guarnizione sulla vite, sostituire se necessario.</li> </ol>
<b>Il compressore è in funzione, ma nessuna pressione.</b>	<ol style="list-style-type: none"> <li>3. Valvola di scarico che perde condensa.</li> </ol>	
<b>compressore in funzione, la pressione viene visualizzata sul manometro, Tuttavia, gli strumenti sono in esecuzione non.</b>	<ol style="list-style-type: none"> <li>1. Perdite di connessioni del tubo.</li> <li>2. Perdita di accoppiamento rapido.</li> <li>3. Pressione troppo bassa impostata sul regolatore di pressione.</li> </ol>	<ol style="list-style-type: none"> <li>1. Controllare il tubo dell'aria compressa e gli strumenti, sostituirli se necessario.</li> <li>2. Controllare l'accoppiamento rapido, sostituirlo se necessario.</li> <li>3. Alzare ulteriormente il regolatore di pressione.</li> </ol>

## 9. Nota di smaltimento

### 9.1 Smaltimento e confezionamento

- Assicurati che l'imballaggio sia smaltito in modo appropriato in conformità con le linee guida e gli standard applicabili nella tua regione. In alcuni casi, l'imballaggio può essere costituito da sacchetti di plastica - a questo proposito, prestare particolare attenzione a garantire che non finiscano nelle mani dei bambini. C'è il rischio di soffocamento!

### 9.2 Smaltimento di vecchie apparecchiature

- I vecchi apparecchi devono essere smaltiti in conformità con le linee guida e le normative locali sullo smaltimento dei rifiuti.

### 9.3 Significato del simbolo "bidone della spazzatura"



Proteggi il nostro ambiente, gli elettrodomestici non appartengono ai rifiuti domestici. Utilizza i punti di raccolta previsti per lo smaltimento degli apparecchi elettrici e consegna lì i tuoi apparecchi elettrici che non utilizzerai più. In questo modo, aiutano a evitare i potenziali effetti di uno smaltimento non corretto sull'ambiente e sulla salute umana. In questo modo, stai dando il tuo contributo al riutilizzo, al riciclaggio e ad altre forme di recupero dei rifiuti di apparecchiature elettriche ed elettroniche. Informazioni su dove smaltire i dispositivi possono essere ottenute presso i comuni o le amministrazioni comunali.

**Il nostro numero di servizio clienti: +49 (0) 931-45232700**



## Dichiarazione di conformità UE

Noi, il

Canbolat Vertriebs GmbH, Gneisenaustraße 10-11, 97074 Würzburg, Germania

dichiara che i dispositivi descritti di seguito sono conformi ai pertinenti requisiti essenziali di salute e sicurezza delle direttive UE grazie alla loro progettazione e costruzione, nonché ai progetti da noi immessi sul mercato.

Nome del prodotto: Compressore d'aria 50L

Codice articolo: 4260551588105

Modello: AR-HE-LK150050S

Se il dispositivo viene modificato senza il nostro consenso, questa dichiarazione di conformità perde la sua validità.

Testato per:

Norma UE:

2006/42/CE Macchinerie EN 1012-1: 2010

Verträglichkeit elektromagnetico (2014/30/UE) EN 55014-1: 2017 EN 55014-2: 2015 EN 61000-3-2: 2014 EN 61000-3-3: 2013

Direttiva 2000/14/CE modificata dalla direttiva 2005/88/CE

Data/firma Produttore/Località: Würzburg, 29.04.2020



Firma:

Dipl.-Inform. (Univ.) Korhan Canbolat, Amministratore delegato

Rappresentativo di queste istruzioni per l'uso/dati tecnici:

Dipl.-Inform. (Univ.) Korhan Canbolat, Amministratore delegato

Büroadresse:

Canbolat Vertriebs GmbH

Via Gneisenaue 10-11

97074 Brezburg (Würzburg)

L'indirizzo di ritorno può essere trovato nell'impronta: <https://www.arebos.de/impressum/>

Numero di partita IVA: DE 263752326

Il tribunale di iscrizione nel registro di commercio è Würzburg, HRB 10082

Numero di registrazione RAEE di 61617071