

Oryginalna instrukcja obsługi – Sprężarka powietrza AREBOS 50 L

AREBOS

Sprężarka powietrza 50 L

AR-HE-LK150050S



Przestrzegaj wszystkich środków ostrożności zawartych w niniejszej instrukcji obsługi, aby zapewnić bezpieczne użytkowanie.

CE

Dziękujemy za zaufanie do AREBOS.

Spis treści

1. Instrukcje bezpieczeństwa	3
1.1 Opis symbolu.....	3
1.2 Ogólne instrukcje bezpieczeństwa	4
1.3 Instrukcje bezpieczeństwa dotyczące pracy ze sprężonym powietrzem i pistoletami przedmuchowymi.....	6
1.4 Instrukcje bezpieczeństwa dotyczące natryskiwania farby	6
1.5 Instrukcje bezpieczeństwa sprężarki	7
1.6 Działanie zbiorników ciśnieniowych	8
1.7 Sprawdź sprężarkę i zakres dostawy.....	8
2. Lista części i zakres dostawy	9
3. Przeznaczenie	12
4. Eksplozja sansicht	13
5. Dane techniczne	15
6. Montaż i działanie.....	16
7. Czyszczenie i konserwacja	20
7.1 Postanowienia ogólne	20
7.2 Czyszczenie sprężarki	21
7.3 Kondensacja spustowa	21
7.4 Sprawdzanie sprężarki.....	21
7.5 Wymiana zasilającego	22
7.6 Szczotki węglowe	22
7.7 Zawór bezpieczeństwa	22
7.8 Konserwacja	22
7.9 Transport.....	22
7.10 Przechowywanie	22
8. Rozwiązywanie problemów	23
9. Uwaga dotycząca utylizacji	24
9.1 Utylizacja i pakowanie	24
9.2 Utylizacja starego sprzętu	24
9.3 Znaczenie symbolu "kosz na śmieci"	24

Dziękujemy za zakup naszego produktu. Podczas korzystania ze sprzętu należy przestrzegać pewnych środków ostrożności, aby zapobiec obrażeniom i uszkodzeniom. Dlatego prosimy o uważne zapoznanie się z niniejszą instrukcją obsługi. Dbaj o ich bezpieczeństwo, aby informacje były dostępne przez cały czas. Jeśli chcesz przekazać urządzenie innym osobom, przekaz niniejszą instrukcją obsługi. Nie ponosimy odpowiedzialności za wypadki lub szkody spowodowane nieprzestrzeganiem tych instrukcji i instrukcji bezpieczeństwa.

1. Instrukcje bezpieczeństwa

1.1 Opis symbolu



Deklaracja zgodności: Produkty oznaczone tym symbolem są zgodne ze wszystkimi obowiązującymi przepisami wspólnotowymi Europejskiego Obszaru Gospodarczego.



Ostrzeżenie! Przeczytaj uważnie przepisy bezpieczeństwa. Że Nieprzestrzeganie środków ostrożności może spowodować poważne obrażenia ciała lub uszkodzenia. Przechowuj instrukcję obsługi w bezpiecznym miejscu.



Stosować ochronniki słuchu.



Ostrzeżenie o napięciu elektrycznym



Ostrzeżenie o gorących częściach. Powierzchnie sprężarki mogą nagrzewać się podczas pracy.



Ostrzeżenie: Sprężarka może uruchomić się bez ostrzeżenia.



Zakaz: Nie włączaj sprężarki przed podłączeniem węża sprężonego powietrza.

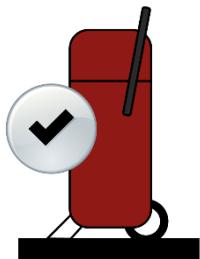

Sprężarka musi zawsze stać prosto.

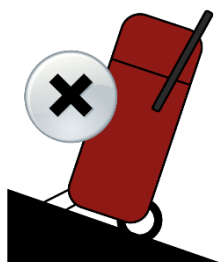

Sprężarki nie wolno umieszczać na pochyłej płaszczyźnie.

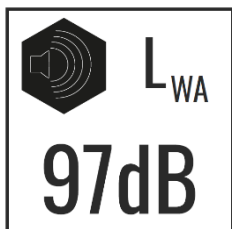

Gwarantowany poziom mocy akustycznej wynosi 97 dB.

1.2 Ogólne instrukcje bezpieczeństwa

- **Utrzymuj porządek w miejscu pracy.**
 - Bałagan w miejscu pracy może prowadzić do wypadków.
- **Rozważ wpływ środowiska.**
 - Nie wystawiać sprężarki na działanie deszczu.
 - Nie używaj sprężarki w wilgotnym lub mokrym środowisku.
 - Zapewnij dobre oświetlenie obszaru roboczego. Nie używaj sprężarki tam, gdzie istnieje ryzyko pożaru lub wybuchu, tj. nie w pobliżu łatwopalnych cieczy lub gazów, między innymi.
- **Chroń się przed porażeniem prądem.**
 - Unikać fizycznego kontaktu z uziemionymi częściami (np. rurami, grzejnikami, kuchenkami elektrycznymi, lodówkami).
- **Trzymaj innych ludzi z daleka.**
 - Nie pozwalaj innym osobom, zwłaszcza dzieciom, na dotykanie sprężarki lub przewodu zasilającego. Trzymaj je z dala od miejsca pracy.
- **Dbaj o bezpieczeństwo sprężarki.**
 - Nieużywaną sprężarkę należy umieścić w suchym i zamkniętym pomieszczeniu, niedostępnym dla dzieci.
- **Nie przeciążaj sprężarki.**
 - Pracujesz lepiej i bezpieczniej w określonym zakresie wydajności.
- **Nosić odpowiednią odzież roboczą.**
 - Nie noś luźnej odzieży ani biżuterii, mogą zostać złapane przez ruchome części.
 - Podczas pracy na zewnątrz zaleca się solidne buty.
 - W przypadku długich włosów noś siatkę na włosy.

- **Używaj sprzętu ochronnego.**
 - Nosić okulary ochronne.
 - Używaj maski oddechowej do pracy generującej pył.
- **Nie nadużywaj lub węża!**
 - Nie używaj przewodu zasilającego do odłączania go od gniazdka elektrycznego. Chron przed ciepłem, olejem i ostrymi krawędziami.
- **Dbaj o swoją sprężarkę ostrożnie.**
 - Utrzymuj sprężarkę w czystości, aby działała dobrze i bezpiecznie.
 - Postępuj zgodnie z instrukcjami konserwacji.
 - Regularnie sprawdzaj zasilający i wtyczkę sprężarki, a jeśli są uszkodzone, zleć ich wymianę u uznanego specjalisty.
 - Regularnie sprawdzaj przedłużacze i wymieniaj je, jeśli są uszkodzone.
 - Trzymaj uchwyty suche, czyste i wolne od oleju i tłuszczu.
- **Odłącz przewód zasilający.**
 - Gdy sprężarka nie jest używana, przed konserwacją i podczas wymiany narzędzi.
- **Unikaj niezamierzonego uruchomienia.**
 - Upewnij się, że przełącznik włączania / wyłączenia znajduje się w pozycji "0" podczas podłączania wtyczki zasilania do gniazda.
- **Używaj przedłużaczy do użytku na zewnątrz.**
 - Na zewnątrz należy używać wyłącznie przedłużaczy, które są zatwierdzone do tego celu i odpowiednio oznakowane.
- **Zawsze bądź uważny.**
 - Zwróć uwagę na to, co robisz. Idź do pracy z rozsądkiem.
 - Nie używaj kompresora, jeśli jesteś nieskoncentrowany, zmęczony lub pod wpływem narkotyków, alkoholu lub leków.
- **Sprawdź, czy sprężarka nie jest uszkodzona.**
 - Przed dalszym użytkowaniem sprężarki należy dokładnie sprawdzić urządzenia zabezpieczające lub nieznacznie uszkodzone części pod kątem ich prawidłowego i zamierzonego działania.
 - Sprawdź, czy ruchome części działają prawidłowo i nie są zablokowane lub czy jakiegokolwiek części są uszkodzone. Wszystkie części muszą być odpowiednio zmontowane i spełniać warunki zapewniające prawidłową pracę sprężarki.
 - Uszkodzone osłony i części muszą być odpowiednio naprawione lub wymienione przez uznanego specjalistyczny warsztat, chyba że instrukcja obsługi stanowi inaczej.
 - Uszkodzone przełączniki muszą zostać wymienione przez wykwalifikowanego specjalistę.
 - Nie używaj sprężarek, w których nie można włączać i wyłączać wyłącznika.
- **Uwaga!** Dla własnego bezpieczeństwa należy używać wyłącznie akcesoriów i akcesoriów określonych w instrukcji obsługi lub zalecanych lub określonych przez producenta. Korzystanie z narzędzi lub akcesoriów innych niż określone w instrukcji obsługi może stwarzać ryzyko obrażeń.
- **Uwaga!** Naprawy tylko przez specjalistę.
 - Ta sprężarka jest zgodna z odpowiednimi przepisami bezpieczeństwa.
 - Naprawy mogą być wykonywane wyłącznie przez wykwalifikowanego elektryka przy użyciu oryginalnych części zamiennych; W przeciwnym razie może dojść do wypadków dla użytkownika.
- **Ochrona przed emisją hałasu.**
 - Stosować ochronniki słuchu podczas korzystania ze sprężarki.
- **Wymiana zasilającego.**
 - Jeśli przewód zasilający jest uszkodzony, musi zostać wymieniony przez wykwalifikowanego specjalistę, aby uniknąć zagrożeń.
- **Miejsce instalacji**

- Umieść sprężarkę tylko na płaskiej powierzchni.

1.3 Instrukcje bezpieczeństwa dotyczące pracy ze sprężonym powietrzem i pistoletami przedmuchowymi

- **Szkody!** Strumień sprężonego powietrza, który można wygenerować za pomocą sprężarki, ma wysokie ciśnienie. Jeśli sprężarka lub strumień sprężonego powietrza nie jest obsługiwany prawidłowo, istnieje ryzyko obrażeń.
 - Nie kieruj strumienia sprężonego powietrza ani narzędzi pneumatycznych podłączonych do sprężarki na ludzi lub zwierzęta.
 - Nie używaj strumienia sprężonego powietrza do czyszczenia ubrań na ciele.
 - Nie wkładaj rąk ani przedmiotów przez kratki ochronne sprężarki.
 - Trzymaj dzieci i zwierzęta z dala od obszaru roboczego sprężarki.
 - Podczas zwalniania złącza węża trzymaj go ręcznie za element złącza, aby uniknąć obrażeń spowodowanych odbiciem węża sprężonego powietrza.
 - Upewnij się, że wszystkie węże i narzędzia ciśnieniowe są odpowiednie dla maksymalnego dopuszczalnego ciśnienia roboczego sprężarki.
 - Jeśli ciśnienie robocze przekracza 7 bar, zalecamy podłączenie węża sprężonego powietrza do linki bezpieczeństwa (np. liny stalowej).
 - Podczas pracy ze sprężarką noś okulary i maskę oddechową, aby chronić przed ciałami obcymi i zdmuchniętymi częściami.
 - Sprawdź sprężarkę pod kątem rdzy i uszkodzeń przed każdą operacją. Sprężarka nie może być eksploatowana z uszkodzonym lub zardzewiałym zbiornikiem ciśnieniowym/zbiornikiem sprężonego powietrza. Jeśli odkryjesz jakiegokolwiek uszkodzenia lub rdzę, skonsultuj się z wykwalifikowanym specjalistą.
- **Ryzyko poparzenia!** Sprężarki i rury osiągają wysokie temperatury podczas pracy. Dotykanie spowoduje oparzenia.
 - Nie dotykaj sprężarek i rur podczas pracy, aby uniknąć oparzeń.
 - Postępuj ostrożnie podczas pracy.
- Gazy lub opary zasysane przez sprężarkę muszą być wolne od domieszek, które mogłyby spowodować pożar lub wybuch w sprężarce.
- Podczas pracy z pistoletem pneumatycznym nosić okulary i ochronę dróg oddechowych. Ciała obce, zdmuchnięte części i wirujący kurz mogą łatwo spowodować obrażenia i uszczerbek na zdrowiu przez wdychanie. Prace związane z podnoszeniem pyłu powinny być wykonywane na zewnątrz.
- **Ostrzeżenie:** Wszystkie węże i złączki sprężarek montowanych na drogach muszą być odpowiednie do stosowania na placach budowy przy maksymalnym dopuszczalnym ciśnieniu.
- Unikaj dużych obciążeń w systemie rurociągów, stosując elastyczne połączenia węży, aby uniknąć załamań.

1.4 Instrukcje bezpieczeństwa dotyczące natryskiwania farby

- Nie używaj farb ani rozpuszczalników o temperaturze zapłonu poniżej 55°C.
- Nie podgrzewać farb i rozpuszczalników.
- Jeśli przetwarzane są ciecze szkodliwe dla zdrowia, do ochrony wymagane są urządzenia filtrujące (maski na twarz). Proszę również zapoznać się z informacjami dostarczonymi przez producentów takich substancji na temat środków ochronnych.
- Należy przestrzegać informacji i etykiet rozporządzenia w sprawie substancji niebezpiecznych stosowanych na opakowaniach zewnętrznych przetworzonych materiałów. W razie potrzeby należy podjąć dodatkowe środki ochronne, w szczególności nosić odpowiednią odzież i maski.

- Palenie jest zabronione podczas procesu natryskiwania i w obszarze roboczym. Opary farby są również wysoce łatwopalne.
- Kominki, otwarte światła lub maszyny iskrzące nie mogą być obecne ani obsługiwane.
- Nie przechowuj ani nie spożywaj żywności i napojów w pomieszczeniu roboczym. Opary kolorów są szkodliwe.
- Komora robocza musi być większa niż 30 m³ i musi być zapewniona wystarczająca wymiana powietrza podczas natryskiwania i suszenia. Nie pluskaj się pod wiatr. Zasadniczo przestrzegaj przepisów lokalnych władz policji podczas rozpylania łatwopalnych lub niebezpiecznych rozpylonych materiałów.
- Nie należy przetwarzać mediów, takich jak benzyna lakowa, alkohol butylowy i chlorek metylenu w połączeniu z węzłem ciśnieniowym PVC (skrótowa żywotność).

1.5 Instrukcje bezpieczeństwa sprężarki

- **Uwaga!** Dla własnego bezpieczeństwa nie należy obsługiwać sprężarki, dopóki nie przeczytasz instrukcji bezpieczeństwa.
- **Niebezpieczeństwo wybuchu!** Jeśli eksploatujesz sprężarkę w nieodpowiednim, nieodpowiednio wentylowanym miejscu, w nieodpowiedniej temperaturze otoczenia lub w pomieszczeniu, w którym znajdują się pyły, kwasy, opary lub gazy łatwopalne, istnieje ryzyko wybuchu.
 - Sprężarka nie może być eksploatowana ani przechowywana w pomieszczeniu, w którym znajdują się pyły, kwasy, opary lub gazy łatwopalne. Może wybuchnąć.
 - Trzymaj wysoce łatwopalne substancje z dala od sprężarki.
 - Utrzymuj gazy lub opary zasysane przez sprężarkę wolne od domieszek, które mogą prowadzić do pożarów i wybuchów w sprężarce.
 - Sprężarkę należy obsługiwać tylko w temperaturze otoczenia wynoszącej co najmniej 5 °C i maksymalnie 40 °C. W temperaturach poniżej 5 °C rozruch silnika jest zagrożony przez sztywność.
 - Upewnij się, że temperatura otoczenia nie jest wyższa niż 25 °C w zamkniętym środowisku pracy, aby zapewnić prawidłowe funkcjonowanie sprężarki przy zachowaniu pełnego napełnienia powietrzem.
 - Sprężarkę należy obsługiwać tylko w dobrze wentylowanych pomieszczeniach.
 - Nie rozpylaj wody ani łatwopalnych cieczy na sprężarkę.
- **Szkody!** Kocioł sprężonego powietrza sprężarki jest pod ciśnieniem podczas pracy i w stanie niewentylowanym. Jeśli sprężarka jest uszkodzona, połączenia są poluzowane lub używane są nieodpowiednie lub uszkodzone przewody, ciśnienie może przeciekać.
 - Sprężarka nie może być eksploatowana, jeśli kocioł na sprężone powietrze ma wady, które zagrażają operatorom lub osobom trzecim.
 - Przed każdą operacją sprawdź kocioł na sprężone powietrze pod kątem rdzy i uszkodzeń. Jeśli zauważysz jakiegokolwiek uszkodzenia, natychmiast skontaktuj się z wykwalifikowanym specjalistą.
 - Nie włączaj sprężarki, dopóki wąż powietrza nie zostanie podłączony.
 - Pod żadnym pozorem nie wierć otworów w kotle na sprężone powietrze, nie stosować spoin ani go nie deformować.
 - Nigdy nie uruchamiaj sprężarki, jeśli kocioł powietrzny jest uszkodzony lub zdeformowany.
 - Upewnij się, że komora powietrzna jest zawsze wentylowana przed odłączeniem, podłączeniem lub demontażem narzędzi pneumatycznych.
 - Upewnij się, że używasz tylko przewodów pneumatycznych sprężonego powietrza, które są odpowiednie dla maksymalnego ciśnienia odpowiadającego sprężarce.
 - Użyj węża sprężonego powietrza z urządzeniem zabezpieczającym wąż, jeśli pracujesz pod ciśnieniem 7 bar lub większym.
 - Nie próbuj naprawiać uszkodzonych rur, ale je wymieniaj.

- Nigdy nie transportuj sprężarki, gdy kocioł sprężonego powietrza jest pod ciśnieniem.
- **Ryzyko porażenia prądem!** Wadliwa instalacja elektryczna lub zbyt wysokie napięcie sieciowe może prowadzić do porażenia prądem.
 - Podłączyć sprężarkę tylko wtedy, gdy napięcie sieciowe gniazda jest zgodne z informacjami na tabliczce znamionowej.
 - Podłącz sprężarkę tylko do łatwo dostępnego gniazdka, aby można ją było szybko odłączyć od sieci w przypadku awarii.
 - Ułóż zasilający w taki sposób, aby nie stał się zagrożeniem potknięcia.
 - Nie zginaj zasilającego ani nie umieszczaj go na ostrych krawędziach.
 - Gdy nie jest używany, przed transportem, a także przed czyszczeniem lub konserwacją zawsze odłącz wtyczkę sieciową od gniazdka.
 - Nie używaj sprężarki, jeśli przewód zasilający lub wtyczka są uszkodzone. Poproś autoryzowany warsztat o wymianę uszkodzonej części na oryginalną.
- **Szkoda!** Niewłaściwa obsługa sprężarki może spowodować uszkodzenie sprężarki.
 - Nie wkładaj żadnych przedmiotów do sprężarki.
 - Transportuj sprężarkę tylko na uchwycie transportowym przeznaczonym do tego celu.
 - Trzymaj sprężarkę w pozycji pionowej przez cały czas.
 - Podczas uruchamiania (uruchamiania) sprężarki może wystąpić krótkotrwały spadek napięcia, szczególnie przy słabej jakości zasilania. Te spadki mogą wpływać na inne urządzenia (np. migotanie lampy).

1.6 Działanie zbiorników ciśnieniowych

- Każdy, kto obsługuje zbiornik ciśnieniowy, musi utrzymywać go we właściwym stanie, prawidłowo go obsługiwać, monitorować, natychmiast przeprowadzać niezbędne prace konserwacyjne i naprawcze oraz podejmować środki bezpieczeństwa wymagane w danych okolicznościach.
- W indywidualnych przypadkach organ nadzorczy może zarządzić niezbędne środki monitorowania.
- Zbiornik ciśnieniowy nie może być eksploatowany, jeśli ma wady, które zagrażają pracownikom lub osobom trzecim.
- Przed każdą operacją sprawdź zbiornik ciśnieniowy pod kątem rdzy i uszkodzeń. Sprężarka nie może być eksploatowana z uszkodzonym lub zardzewiałym zbiornikiem ciśnieniowym. Jeśli zauważysz jakiegokolwiek uszkodzenia, skontaktuj się z wykwalifikowanym specjalistą.

1.7 Sprawdź sprężarkę i zakres dostawy

- Sprawdź kompletność urządzenia i akcesoriów pod kątem uszkodzeń transportowych:
 - Otwórz opakowanie i ostrożnie wyjmij urządzenie z opakowania.
 - Usuń materiał opakowaniowy, a także zamki do pakowania i transportu (jeśli są dostępne).
 - Sprawdź, czy zakres dostawy jest kompletny.
 - Sprawdź urządzenie i akcesoria pod kątem uszkodzeń transportowych.
 - Jeśli to możliwe, przechowuj opakowanie do czasu wygaśnięcia okresu gwarancji.
- **Ryzyko poślizgnięcia i uduszenia!** Dzieci nie mogą bawić się plastikowymi torbami, foliami i małymi częściami. Dzieci mogą połykać małe części lub zakładać plastikowe torby i folie na głowy i zasysać je.

- Trzymaj dzieci z dala od sprężarki, małych części i materiałów opakowaniowych.
- Kompresor nie jest zabawką dla dziecka.
- **Szkody!** Sprężarka jest bardzo ciężka. Jeśli sam wyciągniesz go z opakowania, możesz zranić się w tym procesie.
- Nie wyjmuj sprężarki z opakowania samodzielnie, ale z pomocą innej osoby.

2. Lista części i zakres dostawy

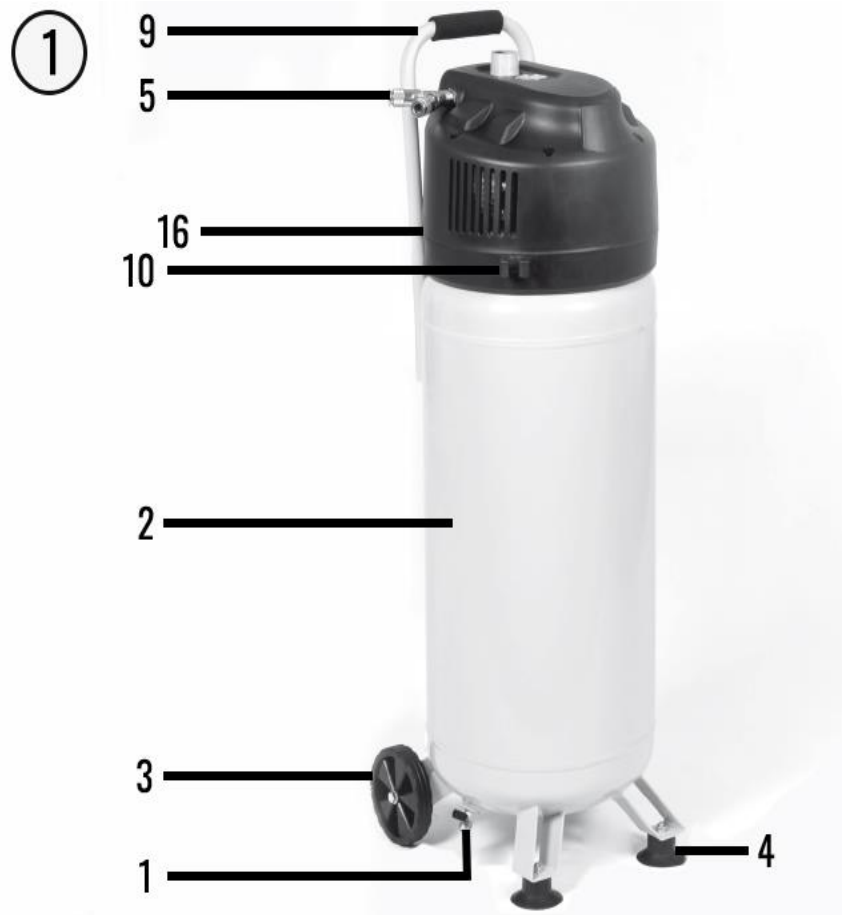

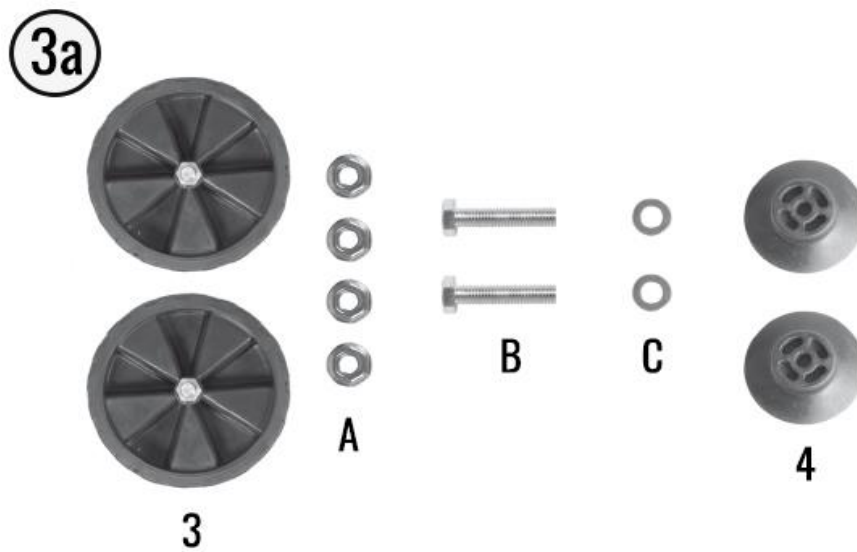
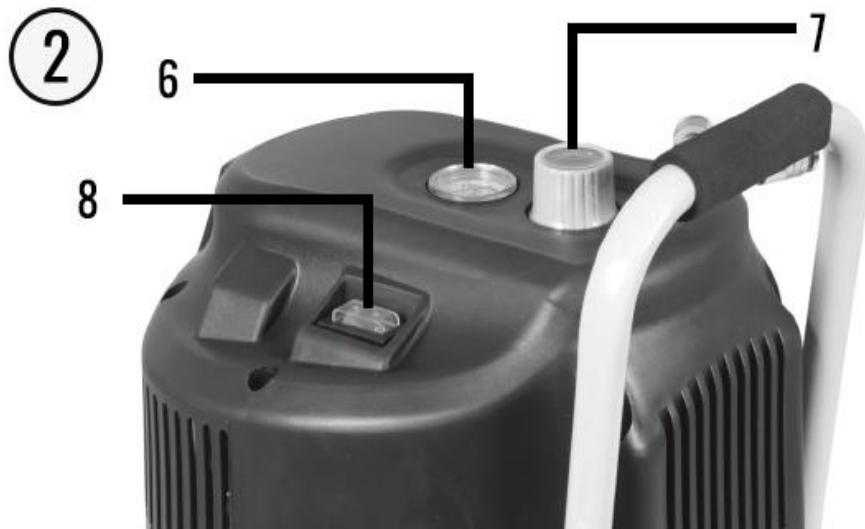

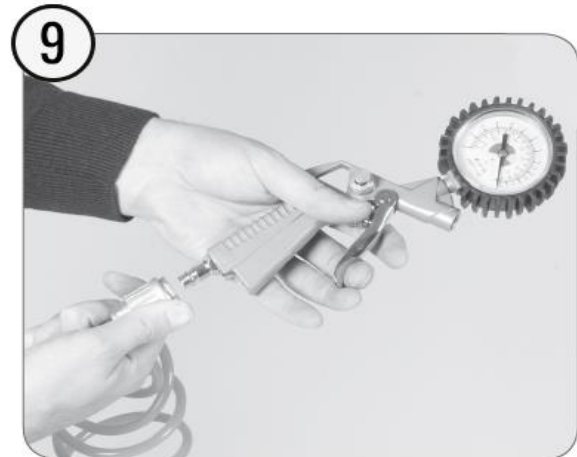
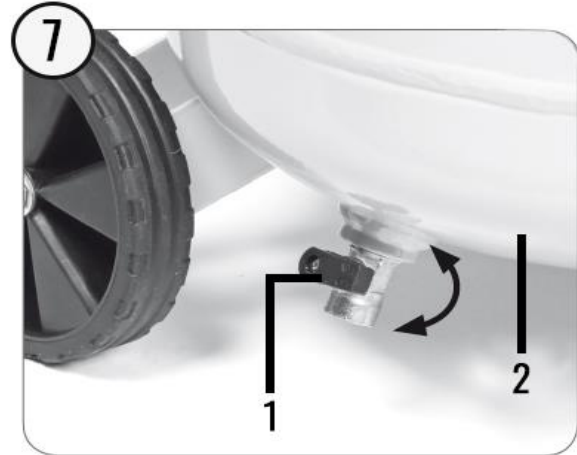
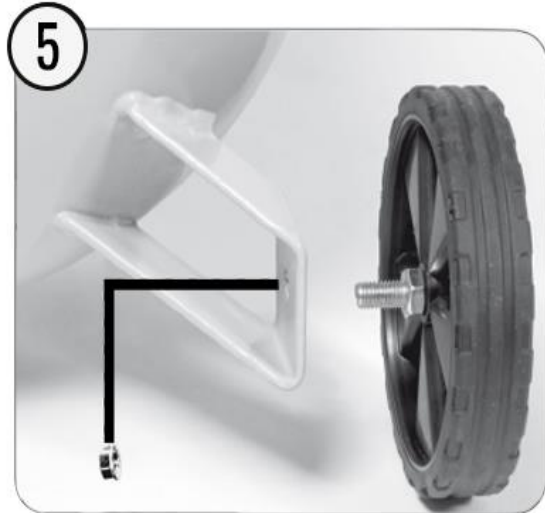
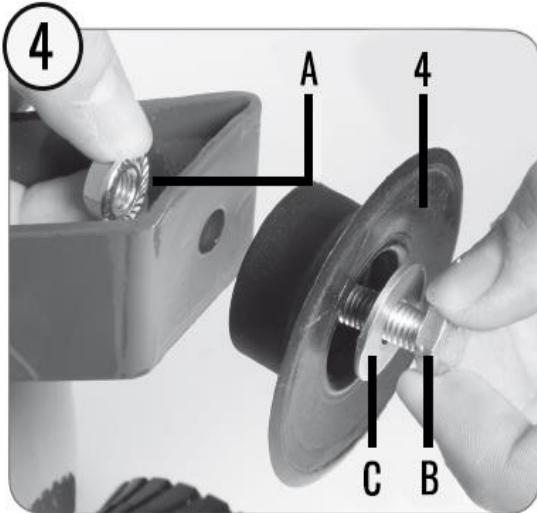

1. Zawór spustowy kondensatu
 2. Ciśnieniowego
 3. Koło ze śrubą osi
 4. Piedestał
 5. Szybkozłącze (kontrolowane sprężone powietrze) z przyłączem Y
 6. Manometr (można odczytać ustawione ciśnienie)
 7. Regulator ciśnienia
 8. Włącznik/wyłącznik
 9. Transportgriff
 10. Uchwyt na akcesoria
 11. Wskaźnik nadmuchiwanie opon z manometrem
 12. Adapter przedmuchowy 2-częściowy (12A/12B)
 13. Zestaw adapterów 5 sztuk (13a-13e)
 14. Spiralschlauch
 15. Wąż napełniający (adapter do zaworów samochodowych)
 16. Zawór bezpieczeństwa
 17. Ausblaspistole
 18. Zestaw adapterów 3 sztuki
- A Sicherungsmutter
B Śruba
C Pralka

Zakres dostawy

- 1x Sprężarka
- 2x koło ze śrubą osi
- 4x Sicherungsmutter
- 2x śruba
- 2x Podkładka
- 2x stojak
- 1x wskaźnik nadmuchiwanie opon z manometrem i węzłem pompującym
- 1x Ausblaspistole
- 1x adapter przedmuchu 2 sztuki
- 1x zestaw adapterów 5-częściowy
- 1x Spiralschlauch
- 1x szybkie złącze z przyłączem Y
- 1x Instrukcja obsługi

3. Przeznaczenie

- Sprężarka służy do wytwarzania sprężonego powietrza do narzędzi pneumatycznych.
- Urządzenie może być używane wyłącznie zgodnie z jego przeznaczeniem. Dalsze wykorzystanie poza tym nie jest zamierzone. Odpowiedzialność za wszelkie uszkodzenia lub obrażenia jakiegokolwiek rodzaju spowodowane przez nie ponosi użytkownik/operator, a nie producent.
- Należy pamiętać, że nasze urządzenia nie są przeznaczone do użytku komercyjnego, rzemieślniczego lub przemysłowego. Nie udzielamy żadnej gwarancji, jeśli urządzenie jest używane w przedsiębiorstwach handlowych, rzemieślniczych lub przemysłowych, a także w równoważnych działaniach.

4. Eksplozja sansicht

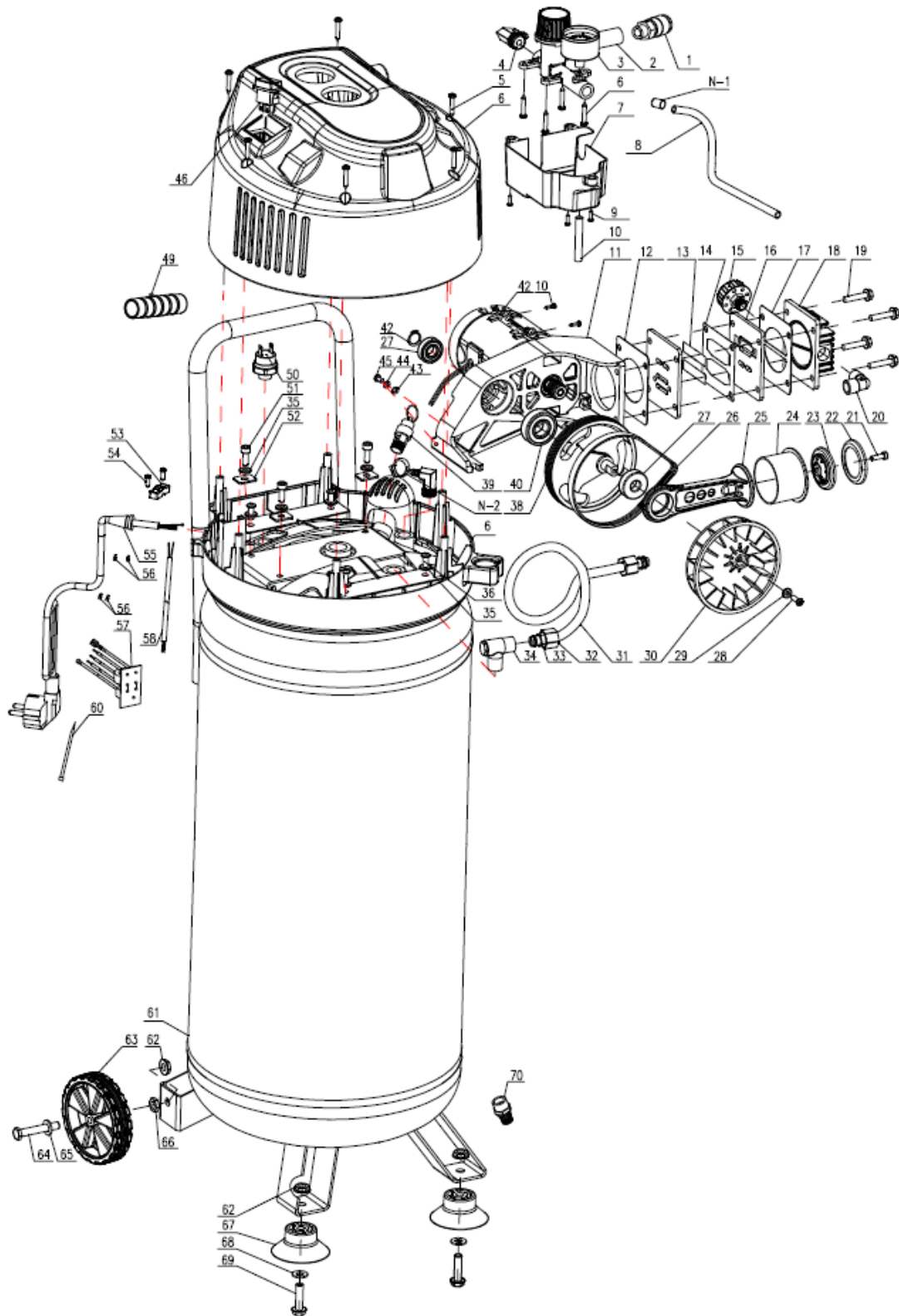

Numer	Oznaczenie	Numer	Numer	Oznaczenie	Numer
1	Szybkie sprzęgło z przyłączem Y	1	36	Śruba	4
2	Regulator ciśnienia	1	38	Wał korbowy	1
3	Wskaźnik ciśnienia	1	39	Łożysko	1
4	Winkelauslass	1	40	Zawór bezpieczeństwa	1
5	Śruba	10	41	Pokrywa silnika	1 Zestaw
6	Pokryć	1 Zestaw	42	Sicherungsring	1
7	Abdeckungsschutz	1	43	Pralka	1
8	Wąż	1	44	Pralka	1
9	Śruba	1	45	Śruba	1
10	Wąż	7	46	Stromschalter	1
11	Silnik	1	49	Gummigriff	1
12	Uszczelka płyty zaworowej	1	50	Naciśnij	1
13	Zawór	2	51	Śruba	3
14	Aluminiumdichtung	1	52	Bufor	3
15	Ventilplatte	2	53	Kunststoffkappe	1
16	Filtr powietrza	1	54	Śruba	2
17	Uszczelka głowicy	1	55	Wtyczka	1
18	Głowicy	1	56	Zacisk	4
19	Śruba	4	57	Płytką drukowaną	1
20	Winkelauslass	1	58	Drut	1
21	Śruba	1	60	Opaska zaciskowa	1
22	Kolbenring	1	61	Kontener	1
23	Ostona korbowodu	1	62	Matka	4
24	Cylinder	1	63	Linia	2
25	Verbindungsstange	1	64	Śruba	2
26	Rzemień	1	65	Pralka	2
27	Łożysko	2	66	Matka	2
28	Śruba	1	67	Stopa	2
29	Pralka	1	68	Pralka	2
30	Respirator	1	69	Śruba	2
31	Aluminiumrohr	1	70	Ablasshahn •	1
32	Matka	2	N-1	Pierścień	1
33	Pralka	2	N-2	Zacisk	1
34	Zawór zwrotny	1			
35	Pralka	7			

5. Dane techniczne

Model	AR-HE-LK150050S
Mainframe	
Osiągnięcie	1500 W
Głośność	50 l
Napięcie sieciowe	230 V prądu przemiennego
Częstotliwość	50 Hz
Bezczynny	4000 obr./min
Theo. Ansaugleistung	około 220 l/min
Zabezpieczenie przed przegrzaniem	Maks. 145 °C
Ochrona	IP20
Tryb	S3 25%
Schalleistungspegel	97 dB(A)
Niepewność K	1,61 dB(A)
Temperatura	+5° – 40°C
Ciężar	23,8 kg
Presostaty (50)	
Einschaltdruck	około 8 bar
Ausschaltdruck	ok. 10 bar
Spiralschlauch (14)	
Długość	500 mm
Materiał	Tworzywo sztuczne (PE)
Średnica wewnątrz/na zewnątrz	6/8 mm
Schnellwechsler	1/4"
ciśnienie robocze	8 bar
Maksymalne ciśnienie	24 bar
Ausblaspistole (17)	
Wymiary (długość x szerokość x wysokość)	115 x 135 x 21 mm
Materiał	Stahl
Sprzęgło	1/4"
Ciśnienie	0-6 bar
Średnica wylotu dyszy	7,7 mm
Średnica wylotu dyszy wewnątrz/na zewnątrz x długość	5/3 x 160 mm
Średnica wylotu dyszy wewnątrz/na zewnątrz x długość	5/3 x 80 mm
Wskaźnik nadmuchiwanie opon z dętką (11+15)	
Wymiary (długość x szerokość x wysokość)	580 x 220 x 35 mm
Anzeigebereich	0 - 12 bar
Schlauchlänge	360 mm
Materiał węża	PVC
Sprzęgło	Schnellwechsler
Ciśnienie	0-6 bar
Ausblasadapter (12 a)	
Materiał	Stahl
Gwint (zewnątrzny)	M10x1; Długość: 94 mm

Ausblasadapter (12 b)	
Materiał	Stahl
Gwint (zewnątrzny)	M10x1; Długość: 50,5 mm
Adapter (13 a)	
Materiał	Miedź
Gwint (zewnątrzny)	5/16"; Długość: 45 mm
Adapter (13 b)	
Materiał	Miedź
Gwint (zewnątrzny)	Ø7,8; Długość: 30 mm
Adaptacja (13 kategorii)	
Materiał	Guma
Gwint (zewnątrzny)	Ø7,8; Długość: 44,5 mm
Dostosowanie (13 d)	
Materiał	Miedź
Gwint (zewnątrzny)	Ø7,8; Długość: 28 mm
Adapter (13 e)	
Materiał	Guma
Gwint (zewnątrzny)	Ø7,8; Długość: 27,5 mm
Adapter (18)	
Materiał	Plastyczny
Gwint (zewnątrzny) 1: długość x Ø	50 x 32 mm
Gwint (zewnątrzny) 2: Długość x Ø	52 x 32 mm
Gwint (zewnątrzny) 3: długość x Ø	90 x 32 mm

6. Montaż i działanie

Uwagi dotyczące instalacji

- Usuń materiały transportowe i wszelkie blokady transportowe, które mogą być obecne.
- Sprawdź urządzenie i akcesoria pod kątem kompletności i integralności.
- Sprawdź, czy urządzenie nie zostało uszkodzone w transporcie. Wszelkie uszkodzenia należy niezwłocznie zgłaszać firmie transportowej, z którą sprężarka została dostarczona.
- Przed uruchomieniem należy całkowicie zmontować urządzenie!
- Zainstaluj sprężarkę, jeśli to możliwe, z pomocą innej osoby.
- Przed montażem upewnij się, że masz wystarczająco dużo miejsca do zamontowania sprężarki.
- Używaj urządzenia tylko na twardej, równej powierzchni.
- Umieszczenie sprężarki powinno odbywać się blisko konsumenta.
- Należy unikać długich przewodów powietrznych i długich linii zasilających (przedłużaczy).
- Upewnij się, że powietrze wlotowe jest suche i wolne od kurzu.
- Nie umieszczaj sprężarki w wilgotnym lub mokrym pomieszczeniu.
- Sprężarka może pracować tylko w odpowiednich pomieszczeniach (dobrze wentylowanych, temperatura otoczenia +5° do 40°C). W pomieszczeniu nie powinno być pyłów, kwasów, oparów, gazów wybuchowych lub łatwopalnych.
- Sprężarka nadaje się do stosowania w suchych pomieszczeniach. Nie wolno go używać w wilgotnym środowisku.
- Podczas pracy umieść sprężarkę na gumowych nóżkach na tylnej ścianie sprężarki.

Montaż stoisk

- Zamknięte nóżki muszą być zamontowane zgodnie z rysunkiem 4.

Montaż kół

- Koła zamknięte muszą być zamontowane zgodnie z rys. 5 i rysunkiem 6.

Montaż szybkozłącza (kontrolowane sprężone powietrze) z przyłączem Y

- Przykręcić szybkozłącze z przyłączem Y (5) do wylotu sprężonego powietrza kotła. Szybkozłącze z przyłączem Y jest już przygotowane do wkręcenia taśmą uszczelniającą na gwincie.

Podłączenie do sieci

- Przed uruchomieniem upewnij się, że napięcie sieciowe odpowiada napięciu robocznemu zgodnie z tabliczką znamionową maszyny. Długie linie zasilające, a także przedłużenia, bębny kablowe itp. powodują spadki napięcia i mogą uniemożliwić uruchomienie silnika. W niskich temperaturach poniżej +5°C rozruch silnika jest zagrożony sztywnością.

Wł./wyłącznik (ilustr. 2)

- Naciśnięcie włącznika/wyłączenia (8) powoduje włączenie sprężarki. Aby wyłączyć sprężarkę, należy ponownie nacisnąć wyłącznik (rys. 2). Po użyciu wyłącz urządzenie i odłącz je od sieci, aby uniknąć przypadkowego uruchomienia.

Ustawienie ciśnienia (rys. 1/2)

- Regulator ciśnienia (7) może być użyty do regulacji ciśnienia na manometrze (6).
- Ustawione ciśnienie można pobrać z szybkozłącza (5).

Druckschaltereinstellung

- Przełącznik ciśnienia jest ustawiony fabrycznie.
Ciśnienie włączania w barach: patrz "Dane techniczne"
Ciśnienie wyłączania w barach: patrz "Dane techniczne"
- Przed użyciem należy sprawdzić, czy sprężarka wyłącza się po osiągnięciu ciśnienia wyłączenia.
Następnie sprawdź, czy sprężarka uruchamia się ponownie, gdy ciśnienie spadnie poniżej ciśnienia włączenia, usuwając sprężone powietrze za pomocą narzędzia pneumatycznego.

Wąż spiralny z szybkozłączem (rys. 3b, 8-9)

Podłączanie węża sprężonego powietrza:

- Wepchnij złączkę węża sprężonego powietrza do szybkiego złącza adaptera Y, aż głośno zatrzaśnie się na swoim miejscu, tuleja automatycznie przeskoczy do przodu.

Podłączanie narzędzia pneumatycznego:

- Wsuń wtyk narzędzia pneumatycznego do szybkozłącza za pomocą złącza Y węża sprężonego powietrza, tuleja automatycznie przeskoczy do przodu.

Oddzielać:

- Odciągnąć odpowiednią tuleję i zdjąć pneumatyczne narzędzie lub wąż.
- **Uwaga!** Podczas zwalniania szybkozłącza element sprzęgający musi być mocno przytrzymany, aby uniknąć obrażeń spowodowanych przez zwijający się wąż.

Wskaźnik nadmuchiwania opon z adapterami (ilustr. 3b)

- Ciśnienie robocze w barach: patrz "Dane techniczne"

Aplikacja:

- Wskaźnik nadmuchiwanie opon umożliwia łatwe i dokładne pompowanie opon samochodowych. Manometr służy do sprawdzania ciśnienia w oponach. Dzięki zintegrowanemu zaworowi spustowemu (e) możliwe jest obniżenie zbyt wysokiego ciśnienia w oponach. Wskaźnik nadmuchiwanie opon jest wyposażony w adapter zaworu do zaworów opon samochodowych.
- Uwaga! Manometr nie jest skalibrowany! Prosimy o sprawdzenie ciśnienia w oponach natychmiast po napełnieniu, np. na stacji benzynowej.

Użyj jako pistoletu do rozdmuchiwania

- Aby użyć miernika napompowania opon jako pistoletu do wydmuchiwania, należy najpierw odkręcić dętkę za pomocą adaptera zaworu do opon samochodowych. Teraz adapter przedmuchu (12) można przykręcić do miernika napompowania opon.

Aplikacja:

- Do czyszczenia/wydmuchiwania ubytków lub trudno dostępnych miejsc, a także do czyszczenia brudnych narzędzi. Bezstopniowa dźwignia spustu umożliwia precyzyjne dozowanie sprężonego powietrza.

Instrukcja dotycząca zestawu adapterów 5-częściowych (rys. 3b)

- Poniższy przegląd pokazuje prawidłowe użycie adapterów do różnych zaworów:

Ballnadel (poz. 13a)



- Zastosowanie: Do pompowania piłek.
- Igła kulkowa może być używana do nadmuchiwania różnych kulek.
WSKAZÓWKA: Aby uniknąć uszkodzenia zaworu, należy nieco zwilżyć igłę kulkową przed jej włożeniem.

Zusatzadapter (poz. 13b)

- Zastosowanie: Adapter może być używany do napełniania materacy powietrznych i tym podobnych z wąskim dostępem.

Uniwersalny adapter stożkowy (poz. 13c)

- Zastosowanie: Uniwersalny adapter może być używany do napełniania materacy powietrznych i tym podobnych.

Zusatzadapter (POS 13d)

- Zastosowanie: Adapter może być używany do napełniania materacy powietrznych i tym podobnych z szerszym dostępem.

Ventiladapter (poz. 13e)



- Zastosowanie: Pasuje do zaworów odgromowych opon rowerowych.
- Adapter zaworu odgromowego pozwala na łatwe pompowanie opon rowerowych

Instrukcje dotyczące zestawu adapterów 3-częściowych (rys. 3b)

Adapter 1 (POS 18)

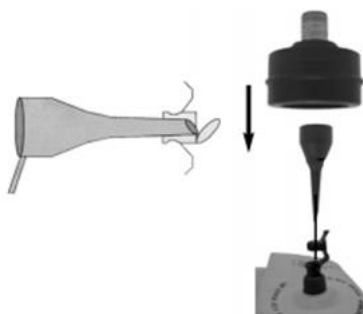

- Zastosowanie: do wszystkich zaworów o średnicy wewnętrznej 8 mm lub większej.
- Możesz użyć adaptera, na przykład, do materacy dmuchanych, basenów, a nawet do łodzi.
- WSKAZÓWKA: Włóż adapter do zaworu (patrz rysunek).
- Ważny! Korek zaworu należy lekko otworzyć, odpowiednio go ściskając.

Adapter 2 (POS 18)



- Zastosowanie: do stosowania z dostępnymi na rynku zaworami śrubowymi.
- Możesz użyć tego adaptera do wszystkich dostępnych na rynku łodzi kąpielowych, kajaków lub innych dużych przedmiotów, takich jak baseny, które są wyposażone w zawór śrubowy.

Adapter 3 (POS 18)



- Zastosowanie: Do zaworów upustowych.
- Zawór upustowy można znaleźć razem z innymi zaworami (zawór standardowy, zawór śrubowy, ...) na wielu przedmiotach o dużej objętości.

Co robić w wyjątkowych / nagłych sytuacjach

1. Zatrzymaj proces pracy
2. Wyłącz urządzenie.
3. Odłącz przewód zasilający

Po użyciu

1. Wyłącz urządzenie.
2. Odłącz przewód zasilający
3. Zdemontuj wszystkie akcesoria z urządzenia, takie jak dętka, wskaźnik nadmuchiwanie opon itp.
4. Pozostaw urządzenie do ostygnięcia przed naprawą lub czyszczeniem.
5. Sprawdź, czy urządzenie nie jest możliwe.

7. Czyszczenie i konserwacja

7.1 Postanowienia ogólne

- Wyjmij wtyczkę sieciową z gniazdka przed czyszczeniem lub pracami konserwacyjnymi!
- Przed wszystkimi pracami związanymi z czyszczeniem i konserwacją urządzenie musi zostać rozhermetyzowane.
Aby to zrobić, użyj wskaźnika napompowania opon jako pistoletu wydechowego i naciskaj dźwignię spustu, aż nie wydostanie się więcej powietrza.
- **Niebezpieczeństwo wybuchu!** Kocioł na sprężone powietrze lub podłączone narzędzia mogą znajdować się pod ciśnieniem i istnieje ryzyko wybuchu w przypadku niewłaściwego obchodzenia się z nim.
 - Całkowicie odpowietrzyć sprężarkę przed wykonaniem jakichkolwiek prac czyszczących lub konserwacyjnych na sprężarce.
 - Regularnie konserwować sprężarkę i niezwłocznie zlecać przeprowadzenie wszelkich niezbędnych prac konserwacyjnych i naprawczych przez uznany specjalistyczny warsztat.
- **Ryzyko poparzenia!** Sprężarka nagrzewa się podczas pracy i możesz się na niej poparzyć (szczególnie na zbiorniku ciśnieniowym "2")
 - Pozostawić sprężarkę do całkowitego ostygnięcia przed wykonaniem jakichkolwiek prac czyszczących lub konserwacyjnych na sprężarce.
- **Ryzyko zwarcia!** Woda lub inne ciecze dostające się do obudowy mogą spowodować zwarcie.
 - Odłącz przewód zasilający przed czyszczeniem lub konserwacją z gniazda.
 - Nigdy nie zanurzaj sprężarki w wodzie lub innych cieczach.

- Nie używaj myjki ciśnieniowej do czyszczenia sprężarki.
- Uważaj, aby woda lub inne płyny nie dostały się do obudowy.
- Przed czyszczeniem odłączyć wąż sprężonego powietrza i narzędzia od sprężarki.

7.2 Czyszczenie sprężarki

1. Ustaw przełącznik włączania / wyłączenia w pozycji "0".
2. Przed czyszczeniem odłącz przewód zasilający od gniazdka elektrycznego.
3. Pozostaw sprężarkę do całkowitego ostygnięcia.
4. Odpowietrzać sprężarkę za pomocą podłączonego narzędzia pneumatycznego.
5. Przed czyszczeniem odłączyć podłączone narzędzia pneumatyczne od sprężarki. Przed czyszczeniem wąż i narzędzia natryskowe należy odłączyć od sprężarki. Sprężarki nie wolno czyścić wodą, rozpuszczalnikami ani podobnymi środkami.
6. Usunąć kondensację w sposób opisany w rozdziale "Odprowadzanie kondensacji".
7. Przetrzyj osłony, żaluzje i obudowę silnika czystą szmatką lub przedmuchaj sprężonym powietrzem pod niskim ciśnieniem.
8. Wytrzyj sprężarkę wilgotną szmatką i, jeśli to konieczne, odrobiną łagodnego detergentu lub przedmuchaj sprężonym powietrzem pod niskim ciśnieniem.
9. Wytrzyj wszystkie części całkowicie do sucha.
 - Osłony należy przechowywać tak wolne od kurzu i brudu, jak to tylko możliwe.
 - Zalecamy czyszczenie urządzenia natychmiast po każdym użyciu. Regularnie czyść urządzenie wilgotną szmatką i odrobiną miękkiego mydła. Nie używaj detergentów ani rozpuszczalników; Mogą one atakować plastikowe części urządzenia. Upewnij się, że woda nie może dostać się do wnętrza urządzenia.

7.3 Kondensacja spuszcająca (rys. 7)

- **Szkoda!** Jeśli w kotle powietrznym znajduje się sprężone powietrze, to po otwarciu zaworu kondensacyjnego kondensacja jest wydalana pod wysokim ciśnieniem.
 - Zmniejszyć ciśnienie kotła przed otwarciem zaworu spustowego kondensatu.
 - Zawsze ostrożnie otwieraj zawór spustowy kondensatu i nigdy nie otwieraj zaworu spustowego do końca.
 - **Zagrożenie dla środowiska!** Jeśli kondensacja dostanie się do systemu kanalizacyjnego, doprowadzi do zanieczyszczenia środowiska.
 - Utylizuj wodę kondensacyjną tylko jako odpady niebezpieczne zgodnie z lokalnymi przepisami.
 - W celu zapewnienia długotrwałej trwałości zbiornika ciśnieniowego (2) woda kondensacyjna musi być odprowadzana przez otwarcie zaworu spustowego (1) po każdej operacji.
1. Ustaw przełącznik włączania / wyłączenia w pozycji "0".
 2. Odłącz przewód zasilający od gniazdka elektrycznego.
 3. Pozostaw sprężarkę do całkowitego ostygnięcia.
 4. Odpowietrzać sprężarkę za pomocą podłączonego narzędzia pneumatycznego.
 5. Odłączyć podłączone narzędzia pneumatyczne od sprężarki.
 6. Aby otworzyć zawór spustowy, odkręć kran w dół.
 7. Ponadto przechyl kocioł tak, aby zawór spustowy znajdował się w najniższym punkcie kotła, a kondensacja mogła całkowicie spuścić.
 8. Następnie przekręć kran z powrotem, aby ponownie zamknąć zawór spustowy.

7.4 Sprawdzanie sprężarki

- Regularnie sprawdzaj sprężarkę pod kątem jej stanu. Sprawdź między innymi, czy:
 - Wyłącznik jest nieuszkodzony,
 - śruba korkowa zaworu spustowego kondensacji działa prawidłowo,
 - akcesoria są w idealnym stanie,

połączeniowy sieci i wtyczka zasilająca nie są uszkodzone,
- otwory wentylacyjne są wolne i czyste. Jeśli to konieczne, użyj miękkiej szczotki lub pędzla, aby je wyczyścić.

7.5 Wymiana zasilającego

- **Ryzyko porażenia prądem!** Jeśli przewód zasilający jest uszkodzony lub nieprawidłowo zamontowany, istnieje ryzyko porażenia prądem.
- zasilający może być wymieniony tylko przez wykwalifikowanego specjalistę w celu uniknięcia zagrożeń.

7.6 Szczotki węglowe

- W przypadku nadmiernego iskrzenia, zleć sprawdzenie szczotek węglowych przez wykwalifikowanego elektryka.
Niebezpieczeństwo! Szczotki węglowe mogą być wymieniane tylko przez wykwalifikowanego elektryka.

7.7 Zawór bezpieczeństwa

- Zawór bezpieczeństwa jest ustawiony na maksymalne dopuszczalne ciśnienie zbiornika ciśnieniowego.
Nie wolno regulować zaworu bezpieczeństwa.
- Zawory bezpieczeństwa są projektowane i produkowane w taki sposób, aby osiągnąć najwyższy poziom jakości i łatwości serwisowania. Powoduje to minimalną potrzebę pielęgnacji i konserwacji zaworów bezpieczeństwa. Niemniej jednak mogą wystąpić wycieki/zanieczyszczenia. Odpowiednie naprawy/czyszczenie powinno być wykonywane wyłącznie przez przeszkolony personel.

7.8 Konserwacja

- Wewnątrz urządzenia nie ma innych części, które wymagają serwisowania.

7.9 Transport

- **Ryzyko porażenia prądem!** Jeśli transportujesz sprężarkę podczas pracy, istnieje ryzyko porażenia prądem.
- Przed każdym transportem wyłącz sprężarkę i odłącz ją od gniazdka elektrycznego.
 - **Szkoda!** Jeśli sprężarka zostanie nieprawidłowo przetransportowana lub odwrócona do góry nogami, może ona zostać uszkodzona lub mogą wyciekać ciecze.
- Transportuj sprężarkę na krótkich dystansach tylko w stanie pionowym.
- Zabezpiecz sprężarkę przed wstrząsami i wibracjami podczas transportu sprężarki w pojeździe.
- Zawsze używaj uchwyty transportowego do transportu.
- Nie używaj haków ani lin do podnoszenia sprężarki.
1. Odłącz przewód zasilający od gniazdka elektrycznego.
 2. Pozostaw sprężarkę do całkowitego ostygnięcia.
 3. Odpowietrzaj sprężarkę za pomocą podłączonego narzędzia pneumatycznego.
 4. Chwyć sprężarkę za uchwyt transportowy do transportu.
 5. Zabezpiecz sprężarkę za pomocą uwięzi podczas transportu w pojeździe lub przyczepie.
 6. Chroń urządzenie przed nieoczekiwanymi wstrząsami lub wibracjami.

7.10 Przechowywanie

- **Szkoda!** Nieprawidłowe lub niewłaściwe przechowywanie może uszkodzić sprężarkę.
- Przed przechowywaniem odłącz sprężarkę od gniazdka elektrycznego, aby odłączyć sprężarkę od sieci.

- Przechowuj sprężarkę i wszystkie podłączone narzędzia pneumatyczne tylko w stanie wentylacji.
- Zawsze trzymaj sprężarkę w suchym środowisku.
- Zawsze trzymaj sprężarkę pionowo i nie przechylaj jej.
- Zawsze trzymaj sprężarkę w pomieszczeniu niedostępnym dla dzieci.
- Zawsze przechowuj sprężarkę w taki sposób, aby nie mogła zostać uruchomiona przez osoby nieupoważnione.

1. Odłącz przewód zasilający od gniazdka elektrycznego.
2. Pozostaw sprężarkę do całkowitego ostygnięcia.
3. Odpowietrzaj sprężarkę za pomocą podłączonego narzędzia pneumatycznego.
4. Oczyszczyć sprężarkę i usunąć kondensację zgodnie z opisem w rozdziale "Czyszczenie i konserwacja".
5. Przechowuj sprężarkę na płaskiej i suchej powierzchni w ciemnym, suchym i wolnym od szronu miejscu, które jest niedostępne dla dzieci. Optymalna temperatura przechowywania wynosi 5°C. i 30°C.
6. Przykryj sprężarkę, aby chronić ją przed kurzem i tym podobnymi, gdy nie jest używana przez długi czas. Przechowuj urządzenie w oryginalnym opakowaniu.

8. Rozwiązywanie problemów

Problem	Przyczyna	Rozwiązanie
Sprężarka nie działa.	<ol style="list-style-type: none"> 1. Napięcie sieciowe nie występuje. 2. Zbyt niskie napięcie sieciowe. 3. Zbyt niska temperatura zewnętrzna. 4. Silnik przegrzewa się. 	<ol style="list-style-type: none"> 1. Sprawdź, wtyczkę zasilania, bezpiecznik i gniazdo. 2. Upewnij się, że napięcie sieciowe z informacjami na temat Dopasowania tabliczki znamionowej. Unikaj przedłużaczy, które są zbyt długie. przedłużacz z wystarczającym przekrój drutu. 3. Nie pracuj poniżej temperatury zewnętrznej + 5 ° C. 4. Pozwól silnikowi ostygnąć, w razie potrzeby wyeliminuj przyczynę przegrzania.
Sprężarka pracuje, ale nie ma ciśnienia.	<ol style="list-style-type: none"> 1. Zawór zwrotny (patrz nr 34 w widoku rozstrzelonym na stronie 12) przecieka. 2. Plomby zerwane. 	<ol style="list-style-type: none"> 1. Wymień zawór zwrotny wykwalifikowanym specjalistą! 2. Sprawdź plomby, złóż uszkodzone plomby wymienione przez specjalistyczny warsztat. 3. Zamknij zawór ręcznie. Sprawdź uszczelkę na, wymień w razie potrzeby.
Sprężarka pracuje, ale nie ma ciśnienia.	<ol style="list-style-type: none"> 3. Zawór spustowy nieszczelny kondensacji. 	<ol style="list-style-type: none"> 1. Wymień zawór spustowy nieszczelny kondensacji.
praca sprężarki, ciśnienie jest wyświetlane na manometrze, Jednak narzędzia są uruchomione nie.	<ol style="list-style-type: none"> 1. Nieszczelne połączenia węży. 2. Szybkie przeciekanie sprzęgła. 3. Zbyt mały nacisk ustawiony na regulator ciśnienia. 	<ol style="list-style-type: none"> 1. Sprawdź wąż sprężonego powietrza i narzędzia, wymień je w razie potrzeby. 2. Sprawdź szybkozłączce, wymień je w razie potrzeby. 3. Zwiększ regulator ciśnienia.

9. Uwaga dotycząca utylizacji

9.1 Utylizacja i pakowanie

- Upewnij się, że opakowanie jest odpowiednio utylizowane zgodnie z wytycznymi i normami obowiązującymi w Twoim regionie. W niektórych przypadkach opakowanie może składać się z plastikowych toreb - w związku z tym należy zwrócić szczególną uwagę, aby nie dostały się w ręce dzieci. Istnieje ryzyko uduszenia!

9.2 Utylizacja starego sprzętu

- Stare urządzenia muszą być utylizowane zgodnie z wytycznymi i przepisami dotyczącymi miejscowej utylizacji odpadów.

9.3 Znaczenie symbolu "kosz na śmieci"



Chroń nasze środowisko, urządzenia elektryczne nie należą do odpadów domowych. Skorzystaj z punktów zbiórki przeznaczonych do utylizacji urządzeń elektrycznych i oddaj tam swoje urządzenia elektryczne, których nie będziesz już używać. W ten sposób pomagają uniknąć potencjalnych skutków nieprawidłowego usuwania dla środowiska i zdrowia ludzkiego. W ten sposób przyczyniają się Państwo do ponownego użycia, recyklingu i innych form odzysku zużytego sprzętu elektrycznego i elektronicznego. Informacje o tym, gdzie utylizować urządzenia, można uzyskać od gmin lub administracji miejskiej.

Nasz numer obsługi klienta: +49 (0) 931-45232700

Deklaracja zgodności UE

My,

Canbolat Vertriebs GmbH, Gneisenaustraße 10-11, 97074 Würzburg, Niemcy

niniejszym oświadczamy, że opisane poniżej urządzenia spełniają odpowiednie zasadnicze wymagania dotyczące zdrowia i bezpieczeństwa dyrektyw UE ze względu na ich konstrukcję i budowę, a także w konstrukcjach wprowadzanych przez nas do obrotu.

Nazwa produktu: Sprężarka powietrza 50L

Numer katalogowy: 4260551588105

Numer modelu: AR-HE-LK150050S

Jeśli urządzenie zostanie zmodyfikowane bez naszej zgody, niniejsza deklaracja zgodności traci ważność.

Przetestowano pod kątem:

Norma UE:

2006/42/WE MaschinerieEN 1012-1: 2010

Elektromagnetyczny Verträglichkeit (2014/30/UE)EN 55014-1: 2017EN 55014-2: 2015EN 61000-3-2: 2014EN 61000-3-3: 2013

Dyrektywa 2000/14/WE zmieniona dyrektywą 2005/88/WE

Data/podpis Producent/Lokalizacja: Würzburg, 29.04.2020



Podpis:

Dipl.-Inform. (Univ.) Korhan Canbolat, Dyrektor Zarządzający

Przedstawiciel niniejszej instrukcji użytkownika/dane techniczne:

Dipl.-Inform. (Univ.) Korhan Canbolat, Dyrektor Zarządzający

Büroadresse:

Canbolat Vertriebs GmbH

Gneisenaustraße 10-11

97074 Würzburg

Adres zwrotny można znaleźć w stopce redakcyjnej: <https://www.arebos.de/impressum/>

Numer Identyfikacji Podatkowej: DE 263752326

Sądem właściwym do wpisania do rejestru handlowego jest Würzburg, HRB 10082

WEEE-Reg.-Nr. 61617071