

Mode d'emploi original – AREBOS Compresseur d'air 30 L

AREBOS

Compresseur d'air 30 L

AR-HE-LK150030S



Suivez bien toutes les mesures de sécurité contenues dans ce mode d'emploi afin de vous assurer une utilisation en toute sécurité.



Merci de votre confiance en AREBOS.

Table des matières

1. Règles générales de sécurité	3
1.1 Description des icônes.....	3
1.2 Règles générales de sécurité	4
1.3 Consignes de sécurité pour le travail avec l'air comprimé et le pistolet de soufflage	6
1.4 Consignes de sécurité pour la peinture au pistolet.....	6
1.5 Consignes de sécurité pour le compresseur	7
1.6 Fonctionnement des récipients sous pression.....	8
1.7 Contrôler le compresseur et l'étendue des fournitures.....	8
2. Liste des pièces et Etendue des fournitures.....	9
3. Utilisation conforme	12
4. Vue éclatée.....	13
5. Spécifications.....	14
6. Montage et Fonctionnement	16
7. Nettoyage et Entretien	20
7.1 En général	20
7.2 Nettoyez le compresseur.....	21
7.3 Evacuation de l'eau de condensation	21
7.4 Contrôler le compresseur	22
7.5 Changer le câble de raccordement.....	22
7.6 Balais de charbon	22
7.7 Valve de sécurité	22
7.8 Entretien	22
7.9 Transport.....	22
7.10 Stockage.....	23
8. Dépannage	23
9. Indications de recyclage.....	24
9.1 Recyclage et emballage	24
9.2 Recyclage des anciens appareils.....	24
9.3 Signification du symbole « poubelle »	24

Merci d'avoir acheté notre produit. Lors de l'utilisation des appareils, des certaines mesures de sécurité doivent être respectés afin d'éviter des blessures ou des dégâts. Veuillez lire le mode d'emploi avec attention. Conservez-le bien afin qu'il est toujours disponible. Si vous deviez céder ce produit à un tiers, joignez-y le mode d'emploi. Nous déclinons toute responsabilité pour des dégâts ou des accidents causés par le non-respect de ce mode d'emploi et ces consignes de sécurité.

1. Règles générales de sécurité

1.1 Description des icônes



Déclaration de conformité : Les produits affichants ce symbole répondent à toutes les dispositions communautaires à appliquer de l'Espace économique européen.



Avertissement ! Lisez attentivement les instructions de sécurité. Le non-respect des mesures de sécurité peut occasionner des graves blessures ou dommages. Gardez bien le mode d'emploi.



Portez une protection auditive.



Avertissement contre les risques d'électrocution !



Avertissement contre les éléments chauds. Les surfaces du compresseur peuvent se chauffer lors du fonctionnement.



Avertissement : Le compresseur peut démarrer sans prévenir.



Interdiction : Ne pas allumer le compresseur avant que le tuyau pneumatique n'est connecté.



Le compresseur doit être en position vertical.

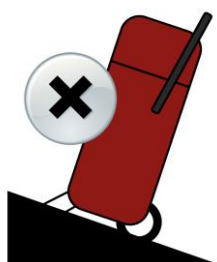

Le compresseur ne doit pas être placé sur une surface inclinée.



Le niveau de puissance sonore garanti L_{WA} est de 97 dB.

1.2 Règles générales de sécurité

- **Maintenez votre lieu de travail en ordre.**
 - Le désordre dans la zone de travail peut causer des accidents.
- **Tenez-vous compte de l'influence des environs.**
 - Ne pas exposer le compresseur à la pluie.
 - Ne pas utiliser dans des environnements humides ou mouillés.
 - Assurez-vous que le lieu de travail est bien éclairé. Ne pas utiliser le compresseur en cas de risque d'incendie ou d'explosion, c'est-à-dire à proximité des fluides et gaz combustibles.
- **Protégez-vous contre de chocs électriques.**
 - Evitez le contact avec des pièces mises à la terre (p. ex. tuyaux, radiateurs, fours électriques, réfrigérateurs)
- **Maintenez d'autres personnes à distance.**
 - Ne laissez pas d'autres personnes, particulièrement des enfants, toucher le compresseur ou le câble de raccordement. Maintenez-les à distance au lieu de travail.
- **Rangez le compresseur en sécurité.**
 - Le compresseur hors utilisation doit être stocké dans une pièce sèche et fermée hors de la portée des enfants.
- **Ne pas surcharger le compresseur.**
 - Vous travaillez mieux et plus sûr dans la gamme de puissance indiquée.
- **Portez des vêtements de travail convenables.**
 - Ne pas porter des vêtements amples ou des bijoux qui pourraient se prendre dans les pièces mobiles.
 - Lors du travail à l'extérieur, des chaussures solides sont recommandées.
 - Attachez les cheveux longs dans une résille pour cheveux.

- **Utilisez une protection.**
 - Portez des lunettes de protection.
 - Portez un masque respiratoire pour des travaux produisant de poussière.
- **Ne pas utiliser le câble ou le tuyau pour de fins non-conformes !**
 - Ne pas utiliser le câble de raccordement pour débrancher la fiche de la prise. Protégez le câble contre la chaleur, l'huile et les arêtes vives.
- **Entretenez le compresseur soigneusement.**
 - Maintenez votre compresseur propre pour travailler sûr et efficacement.
 - Respectez les règles d'entretien.
 - Contrôlez régulièrement le câble de raccordement et la fiche du compresseur et laissez-les remplacer par un professionnel reconnu en cas d'endommagement.
 - Contrôlez régulièrement la rallonge et remplacez-la en cas d'endommagement.
 - Maintenez les poignées propre, sèches et sans huile et graisse.
- **Débranchez la fiche.**
 - Lors de non-utilisation du compresseur, avant l'entretien ou lors du changement des outils.
- **Évitez des démarrages involontaires.**
 - Assurez-vous que le commutateur marche/arrêt se trouve en position « 0 » lors du branchement de la fiche.
- **Utilisez des rallonges à l'extérieur.**
 - Utilisez à l'extérieur uniquement des rallonges autorisées et convenables.
- **Soyez toujours vigilant.**
 - Faites attention à ce que vous faites. Utilisez votre bon sens.
 - Ne pas utiliser le compresseur lorsque vous êtes inattentif, fatigué ou sous l'influence de drogues, d'alcool ou de médicaments.
- **Contrôlez si le compresseur a des dégâts.**
 - Avant l'utilisation du compresseur, tout dispositif de sécurité et des pièces légèrement endommagées doivent être contrôlés s'ils fonctionnent correctement.
 - Vérifiez si les pièces mobiles fonctionnent parfaitement et qu'ils ne sont pas coincés ou endommagés. Toute pièce doit être correctement montée et satisfaire les conditions pour assurer un fonctionnement irréprochable.
 - Des pièces et des dispositifs de sécurité endommagés doivent être réparés ou remplacés par un atelier spécialisé, sauf s'il est indiqué autrement dans le mode d'emploi.
 - Des commutateurs endommagés doivent être remplacés par le service après-vente.
 - Ne pas utiliser des compresseurs dont le commutateur marche/arrêt ne marche pas.
- **Attention !** Pour votre propre sécurité, n'utilisez que des accessoires indiqués dans le mode d'emploi ou recommandés par le fabricant. L'utilisation d'autres accessoires ou outils qu'indiqués dans le mode d'emploi ou que recommandés dans le catalogue peut causer des blessures corporelles.
- **Attention !** Les réparations doivent être effectuées seulement par un professionnel.
 - Ce compresseur correspond aux prescriptions de sécurité.
 - Des réparations doivent être effectuées uniquement par un électricien qualifié en utilisant des accessoires d'origine. Sinon, des accidents peuvent se produire.
- **Protection contre l'émission sonore**
 - Portez une protection auditive lors de l'utilisation du compresseur.
- **Remplacement du câble de raccordement.**
 - Si le câble de raccordement est endommagé, il doit être remplacé par le fabricant ou un électricien afin d'éviter des dangers.
- **Lieu de montage**
 - Montez le compresseur seulement sur une surface plate.

1.3 Consignes de sécurité pour le travail avec l'air comprimé et le pistolet de soufflage

- **Risque de blessure !** Le jet d'air généré par le compresseur a une haute pression. Risque de blessure lors de manipulation non-conforme du compresseur ou du jet d'air.
 - Ne pas orienter le jet d'air ou les outils pneumatiques vers des personnes ou des animaux.
 - Ne pas utiliser le jet d'air pour le nettoyage des vêtements ou du corps.
 - Ne pas insérer les mains ou d'autres objets dans la grille de protection du compresseur.
 - Maintenez à distance des enfants et des animaux de la zone fonctionnelle du compresseur.
 - Retenez la pièce d'accouplement par la main lorsque vous desserrez le raccord de tuyau pour éviter des blessures causées par le tuyau pneumatique qui pourrait rebondir.
 - Assurez-vous que les tuyaux et les outils pneumatiques conviennent à la pression de travail du compresseur.
 - Nous recommandons une pression de travail au-dessus de 7 bars pour fixer les tuyaux pneumatiques au câble de sécurité (p. ex. câble métallique).
 - Portez des lunettes de protection et un masque respiratoire lors du travail avec le compresseur pour la protection contre les corps étrangers et les pièces projetées.
 - Contrôlez si le compresseur a des dégâts ou de la rouille avant chaque utilisation. Le compresseur ne doit pas être utilisé avec un récipient sous pression/réservoir d'air comprimé rouillé ou endommagé. Si vous trouvez des endommagements ou de la rouille, consultez un professionnel qualifié.
- **Risque de brûlure !** Le compresseur et les conduites atteignent de hautes températures lors du fonctionnement. Le contact produit des brûlures.
 - Ne pas orienter N'utilisez ni le compresseur ni les conduites lors du fonctionnement pour éviter des brûlures.
 - Travaillez attentivement.
- Les gaz et vapeurs aspirés par le compresseur doivent être des mélanges qui pourraient causer des incendies ou des explosions.
- Portez des lunettes de protection et un masque respiratoire lorsque vous travaillez avec le pistolet de soufflage. Des corps étrangers et des pièces projetées peuvent facilement causer des blessures et des atteints à la santé par inhalation. Des travaux qui soulèvent de la poussière devraient être effectués à l'extérieur.
- Avertissement : Tous les tuyaux et les armatures des compresseurs mobiles doivent convenir à la pression maximum autorisée pour l'utilisation sur des chantiers.
- Evitez de fortes charges sur le système de tuyaux en utilisant des raccords de tuyau flexibles pour éviter des points d'inflexion.

1.4 Consignes de sécurité pour la peinture au pistolet

- Ne pas utiliser des vernis ou des solvants d'un point de combustion de moins de 55°C.
- Ne pas chauffer des vernis et des solvants.
- Si vous travaillez avec des fluides nocifs, vous avez besoin d'appareils de filtration (masque respiratoire) pour votre protection. Notez aussi les indications sur des mesures de sécurité données par le fabricant de telles substances.
- Les indications et les marquages par rapport aux directives sur les substances dangereuses affichés sur l'emballage des matières traitées sont à respecter. En cas échéant, prenez des mesures de sécurité supplémentaires, comme des vêtements appropriés et des masques.
- Il est interdit de fumer dans le lieu de travail et pendant le processus de projection. Des vapeurs de peinture sont combustibles.
- Des foyers, des flammes nues et des machines produisant des étincelles ne doivent pas se trouver à proximité.
- Ne pas manger ou boire ou stocker de la nourriture dans le lieu de travail. Des vapeurs de

peinture sont nocifs.

- La pièce de travail doit dépasser une taille de 30m² et la circulation d'air doit être suffisante pendant la projection et le processus de sécher. Ne pas projeter contre le vent. En général, il faut respecter les directives de l'autorité locale de la police lors de la projection des substances combustibles ou dangereuses.
- Ne pas utiliser des médias comme le white-spirit, l'alcool butylique et le chlorure de méthylène en combinaison avec un tuyau de pression en PVC (réduction de la durée de vie).

1.5 Consignes de sécurité pour le compresseur

- **Attention !** Pour votre propre sécurité, n'utilisez le compresseur qu'après avoir lu les instructions de sécurité.
- **Risque d'explosion !** Risque d'explosion si vous utilisez le compresseur dans un endroit inapproprié, sans circulation d'air suffisant, lors de température ambiante inapproprié et lorsque de poussière, d'acide, de vapeur et de gaz combustibles se trouve dans l'endroit.
 - Le compresseur ne doit pas être utilisé ou stocké dans une pièce où se trouve des acides, des vapeurs, des poussières ou de gaz combustibles. Il peut exploser.
 - Tenez des substances facilement combustibles à distance du compresseur.
 - Les gaz et vapeurs aspirés par le compresseur doivent être des mélanges qui pourraient causer des incendies ou des explosions.
 - Utiliser le compresseur à une température ambiante entre 5°C et 40°C. Lors de températures au-dessous de 5°C, le démarrage du moteur risque de froter.
 - Assurez-vous que la température ambiante dans des lieux de travail fermés ne dépasse pas 25°C afin de garantir le fonctionnement correct du compresseur lors de remplissage en air complet et permanent.
 - N'utilisez le compresseur que dans des pièces bien aérées.
 - Ne pas pulvériser d'eau ou un liquide combustible sur le compresseur.
- **Risque de blessure !** Le réservoir d'air comprimé est sous pression lors du service du compresseur et en état non-aéré. Si le compresseur ou les raccords sont endommagés ou des raccords desserrés ou inappropriés, de la pression peut échapper.
 - Le compresseur ne doit pas être utilisé si le réservoir d'air comprimé a des dégâts qui peuvent être dangereux pour l'utilisateur ou tiers.
 - Contrôlez si le réservoir d'air comprimé est rouillé ou endommagé avant chaque utilisation. Si vous trouvez des dégâts, consultez immédiatement un professionnel qualifié.
 - Ne pas allumer le compresseur avant que le tuyau pneumatique est connecté.
 - Ne pas percer des trous dans le réservoir d'air comprimé, ne pas réaliser des soudures et ne jamais le déformer.
 - Ne jamais utiliser le compresseur si le réservoir d'air comprimé est endommagé ou déformé.
 - Assurez-vous que le réservoir d'air comprimé est toujours aéré avant de desserrer les raccords ou monter/démonter des outils pneumatiques.
 - Assurez-vous que vous n'utilisez que des lignes pneumatiques qui conviennent à la pression maximale du compresseur.
 - Utilisez un tuyau pneumatique avec un dispositif de retenue de tuyau si vous travaillez à une pression de 7 bars ou plus.
 - Ne pas essayer de réparer des raccords endommagés, mais remplacer-les.
 - Ne jamais transporter le compresseur si le réservoir d'air comprimé est sous pression.
- **Risque de choc électrique !** L'installation électrique défectueuse ou une tension trop haute peuvent causer des chocs électriques.
 - Branchez le compresseur uniquement si la tension de la prise correspond à celle-là indiquée sur la plaque signalétique.

- Branchez le compresseur seulement dans une prise facilement accessible pour assurer que vous pouvez rapidement le débrancher en cas de dysfonctionnement.
- Installez le câble de raccordement ainsi qu'il ne pose pas de risque de trébuchement.
- Ne pas couder le câble de raccordement et ne pas le placer sur des arêtes vives.
- Débranchez la fiche de la prise lors de non-utilisation, avant le transport et des travaux de nettoyage et entretien.
- Ne pas utiliser le compresseur si le câble de raccordement ou la fiche sont endommagés. Laissez remplacer la pièce endommagée par une pièce d'origine par un atelier spécialisé et autorisé.

- **Risque de détérioration !** Manipulation non-conforme du compresseur peut l'endommager.
 - Ne pas insérer des objets dans le compresseur.
 - Transportez le compresseur uniquement à l'aide de la poignée de transport.
 - Tenez le compresseur toujours en position debout.
 - Lors du démarrage du compresseur, une brève chute de tension peut se produire, particulièrement lors de mauvaise qualité du réseau. Ces chutes peuvent impacter d'autres appareils (p.ex. clignotement des lampes).

1.6 Fonctionnement des récipients sous pression

- Si vous utilisez un récipient sous pression, vous devez maintenir son état correct, l'utiliser correctement, le surveiller, effectuer des travaux d'entretien nécessaires immédiatement et prendre les mesures de sécurité nécessaires.
- L'autorité de surveillance peut ordonner des mesures de surveillance nécessaires.
- Le récipient sous pression ne doit pas être utilisé s'il a des dégâts qui peuvent être dangereux pour l'utilisateur ou de tiers.
- Avant chaque utilisation, contrôlez si le récipient sous pression est rouillé ou endommagé. Le compresseur ne doit pas être utilisé avec un récipient sous pression rouillé ou endommagé. Si vous trouvez des dégâts, consultez l'atelier de service après-vente.

1.7 Contrôler le compresseur et l'étendue des fournitures

- Contrôlez si l'appareil et les accessoires sont complets et intacts.
 - Ouvrez l'emballage et retirez soigneusement l'appareil.
 - Retirez tout matériau d'emballage et la fixation de transport/d'emballage (s'il y en a).
 - Contrôlez si l'étendue des fournitures est complète.
 - Si possible, gardez l'emballage jusqu'à l'expiration de la durée de garantie.
- **Danger de suffocation et d'ingestion !** Des enfants ne doivent pas jouer avec les sacs en plastique, les films plastiques et les petites pièces. Des enfants risquent d'avaler les petites pièces ou de faire glisser les sacs en plastique ou les films plastiques sur la tête et de suffoquer.
 - Tenez des enfants à distance du compresseur, des petites pièces et des produits d'emballage.
 - Le compresseur n'est pas un jouet.
- **Danger de blessure !** Le compresseur est très lourd. Vous pouvez vous blesser si vous essayez de le retirer de l'emballage vous-même.
 - Ne pas retirer le compresseur vous-même, mais à l'aide d'une deuxième personne.

2. Liste des pièces et Etendue des fournitures



*Le produit peut varier

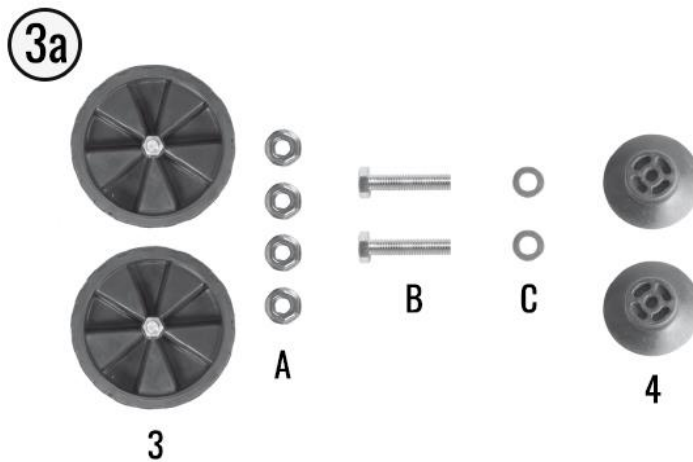
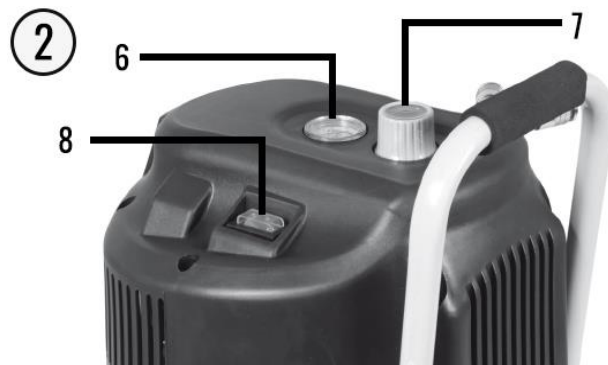

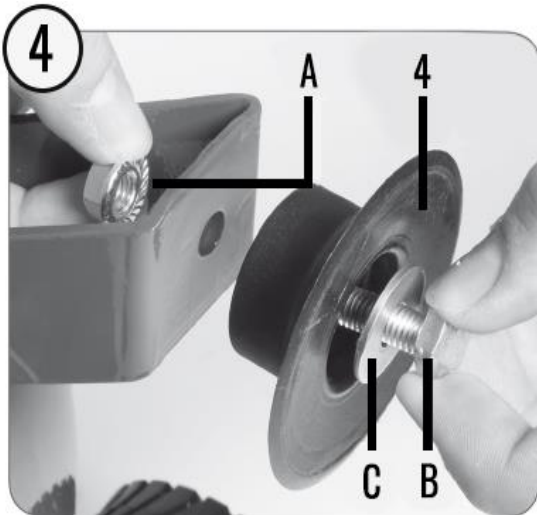

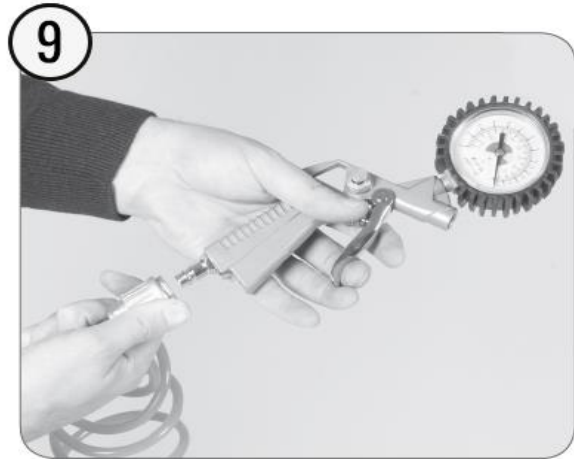
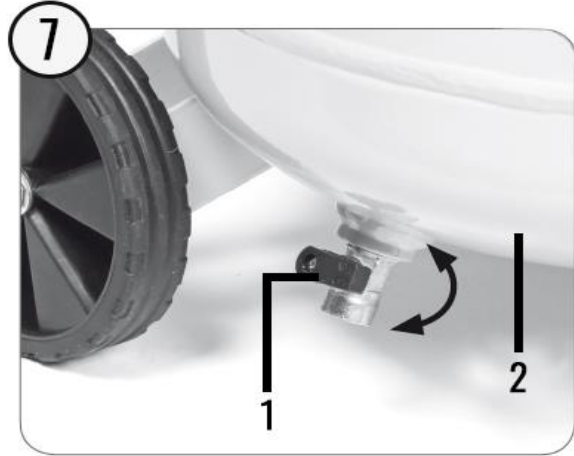

1. Vanne de décharge pour l'eau de condensation
 2. Récipient sous pression
 3. Roue à vis axiale
 4. Pied
 5. Raccord rapide (air comprimé réglée) avec raccordement Y
 6. Manomètre (pour lire la pression réglée)
 7. Régulateur de pression
 8. Commutateur marche/arrêt
 9. Poignée de transport
 10. Accessoire-support
 11. Poignée de gonflage avec manomètre
 12. Adaptateur de soufflage 2 pièces (12a/12b)
 13. Set d'adaptateur 5 pièces (13a-13e)
 14. Tuyau en spirale
 15. Tuyau de remplissage (adaptateur pour valves Schrader)
 16. Soupape de sécurité
 17. Pistolet de soufflage
 18. Set d'adaptateurs 3 pièces
- A Écrou de sécurité
B Vis
C Rondelle

Etendue des fournitures

- 1x compresseur
- 2x roue à vis axiale
- 4x écrou de sécurité
- 2x vis
- 2x rondelle
- 2x pied
- 1x poignée de gonflage avec manomètre et tuyau de remplissage
- 1x pistolet de soufflage
- 1x adaptateur de soufflage, 2 pièces
- 1x set d'adaptateur, 5 pièces
- 1x tuyau en spirale
- 1x raccord rapide avec raccord Y
- 1x Mode d'emploi

3. Utilisation conforme

- Le compresseur est conçu pour la production de l'air comprimé pour des outils pneumatiques.
- L'appareil doit seulement être utilisé pour sa véritable fonction. Toute autre utilisation n'est pas conforme. Le fabricant décline toute responsabilité pour des dégâts et blessures causés par l'utilisation non-conforme ; seul l'utilisateur est responsable.
- Notez que nos produits sont conçus pour l'utilisation industrielle, artisanale et commerciale. Nous déclinons toute responsabilité si l'appareil est utilisé dans des entreprises industrielles, commerciales ou artisanales ou pour d'autres activités pareilles.

4. Vue éclatée

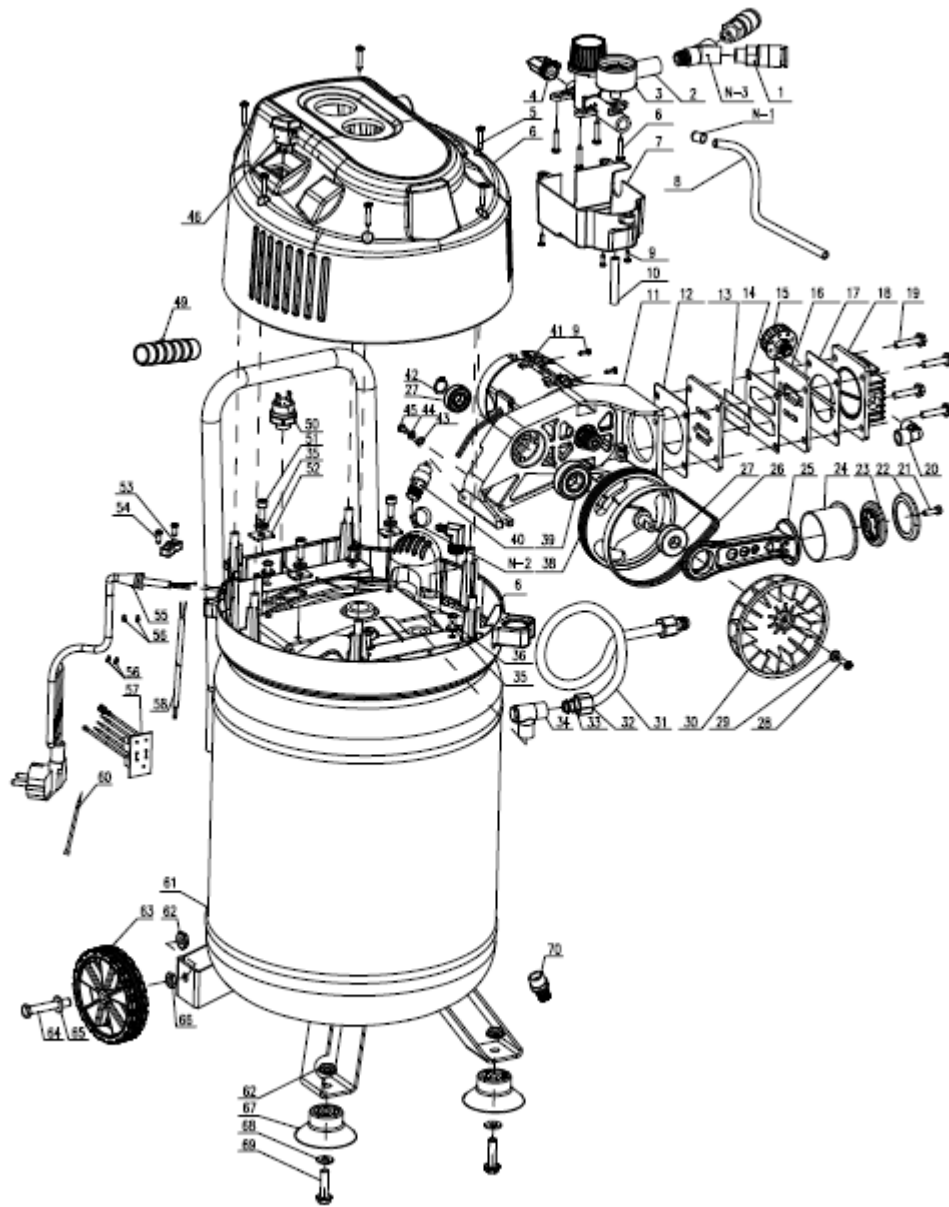

Numéro	Description	Qté	Numéro	Description	Qté
1	Raccord rapide avec raccordement Y	1	36	Vis	4
2	Régulateur de pression	1	38	Vilebrequin	1

3	Manomètre	1	39	Roulement	1
4	Retraite à angle	1	40	Soupape de sécurité	1
5	Vis	10	41	Capot moteur	1 Set
6	Couvercle	1 Set	42	Bague de blocage	1
7	Protection du couvercle	1	43	Rondelle	1
8	Tuyau	1	44	Rondelle	1
9	Vis	1	45	Vis	1
10	Tuyau	7	46	Bouton d'alimentation	1
11	Moteur	1	49	Poignée en caoutchouc	1
12	Joint de la plaque de vanne	1	50	Pressostat	1
13	Vanne	2	51	Vis	3
14	Joint en aluminium	1	52	Tampon	3
15	Plaque de vanne	2	53	Capuchon en plastique	1
16	Filtre à air	1	54	Vis	2
17	Joint de culasse	1	55	Fiche	1
18	Culasse	1	56	Pincés	4
19	Vis	4	57	Circuit imprimé	1
20	Retraite à angle	1	58	Fil	1
21	Vis	1	60	Tyrap	1
22	Bague de piston	1	61	Récipient	1
23	Couvercle de la barre de liaison	1	62	Écrou	4
24	Cylindre	1	63	Roue	2
25	Barre de liaison	1	64	Vis	2
26	Courroie	1	65	Rondelle	2
27	Roulement	2	66	Ecrou	2
28	Vis	1	67	Pied	2
29	Rondelle	1	68	Rondelle	2
30	Ventilateur	1	69	Vis	2
31	Tuyau en aluminium	1	70	Robinet de vidange	1
32	Écrou	2	N-1	Anneau	1
33	Rondelle	2	N-2	Pince	1
34	Clapet anti-retour	1			
35	Rondelle	7			

5. Spécifications

Modèle	AR-HE-LK150030S
Appareil principal	
Puissance	1500 W
Volume	50 L
Tension	230 V AC
Fréquence	50 Hz

Nombre de tours à marche à vide	4000 U/min
Puissance d'aspiration théo.	ca. 240 L/min
Classe de protection	IP20
Modalité de fonctionnement	S3 25%
Protection contre la surchauffe	Max. 145°C
Niveau de puissance acoustique	97 dB(A)
Incertitude K	1,61 dB(A)
Température de fonctionnement	+5° – 40°C
Poids	18,5 kg
Pressostat	
Pression d'allumage env.	ca. 8 bar
Pression d'éteint env.	ca. 10 bar
Tuyau en spirale (14)	
Longueur	500 mm
Matériau	Plastique (PE)
Diamètre intérieur/extérieur	6/8 mm
Changement rapide	1/4"
Pression de travail max.	8 bars
Pression max.	24 bars
Pistolet de soufflage (17)	
Dimensions (Longueur x Largeur x Hauteur)	115 x 135 x 21 mm
Matériau	Stahl
Accouplement	1/4"
Pression de travail	0-6 bar
Diamètre sortie de buse	7,7 mm
Diamètre sortie de buse intérieur/extérieur x Longueur	5/3 x 160 mm
Diamètre sortie de buse intérieur/extérieur x Longueur	5/3 x 80 mm
Poignée de gonflage avec tuyau (11+15)	
Dimensions (Longueur x Largeur x Hauteur)	580 x 220 x 35 mm
Zone d'affichage	0 - 12 bar
Longueur de tuyau	360 mm
Matériau de tuyau	PVC
Accouplement	Changement rapide
Pression de travail	0-6 bars
Adaptateur de soufflage (12 a)	
Matériau	Acier
Filetage (extérieur)	M10x1; longueur: 94 mm
Adaptateur de soufflage (12 b)	
Matériau	Acier
Filetage (extérieur)	M10x1; longueur: 50,5 mm
Adaptateur (13 a)	
Matériau	Cuivre
Filetage (extérieur)	5/16"; Longueur: 45 mm
Adaptateur (13 b)	
Matériau	Cuivre
Filetage (extérieur)	Ø7,8; Longueur: 30 mm
Adaptateur (13 c)	

Matériau	Caoutchouc
Filetage (extérieur)	Ø7,8; Longueur: 44,5 mm
Adaptateur (13 d)	
Matériau	Cuivre
Filetage (extérieur)	Ø7,8; Longueur: 28 mm
Adaptateur (13 e)	
Matériau	Caoutchouc
Filetage (extérieur)	Ø7,8; Longueur: 27,5 mm
Buses (18)	
Matériau	Plastique
Filetage (extérieur) 1: Longueur x Ø	50 x 32 mm
Filetage (extérieur) 2: Longueur x Ø	52 x 32 mm
Filetage (extérieur) 3: Longueur x Ø	90 x 32 mm

6. Montage et Fonctionnement

Remarques sur le montage

- Retirez tout matériau d'emballage et, s'il y en a, la fixation de transport.
- Contrôlez si l'appareil et les accessoires sont complets et intacts.
- Contrôlez si l'appareil a été endommagé durant le transport. Si cela est le cas, consultez immédiatement l'entreprise de transport qui vous a livré le compresseur.
- Montez complètement le compresseur avant de l'utiliser !
- Si c'est possible, montez le compresseur à l'aide d'une autre personne.
- Assurez-vous avant le montage que vous avez assez d'espace pour monter le compresseur.
- Utilisez l'appareil uniquement sur des surfaces planes et solides.
- Le montage devrait être effectué près du point de consommation.
- Évitez des longues conduites d'air ou d'alimentation (rallonges).
- Assurez-vous que l'air aspiré est sèche et sans poussière.
- Ne pas monter dans des endroits humides ou mouillés.
- Le compresseur doit seulement être utilisé dans des pièces convenables (bien aérées, température ambiante de +5°C – 40°C). Des poussières, des acides, des vapeurs ou des gaz explosifs ou combustibles ne doivent pas se trouver dans cette pièce.
- Le compresseur convient à l'utilisation dans des pièces sèches. L'utilisation dans des environnements humides n'est pas conforme.
- Pendant l'utilisation, mettez le compresseur sur les pieds en caoutchouc à l'arrière du compresseur.

Montage du pied

- Les pieds fournis doivent être montés selon la figure 4.

Montage des roues

- Les roues fournies doivent être montées selon les figures 5 et 6.

Montage du raccord rapide (air comprimé réglé) avec raccord Y

- Vissez le raccord rapide Y (5) à la sortie d'air comprimée du récipient. Le raccord rapide avec raccord Y est déjà préparé pour être vissé grâce au bande étanche au filetage.

Raccordement au réseau

- Avant la mise en service, assurez-vous que la tension correspond à la tension de service selon la plaque signalétique de la machine. Des conduites d'alimentation trop longues, des rallonges, des enrouleurs etc. produisent une chute de tension et peuvent empêcher le démarrage du moteur. Lors de températures de moins de 5°C, le démarrage du moteur est compromis par frottement.

Commutateur marche/arrêt (Figure 2)

- Le compresseur est allumé en appuyant sur le commutateur marche/arrêt (8). Pour éteindre le compresseur, le commutateur marche/arrêt doit à nouveau être appuyé (Figure 2). Eteignez l'appareil après l'utilisation et débranchez la fiche pour éviter le démarrage involontaire.

Réglage de pression (Figure 1/2)

- La pression peut être réglée à l'aide du régulateur de pression (7) au manomètre (6).
- La pression réglée peut être lue sur le raccord rapide (5).

Réglage de l'interrupteur de pression

- L'interrupteur de pression est réglé par défaut.
Pression d'allumage env. : voir les données techniques
Pression d'éteint env. : voir les données techniques
- Contrôlez avant chaque utilisation si le compresseur s'éteint en atteignant la pression d'éteint.
Puis, contrôlez en évacuant de l'air à l'aide d'un outil pneumatique si le compresseur démarre à nouveau lorsque la pression de démarrage est sous-dépassée.

Tuyau en spirale avec raccord rapide (Figure 3b, 8-9)

Raccordement du tuyau pneumatique :

- Glissez le raccord du tuyau pneumatique dans le raccord rapide de l'adaptateur Y jusqu'il s'enclenche, la douille saute en avant automatiquement.

Raccordement d'un outil pneumatique :

- Glissez le raccord du tuyau pneumatique dans le raccord rapide de l'adaptateur Y jusqu'il s'enclenche, la douille saute en avant automatiquement.

Séparer :

- Retirez la douille et enlevez l'outil pneumatique ou le tuyau pneumatique.
- **Attention !** Lorsque vous desserrez le raccord rapide, retenez la pièce d'accouplement pour éviter des blessures causées par le tuyau reculant.

Instrument à mesurer la pression des pneus avec adaptateur (Figure 3b)

- Pression de travail en bars : voir les données techniques

Champ d'application :

- La poignée de gonflage permet le remplissage facile et exact des pneus. Avec le manomètre vous pouvez contrôler la pression des pneus. Vous pouvez réduire une pression trop haute des pneus à l'aide de la vanne de décharge (e). La poignée de gonflage est équipé d'un adaptateur de soupape pour des valves de pneus de voiture.
- Attention ! Le manomètre n'est pas calibré ! Contrôlez la pression des pneus immédiatement après le remplissage, p. ex. dans une station-service.

Utilisation du pistolet de soufflage

- Pour utiliser la poignée de gonflage comme pistolet de soufflage, le tuyau avec l'adaptateur pour des pneus de voiture doit d'abord être dévissé. Puis, l'adaptateur de soufflage (12) peut être vissé à la poignée de gonflage.

Champ d'application

- Pour nettoyer/souffler les cavités ou des endroits difficiles à atteindre et pour nettoyer des outils sales. La gâchette en continu permet le dosage précis de l'air comprimé.

Instructions pour le set d'adaptateur 5 pièces (Figure 3b)

- Choisissez l'utilisation correcte de l'adaptateur pour les valves différentes en lisant l'aperçu suivant.

Aiguille à ballon (Pos. 13a)



- Champ d'application : Gonflage des ballons
- L'aiguille à ballon peut être utilisée pour gonfler des ballons différents.
Astuce : Pour éviter des endommagements de la valve, mouillez l'aiguille à ballon avant de l'insérer.

Adaptateur supplémentaire (Pos. 13b)

- Champ d'application : L'adaptateur convient au remplissage des matelas gonflables etc. à l'entrée étroite.

Adaptateur universel conique (Pos. 13c)

- Champ d'application : L'adaptateur universel peut être utilisé pour remplir des matelas gonflables etc.

Adaptateur supplémentaire (Pos. 13d)

- Champ d'application : L'adaptateur convient au remplissage des matelas gonflables etc. à l'entrée plus large.

Adaptateur de soupape (Pos. 13e)



- Champ d'application : Convient aux valves Dunlop des pneus de bicyclette.
- L'adaptateur de valve Dunlop permet le remplissage facile des pneus de bicyclette.

Instructions pour le set adaptateur 3-pièces Fig. 3b)

Adaptateur 1 (Pos. 18)

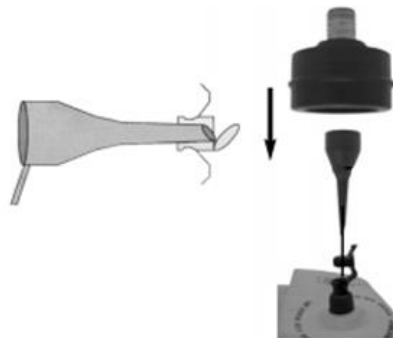

- Champ d'application : pour toutes les vannes à un diamètre intérieur à partir de 8 mm.
- Vous pouvez utiliser l'adaptateur, par exemple, pour des matelas gonflables, des piscines ou des bateaux.
- Astuce : Insérez l'adaptateur dans la vanne (voir fig.)
- Important ! Le bouchon de la vanne doit être quelque peu ouvert en pressant.

Adaptateur 2 (Pos 18)



- Champ d'application : pour l'utilisation en combinaison avec des valves usuelles.
- Vous pouvez utiliser l'adaptateur pour tous bateaux pneumatiques, kajaks ou d'autres grand articles comme des piscines qui sont équipés d'une valve.

Adaptateur 3 (Pos 18)



- Champ d'application : Pour des soupapes de purge.
- Des soupapes de purge se trouvent ensemble avec d'autres valves (standard, Boston, ...) sur beaucoup d'articles de grand volume.

Comportement en situation d'urgence/d'exception

1. Arrêtez le processus de travail.
2. Eteignez l'appareil.
3. Débranchez la fiche.

Après usage

1. Eteignez l'appareil.
2. Débranchez la fiche.
3. Démontez tout accessoire de l'appareil, p.ex. le tuyau, la poignée de gonflage etc.
4. Laissez l'appareil refroidir avant la réparation ou le nettoyage.
5. Contrôlez l'appareil pour vérifier qu'il n'est pas endommagé.

7. Nettoyage et Entretien

7.1 En général

- Débranchez la fiche avant toute opération de nettoyage ou d'entretien !
- Mettez l'appareil hors pression avant toute opération de nettoyage ou d'entretien. Ainsi, utilisez la poignée de gonflage comme pistolet de soufflage et appuyez sur la gâchette jusqu'à l'air arrête d'échapper.
- **Danger d'explosion !** Le récipient sous pression ou les outils connectés peuvent être sous pression, risque d'explosion lors de l'usage non-conforme.
 - Désaérez le compresseur complètement avant toute opération de nettoyage ou d'entretien.
 - Entretenez le compresseur régulièrement et laissez immédiatement effectuer des travaux de maintenance nécessaires par un atelier spécialisé et autorisé.
- **Danger de brûlure !** Le compresseur devient très chaud lors du service et vous risquez de vous brûler (en particulier le récipient sous pression « 2 »).
 - Laissez le compresseur complètement refroidir avant d'effectuer tout travail d'entretien.
- **Danger de court-circuit !** De l'eau ou d'autres fluides pénétrants la boîte peuvent causer un court-circuit.
 - Débranchez la fiche avant tout travail de nettoyage ou d'entretien.
 - Ne jamais immerger le compresseur dans l'eau ou dans d'autres fluides.

- Ne pas utiliser des nettoyeurs haute pression pour nettoyer le compresseur.
- Veillez à ce que de l'eau ou d'autres fluides ne pénètrent pas la boîte.
- Déconnectez le tuyau pneumatique et les outils pneumatiques du compresseur avant tout nettoyage de l'appareil.

7.2 Nettoyez le compresseur

1. Mettez le commutateur marche/arrêt en position « 0 ».
2. Débranchez la fiche avant le nettoyage.
3. Laissez le compresseur complètement refroidir.
4. Désaérez le compresseur à l'aide de l'outil pneumatique raccordé.
5. Déconnectez les outils pneumatiques du compresseur avant tout nettoyage du compresseur. Le tuyau et les outils à projection doivent être déconnectés du compresseur avant le nettoyage. Le compresseur ne doit pas être nettoyé en utilisant de l'eau, des solvants etc.
6. Retirez de l'eau de condensation comme c'est indiqué dans le chapitre « Evacuation de l'eau de condensation ».
7. Essuyez les dispositifs de protection, les fentes d'air et le boîtier du moteur avec un chiffon propre ou soufflez-les à l'aide de l'air comprimé à basse pression.
8. Essuyez le compresseur avec un chiffon mouillé et un détergent doux, ou soufflez-le à l'aide de l'air comprimé à basse pression.
9. Essuyez toutes les pièces jusqu'elles sont complètement sèches.
 - Maintenez les dispositifs de protection le plus propre et sans poussière que possible.
 - Nous recommandons que vous nettoyez l'appareil immédiatement après chaque utilisation. Nettoyez l'appareil régulièrement avec un chiffon mouillé et quelque peu savon doux. Ne pas utiliser des détergents ou des solvants ; ils pourraient endommager les pièces en plastique. Assurez-vous que l'eau ne peut pas pénétrer l'appareil.

7.3 Evacuation de l'eau de condensation (Figure 7)

- **Risque de détérioration !** S'il y a de l'air comprimé dans le récipient sous pression, l'eau de condensation sera projetée à haute pression lors de l'ouverture de la vanne de décharge.
 - Réduisez la pression du récipient sous pression avant d'ouvrir la vanne de décharge pour l'eau de condensation.
 - Ouvrez la vanne de décharge prudemment et ne jamais complètement dévisser la vanne de décharge trop rapidement.
 - **Risque environnemental !** L'eau pollue l'environnement si elle entre dans l'environnement ou dans la canalisation.
 - Jetez l'eau de condensation contenant d'huile uniquement en tant que déchet dangereux et selon les directives locales.
 - Pour assurer la longue durée de vie du récipient sous pression (2), il faut évacuer l'eau de condensation après chaque utilisation en ouvrant la vanne de décharge (1).
1. Mettez le commutateur marche/arrêt en position « 0 ».
 2. Débranchez la fiche.
 3. Laissez le compresseur complètement refroidir.
 4. Désaérez le compresseur à l'aide de l'outil pneumatique raccordé.
 5. Déconnectez les outils pneumatiques raccordés du compresseur.
 6. Orientez le robinet vers le bas pour ouvrir la vanne de décharge.
 7. Inclinez le récipient ainsi que la vanne de décharge est le point le plus bas du récipient et que l'eau de condensation peut complètement échapper.
 8. Orientez le robinet vers le haut pour fermer la vanne de décharge.

7.4 Contrôler le compresseur

- Contrôlez régulièrement l'état du compresseur. Contrôlez aussi si...
 - Le commutateur marche/arrêt est intact.
 - La vis de fermeture de la vanne de décharge pour l'eau de condensation fonctionne correctement.
 - Les accessoires sont dans un état irréprochable.
 - Le câble de raccordement et la fiche sont intacts.
 - Les fentes d'air sont propres et non-obstrués. Utilisez, si nécessaire, une brosse douce ou un pinceau pour les nettoyer.

7.5 Changer le câble de raccordement

- **Risque de choc électrique !** Risque de choc électrique si le câble de raccordement est endommagé ou pas monté correctement.
 - Le câble de raccordement doit seulement être remplacé par un professionnel qualifié afin d'éviter des dangers.

7.6 Balais de charbon

- Laissez contrôler les balais de charbon par un électricien si trop des étincelles sont générées. Danger ! Les balais de charbon doivent uniquement être remplacés par un électricien.

7.7 Valve de sécurité

- La valve de sécurité est réglée à la pression maximum autorisée pour le récipient sous pression. Il n'est pas conforme de modifier la valve de sécurité.
- Les valves de sécurité sont construites dans une manière qui assure une qualité supérieure et un entretien simplifié. Il en résulte un besoin d'entretien minimal pour les valves de sécurité. Des fuites/contaminations peuvent quand-même se produire. Des réparations/nettoyages correspondants devraient être effectués uniquement par un personnel qualifié.

7.8 Entretien

- Il n'y a pas d'autres pièces nécessitant d'entretien à l'intérieur de l'appareil.

7.9 Transport

- **Danger de choc électrique !** Risque de choc électrique si vous transportez le compresseur pendant le fonctionnement.
 - Eteignez le compresseur avant chaque transport et débranchez la fiche.
 - **Risque de détérioration !** Si vous transportez le compresseur d'une manière non-conforme ou que vous le retournez, il peut être endommagé ou des fluides peuvent s'écouler.
 - Transportez le compresseur seulement en position debout lors de courtes distances.
 - Sécurisez le compresseur contre des chocs et des vibrations quand vous transportez le compresseur dans un véhicule.
 - Utilisez toujours la poignée de transport pour transporter l'appareil.
 - Ne pas utiliser des crochets ou des cordes pour lever le compresseur.
1. Débranchez la prise.
 2. Laissez le compresseur complètement refroidir.
 3. Désaérez le compresseur à l'aide de l'outil pneumatique raccordé.
 4. Tenez le compresseur à la poignée de transport pour le transporter.
 5. Fixez le compresseur à l'aide des cordes si vous le transporter dans un véhicule ou une remorque.
 6. Protégez l'appareil contre la vibration et des chocs inattendus.

7.10 Stockage

- **Danger de détérioration !** Le compresseur peut être endommagé par un stockage incorrect ou non-conforme.
 - Avant le stockage, débranchez la fiche pour couper le compresseur du courant.
 - Stockez le compresseur et tout outil pneumatique connecté dans l'état désaéré.
 - Gardez le compresseur toujours dans un environnement sec.
 - Stockez le compresseur toujours en position debout et pas en position inclinée.
 - Gardez le compresseur toujours dans un endroit hors de la portée des enfants.
 - Gardez le compresseur toujours dans un endroit où il ne peut pas être mis en service par des personnes non-autorisées.
1. Débranchez la fiche.
 2. Laissez le compresseur complètement refroidir.
 3. Désaérez le compresseur à l'aide de l'outil pneumatique raccordé.
 4. Nettoyez le compresseur et évacuez l'eau de condensation selon les instructions dans le chapitre « Entretien et Nettoyage ».
 5. Gardez le compresseur sur une surface plane et sèche dans un endroit sombre, sec et sans risque de gel qui n'est pas accessible aux enfants. La température idéale de stockage est entre 5°C et 30°C.
 6. Couvrez le compresseur pour le protéger contre la poussière etc. durant l'inutilisation prolongée. Stockez l'appareil dans l'emballage d'origine.

8. Dépannage

Problème	Cause	Solution
Le compresseur ne marche pas.	<ol style="list-style-type: none"> 1. Manque de tension. 2. Tension trop basse. 3. Température extérieure trop basse. 4. Surchauffe du moteur. 	<ol style="list-style-type: none"> 1. Contrôlez le câble, la fiche, le fusible et la prise. 2. Assurez-vous que la tension correspond aux indications sur la plaque signalétique. Evitez les rallonges trop longues. Utilisez les rallonges à section de câble suffisante. 3. Ne pas utiliser si la température extérieure est à moins de 5°C. 4. Laissez le moteur refroidir et supprimez la cause de la surchauffe.
Le compresseur marche, mais il manque de pression.	<ol style="list-style-type: none"> 1. Le clapet anti-retour n'est pas étanche. 2. Les joints sont défectueux. 3. La vanne de décharge pour l'eau de condensation n'est pas étanche. 	<ol style="list-style-type: none"> 1. Laissez remplacer le clapet anti-retour par un professionnel qualifié ! 2. Contrôlez les joints, laissez remplacer des joints défectueux dans un atelier spécialisé. 3. Fermez la vanne par la main. Contrôlez le joint sur la vis, remplacez la vis si nécessaire.

Le compresseur marche, la pression est visible sur le manomètre, mais les outils ne marchent pas.	<ol style="list-style-type: none">1. Raccord de tuyau n'est pas étanche.2. Le raccord rapide n'est pas étanche.3. Pression trop basse réglée au régulateur de pression.	<ol style="list-style-type: none">1. Contrôlez le tuyau et les outils pneumatiques, remplacez-les si nécessaire.2. Contrôlez le raccord rapide, remplacez-le si nécessaire.3. Continuez à ouvrir le régulateur de pression.
--	---	---

9. Indications de recyclage

9.1 Recyclage et emballage

- Veillez à respecter les directives et recommandations en vigueur dans votre région pour le recyclage de l'emballage. Parfois, l'emballage peut contenir des sachets en plastiques - veillez attentivement les tenir éloignés des enfants. Il y a risque de suffocation !

9.2 Recyclage des anciens appareils

- Recyclez vos anciens appareils conformément aux directives et recommandations locales concernant le traitement des déchets.

9.3 Signification du symbole « poubelle »

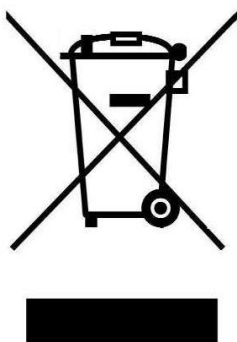

Protégez notre environnement, les appareils électriques ne doivent pas être jetés dans la poubelle classique. Rendez-vous dans les déchetteries prévues à cet effet pour vous débarrasser des appareils électriques dont vous ne vous servez plus. Ainsi, vous aidez à éviter les effets négatifs potentiels sur l'environnement et la santé humaine dus au mauvais traitement des déchets. Vous apportez ainsi votre contribution à la revalorisation des déchets, au recyclage et à toute autre forme de revalorisation des anciens appareils électriques et électroniques. Vous pouvez obtenir des informations sur les lieux où emmener vos appareils auprès des administrations locales ou de votre commune.

Notre numéro de service à la clientèle : +49 (0) 931-45232700

Déclaration de conformité EU

Nous,

Canbolat Vertriebs GmbH, Gneisenaustraße 10-11, 97074 Würzburg, Allemagne

déclarons par la présente que les appareils décrits ci-après respectent les exigences des directives européennes en matière de sécurité et de santé, de par leur conception et leur construction aussi bien que par les mesures prises par nous relativement au transport.

Nom du produit : Compresseur d'air 30 L

Numéro d'article : 4260627424931

Numéro de modèle : AR-HE-LK150030S

La présente déclaration de conformité perd toute validité en cas de toute modification de l'appareil effectuée sans notre accord.

Vérifié après :

Norme EU :

Machinery Directive (2006/42/EC)

EN 1012-1: 2010

Directive Compatibilité électromagnétique (2014/30/EU)

EN 61000-6-1:2007

EN 61000-6-3:2007/A1 :2011

Directive 2000/14/EC, ANNEX VI, and Directive 2005/88/EC

Date/Signature du fabricant/Lieu :

Würzburg, 08.06.2021



Signature :

Korhan Canbolat, Informaticien diplômé, gérant

Représentant du présent mode d'emploi/de ces données techniques :

Korhan Canbolat, Informaticien diplômé, gérant

Adresse du bureau :

Canbolat Vertriebs GmbH

Gneisenaustraße 10 – 11

D-97074 Würzburg

L'adresse de retour figure dans l'impressum : <https://www.arebos.de/impressum/>

Numéro d'identification de TVA : DE 263752326

Le tribunal de l'inscription au registre du commerce est Würzburg, HRB 10082

N° Inscr. DEEE: DE 61617071