

AREBOS

Pared metálica para herramientas

AR-HE-WW17R/B

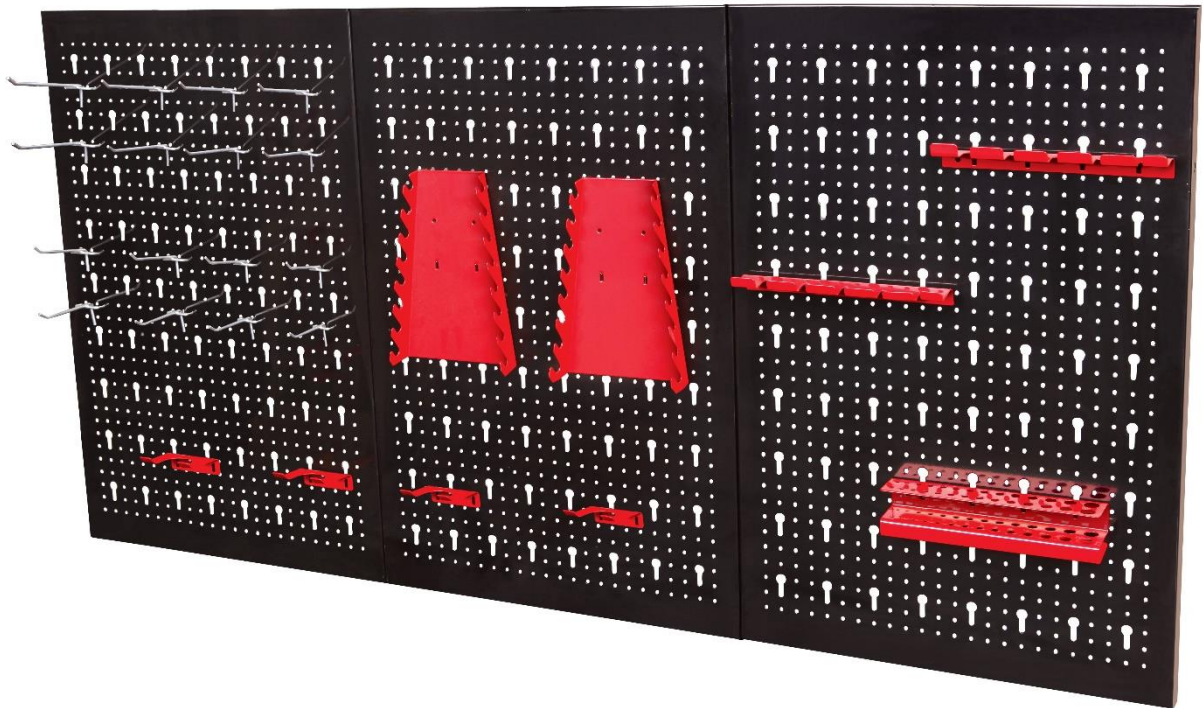

Siga todas las precauciones de seguridad de este manual del usuario para garantizar un uso seguro.

Gracias por confiar en AREBOS.

Gracias por comprar nuestro producto. Lea atentamente el manual de instrucciones antes de utilizar el producto por primera vez. Si deja el producto a terceros, estas instrucciones de uso también deben ser entregadas. Guarde el manual de instrucciones para futuras referencias. Es posible que los dibujos de este manual no coincidan con los objetos físicos. Por favor, consulte los objetos físicos.

Propiedades

- Pared perforada ideal para el taller o garaje
- También se puede utilizar como 3 paredes perforadas independientes
- El portaherramientas se puede enchufar de forma variable
- Ahorro de espacio extremo
- Fácil de montar
- Uso versátil
- Incluye juego de portaherramientas de 17 piezas (varios soportes, suspensiones, ganchos)

Ensamblaje

Alcance de la entrega:

- 3 x placas perforadas
- Incluye juego de portaherramientas de 17 piezas

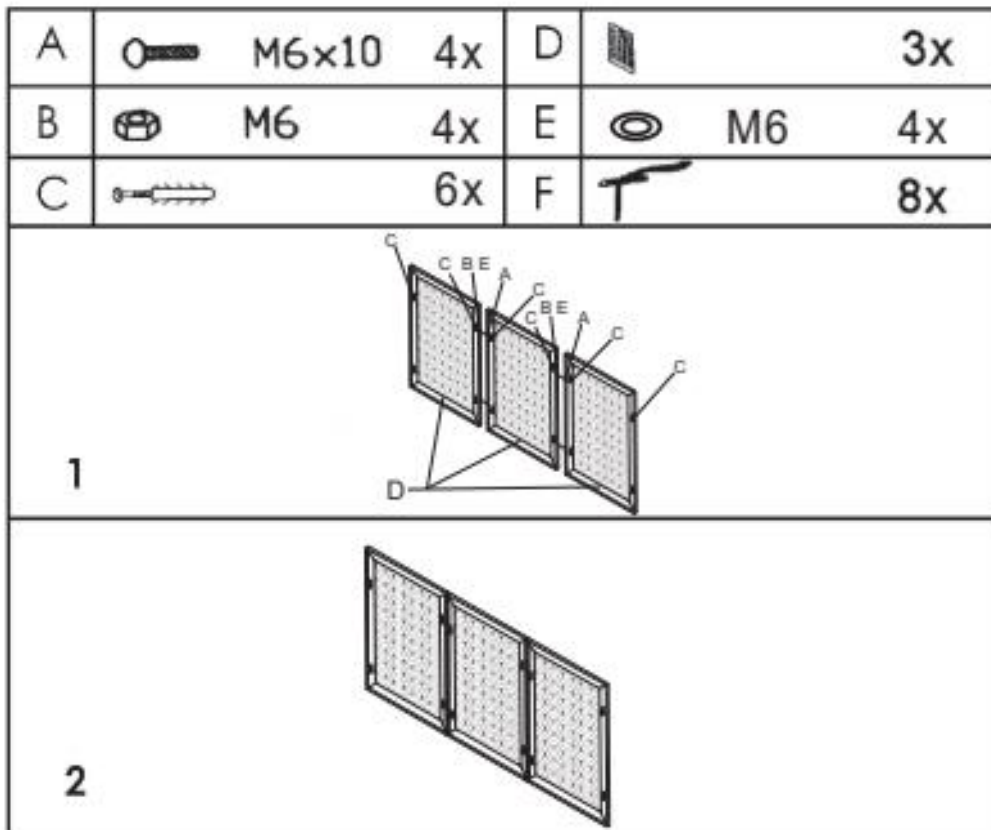

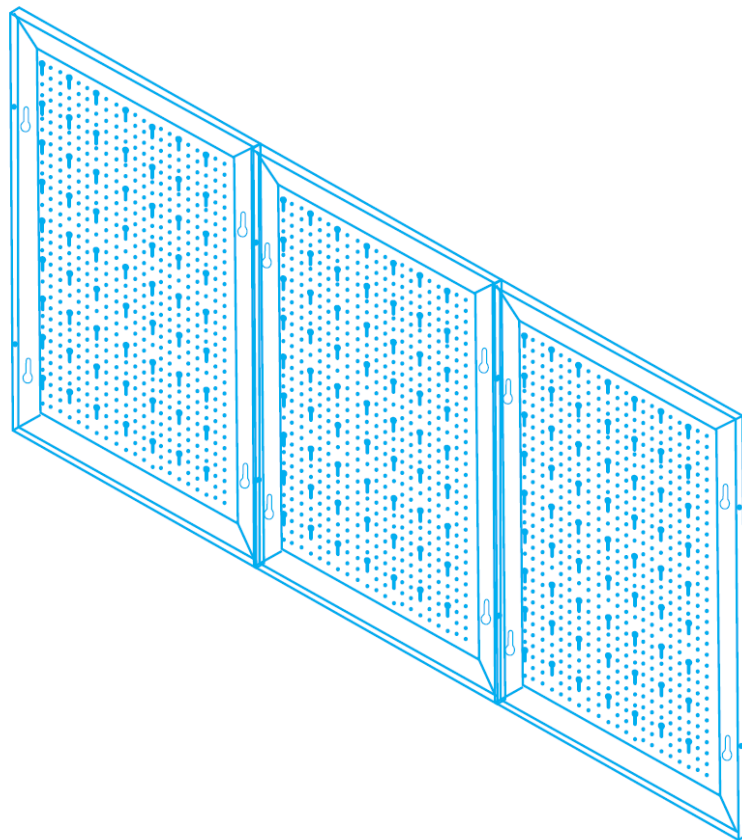
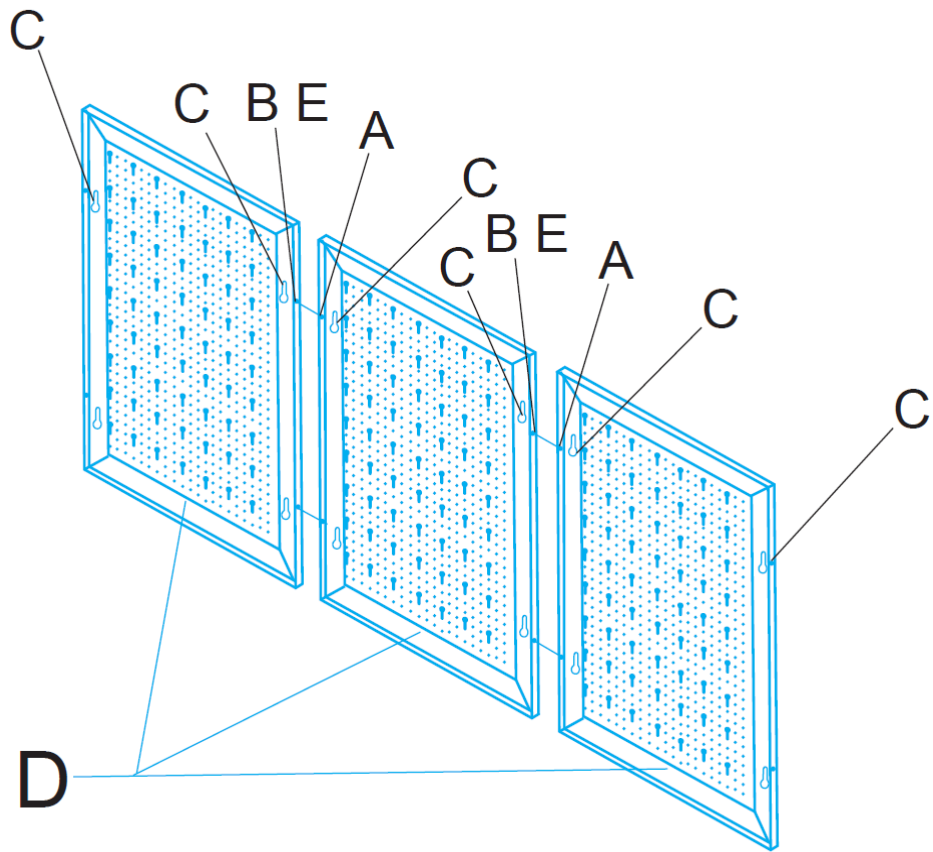

Datos técnicos

Dimensiones totales (montadas una al lado de la otra)	117,6 x 59,5 x 2 cm
Dimensiones por pared perforada	39 x 59,5 x 2 cm
Espesor	0,8 mm
Pared perforada de color	Negro
Soportes de color	Rojo/ Azul
Peso	6,3 kg

Eliminación respetuosa con el medio ambiente

 **¡ADVERTENCIA! ¡Del riesgo de asfixia!** El material de embalaje es peligroso para los niños. Nunca deje que los niños jueguen con material de embalaje.

Eliminación y envasado

- El embalaje de su dispositivo está hecho de materiales que son necesarios para garantizar una protección efectiva durante el transporte. Estos materiales son totalmente reciclables, reduciendo así el impacto ambiental. Deseche el embalaje en un contenedor para materiales reciclables.

Eliminación de equipos viejos

- Los electrodomésticos viejos deben desecharse de acuerdo con las directrices y regulaciones de eliminación de residuos locales. Póngase en contacto con su administración local sobre la dirección del centro de reciclaje más cercano y entregue su dispositivo allí.

Nuestro número de atención al cliente: Tel. +49 (0) 931 9080 3000

Fax: +49 (0) 931 4523 2799 / E-Mail: info@arebos.de

Dirección de la oficina: Canbolat Vertriebs GmbH • Gneisenaustraße 10-11 • 97074 Würzburg

La dirección del remitente se puede encontrar en el pie de imprenta:

<https://www.arebos.de/impressum/>

Impresión

Nombre del producto: AREBOS Metal Tool Wall

Número de modelo: AR-HE-WW17R / B

Número del producto: 4260551580543 (rojo)/ 4260627427437 (azul)

Si este producto se modifica sin nuestro consentimiento, pierde el reclamo de cualquier garantía.

Fecha/Fabricante de la firma/Ubicación: Würzburg,

14.09.2023



Firma:

Dipl.-Inform. (Univ.) Korhan Canbolat, Director General

Representante de estas instrucciones de uso / datos técnicos:

Dipl.-Inform. (Univ.) Korhan Canbolat, Director General

Dirección de la oficina:

Canbolat Vertriebs GmbH

Gneisenaustraße 10 – 11

97074 Würzburg

La dirección del remitente se puede encontrar en el pie de imprenta:

<https://www.arebos.de/impressum/>

Número de identificación fiscal: DE 263752326

El tribunal de inscripción en el registro mercantil es Würzburg, HRB 10082

RAEE N.º DE 61617071