

Originele gebruiksaanwijzing – AREBOS asstofzuiger met accu

AREBOS

Asstofzuiger met batterij

AR-HE-AS902

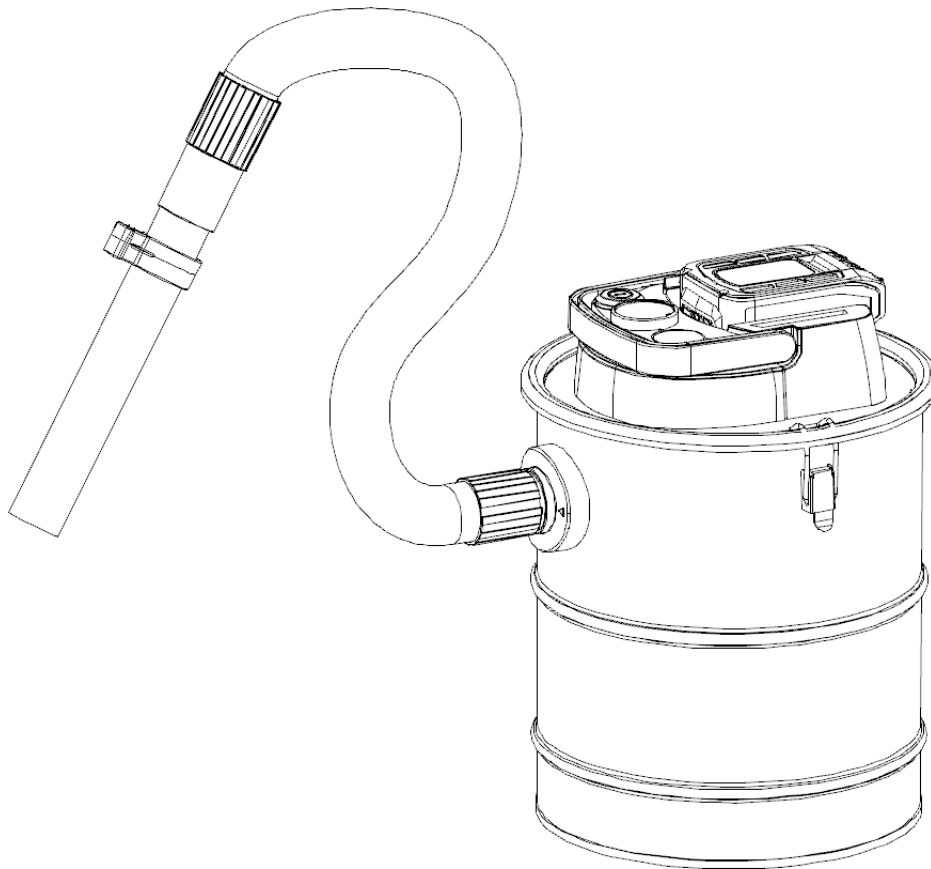

Volg alle veiligheidsmaatregelen in deze gebruikershandleiding om veilig gebruik te garanderen.

CE

Bedankt voor uw vertrouwen in AREBOS.

Inhoudsopgave

1. Veiligheidsinstructies	3
1.1 Uitleg van symbolen	3
1.2 Beveiligingswaarschuwingen.....	4
2. Toepassingsgebied	5
3. Beperking van het gebruik	6
4. Veiligheidswaarschuwingen – Batterij	6
4.1 Batterij	6
4.2 Laadproces.....	6
5. Illustratie-apparaat.....	7
6. Toepassing	8
7. Reiniging en onderhoud	8
8. Foutdetectie	9
9. Technische gegevens	9
10. Milieuvriendelijke verwijdering	10
10.1 Verwijdering en verpakking.....	10
10.2 Verwijdering van oude apparatuur	10
EU-conformiteitsverklaring	11

Bedankt voor de aankoop van ons product. Lees de gebruiksaanwijzing zorgvuldig door voordat u het product voor de eerste keer gebruikt. Als u het product aan derden overlaat, moeten deze gebruiksaanwijzingen ook worden overhandigd. Bewaar de handleiding voor toekomstig gebruik. De tekeningen in deze handleiding komen mogelijk niet overeen met de fysieke objecten. Raadpleeg de fysieke objecten.

1. Veiligheidsinstructies

1.1 Uitleg van symbolen



Dit product mag **niet** bij het huishoudelijk afval worden weggegooid!



Een CE-markering kan worden gebruikt om te erkennen dat een product voldoet aan de wettelijke bepalingen van Europese wettelijke normen en daarom binnen de Europese Gemeenschap mag worden verhandeld.



Beschermende geïsoleerde behuizing (beschermingsklasse II)!

RoHS

Beperking van het gebruik van bepaalde gevaarlijke stoffen op het gebied van zware metalen, gebromeerde vlamvertragers en weekmakers ter bescherming van de menselijke gezondheid en het milieu.



Dit product is getest en gecertificeerd door Intertek. Het symbool "GS" staat voor geteste veiligheid. Producten die beginnen met voldoen aan de eisen van de Duitse productveiligheidswet (ProdSG).



Waarschuwing voor elektrische spanning!



Waarschuwing! Lees de veiligheidsvoorschriften zorgvuldig door. Dat Het niet naleven van veiligheidsmaatregelen kan leiden tot ernstig letsel of schade. Bewaar de gebruiksaanwijzing op een veilige plaats.

1.2 Beveiligingswaarschuwingen

Als het netsnoer beschadigd is, moet het worden vervangen door de fabrikant, zijn servicecentrum of een vergelijkbaar gekwalificeerd persoon om gevaar te voorkomen.

Dit apparaat is niet bedoeld voor gebruik door personen (inclusief kinderen) met verminderde fysieke, zintuiglijke of mentale vermogens, of gebrek aan ervaring en kennis, tenzij zij toezicht of instructie hebben gekregen in het gebruik van het apparaat door een persoon die verantwoordelijk is voor hun veiligheid. Kinderen moeten onder toezicht staan om ervoor te zorgen dat ze niet met het apparaat spelen.

Stof die moet worden gezogen - koude as van open haarden, hout- / kolenkachels, asbakken, barbecue.

De gebruiksaanwijzing bevat de volgende analoge informatie:

"Koude as" is as die voldoende lang is afgekoeld zonder sintels erin. Dit kan worden bevestigd door de as te inspecteren op sintels met metalen gereedschappen voordat u de asstofzuiger gebruikt.

Koude as geeft geen waarneembare warmte af.

Giet stofzuigers af en reinig ze voor en na het stofzuigen om de ophoping van materialen die brandgevaarlijk kunnen zijn in de stofzuiger te voorkomen.

Stofzuig roet en brandbare stoffen niet.

Controleer bij het stofzuigen altijd de slangen en stofzuiger op verwarming.

Leeg en reinig stofzuigers altijd voor en na het stofzuigen.

De batterij moet uit het apparaat worden verwijderd voordat deze wordt gesloopt;

Bij het verwijderen van de batterij moet het apparaat worden losgekoppeld van het lichtnet;

De batterij moet veilig worden weggegooid.

Waarschuwing: Lees alle beveiligingswaarschuwingen en alle instructies.

Het niet opvolgen van de onderstaande waarschuwingen en instructies kan leiden tot elektrische schokken, brand en/of ernstig letsel.

Waarschuwing: Sommige huishoudelijke stoffen bevatten chemicaliën waarvan bekend is in de staat Californië dat ze kanker, geboortefwijkingen of andere reproductieve schade veroorzaken, zoals asbest en lood in loodhoudende verven.

Waarschuwing: Om het risico op brand, elektrische schokken of letsel te verminderen:

- Niet gebruiken zonder stofzak en/of filter.
- Laad het apparaat niet buiten op.
- Schokgevaar. Ter bescherming tegen elektrische schokken mag u het apparaat of laadstation niet in water of andere vloeistoffen plaatsen.
- Gebruik geen droge handstofzuigers om vloeistoffen, giftige stoffen, brandbare of ontvlambare vloeistoffen zoals benzine op te zuigen of voor gebruik in gebieden waar ze aanwezig kunnen zijn.
- Gebruik geen natte/droge handstofzuigers om giftige stoffen, brandbare of brandbare vloeistoffen zoals benzine op te zuigen of gebruik ze in gebieden waar ze aanwezig kunnen zijn.
- Werk niet in de aanwezigheid van explosieven en/of brandbare dampen of vloeistoffen.
- Schokgevaar. Gebruik geen enkel apparaat met een beschadigd snoer of oplader of nadat het apparaat niet meer werkt, buiten is gelaten, in water is gevallen of op enigerlei wijze is beschadigd. Breng het apparaat terug naar een geautoriseerde servicefaciliteit.
- Gebruik geen droge handstofzuigers buiten of op natte oppervlakken.
- Maak geen misbruik van de kabel. Draag de oplader of het stopcontact nooit bij het snoer of trek de stekker uit het stopcontact, maar pak de oplader en trek eraan om de stekker eruit te trekken. Houd het snoer uit de buurt van verwarmde oppervlakken. Trek de kabel niet rond scherpe randen of hoeken.
- Laat het snoer niet over de rand van een tafel of aanrecht hangen of hete oppervlakken aanraken. Het apparaat moet uit de buurt van gootstenen en hete oppervlakken worden geplaatst of gemonteerd.

- Gebruik geen verlengsnoer. Sluit de oplader rechtstreeks aan op een stopcontact.
- Gebruik de lader alleen in een standaard stopcontact (100-240V/50-60Hz).
- Probeer de oplader niet te gebruiken met een ander product; Probeer dit product niet op te laden met een andere oplader. Gebruik voor het opladen alleen de oplader die door de fabrikant is geleverd.
- Probeer de batterij niet te gebruiken met een ander product;
- Houd haar, losse kleding en alle delen van het lichaam uit de buurt van openingen en bewegende delen.
- Plaats geen accessoires wanneer het apparaat in gebruik is.
- Risico op impact. Behandel de stekker of het apparaat niet met natte handen.
- Plaats geen voorwerpen in de openingen van het apparaat. Gebruik het apparaat niet met geblokkeerde openingen; Houd het vrij van stof, pluisjes, haar en alles wat de luchtstroom kan verstoren.
- Brand. Stofzuig geen brandende of rokende materialen zoals brandende sigarettenpeuken, lucifers of hete wonden.
- Niet gebruiken op of in de buurt van hete oppervlakken.
- Wees vooral voorzichtig bij het schoonmaken van traptreden.
- Dit apparaat is alleen bedoeld voor huishoudelijk gebruik en is niet bedoeld voor commercieel of industrieel gebruik.
- Gebruik het toestel alleen zoals beschreven in deze handleiding. Gebruik alleen de extra apparatuur die door de fabrikant wordt aanbevolen.
- Voordat u routinematig schoonmaakt of onderhoudt, koppelt u de oplader los van het stopcontact.
- Dit product bevat oplaadbare lithium-ion batterijen. Verbrand geen batterijen, omdat ze bij hoge temperaturen kunnen ontploffen.
- Als de inhoud van de batterij in contact komt met de huid, was het gebied dan onmiddellijk met milde zeep en water. Als er batterijvloeistof in het oog komt, spoel dan met water over het open oog gedurende 15 minuten of totdat de irritatie eindigt. Wanneer medische hulp nodig is, bestaat de batterij-elektrolyt voor lithium-ionbatterijen uit een mengsel van vloeibare organische carbonaten en lithiumzouten.

Waarschuwing: Kijk niet in de ventilatieopeningen wanneer het apparaat is ingeschakeld, omdat soms klein vuil uit de ventilatieopeningen kan lekken, vooral na het reinigen / vervangen van de filters, omdat vuil in het apparaat kan worden verstoord.

- De lader die bij dit product wordt geleverd, moet zo worden aangesloten dat deze correct is uitgelijnd in een verticale of op de vloer gemonteerde positie.

2. Toepassingsgebied

- Stof die moet worden gezogen - koude as van open haarden, hout- / kolenkachels, asbakken, barbecue.
- Giet stofzuigers af en reinig ze voor en na het stofzuigen om de ophoping van materialen die brandgevaarlijk kunnen zijn in de stofzuiger te voorkomen.

3. Beperking van het gebruik

- Niet gebruiken voor het scheiden van gevaarlijk stof (stofklassen L, M, H).
- Geen roet stofzuigen.
- Zuig alleen as uit toegestane brandstoffen.
- Stofzuig geen hete, brandende of gloeiende voorwerpen.
- Stofzuig geen voorwerpen die heter zijn dan > 40 °C.
- Stofzuig geen ontvlambare stoffen.

4. Veiligheidswaarschuwingen – Batterij

4.1 Batterij

- Niet demonteren of openen, laten vallen (mechanisch misbruik), verbrijzelen, buigen of vervormen, doorboren of versnipperen.
- Niet wijzigen of herstellen, niet proberen vreemde voorwerpen in de batterij te plaatsen, niet onderdompelen of blootstellen aan water of andere vloeistoffen, niet blootstellen aan vuur, overmatige hitte, inclusief soldeerbout, of in een magnetron plaatsen.
- Gebruik de batterij/het gereedschap alleen met een oplaadsysteem dat is opgegeven door de fabrikant/leverancier.
- Maak geen kortsluiting in een batterij en laat metalen of geleidende voorwerpen niet tegelijkertijd beide batterijpolen raken.
- Gooi gebruikte batterijen onmiddellijk weg volgens de instructies van de fabrikant/leverancier.
- Onjuist gebruik van de batterij kan leiden tot brand, explosie of ander gevaar.
- Het gebruik van de batterij/het gereedschap door kinderen moet onder toezicht staan.

4.2 Laadproces

- Deze handleiding bevat belangrijke veiligheids- en bedieningsinstructies.
- Lees voordat u de batterijlader gebruikt alle instructies en waarschuwingen op de batterijlader en het product dat de batterij gebruikt. LET OP: Om het risico op letsel te verminderen, gebruikt u deze oplader alleen met dit product. Batterijen in andere producten kunnen barsten, waardoor letsel of schade ontstaat.
- Stel de oplader niet bloot aan regen of sneeuw.
- Het gebruik van een accessoire dat niet wordt aanbevolen of verkocht door KAITELY kan leiden tot brand, elektrische schokken of letsel bij personen.
- Om het risico op schade aan de stekker en het netsnoer te verminderen, trekt u aan de stekker en niet aan het snoer wanneer u de oplader loskoppelt.
- Zorg ervoor dat de kabel zo wordt geleid dat deze niet kan worden getrapt, gestruikeld of anderszins beschadigd of belast.
- Een verlengsnoer mag alleen worden gebruikt als dat absoluut noodzakelijk is. Als een ongeschikt verlengsnoer wordt gebruikt, bestaat er een risico op brand, elektrische schokken of elektrische schokken.
- Gebruik alleen de meegeleverde oplader om uw apparaat op te laden. Het gebruik van een andere oplader kan het gereedschap beschadigen of een gevaarlijke toestand veroorzaken.





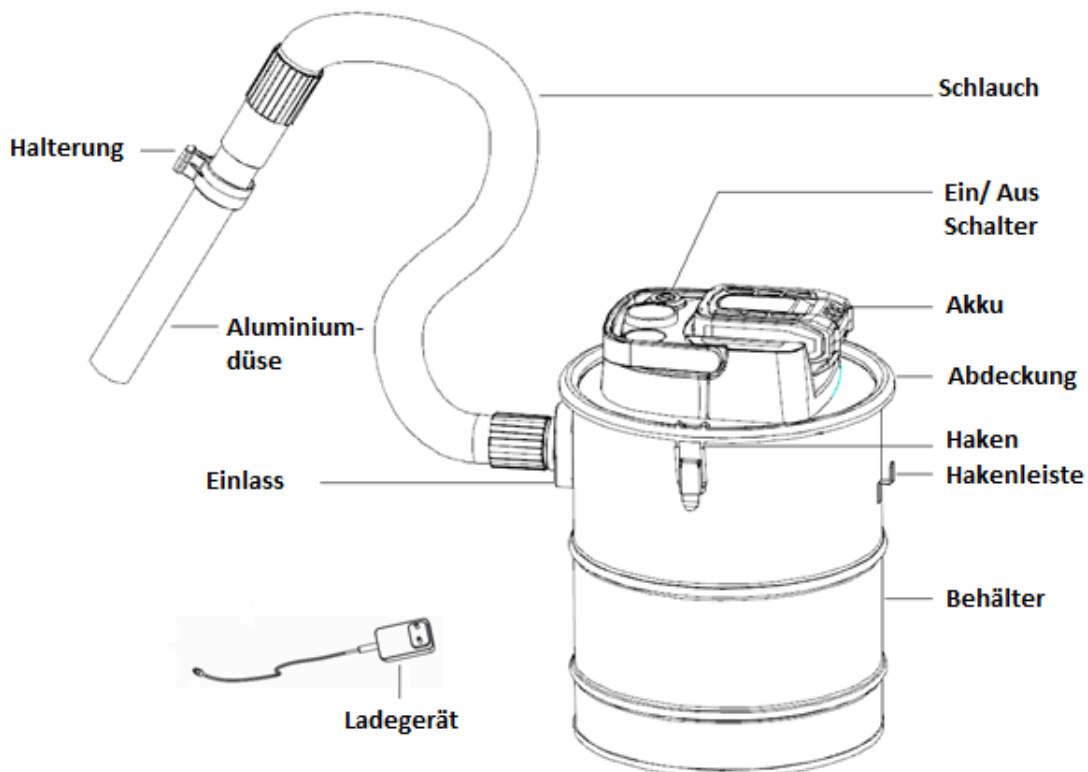

- Gebruik slechts één oplader om op te laden.
- Probeer de oplader niet te openen. Er zitten geen onderdelen in die door de klant kunnen worden onderhouden.
- Verbrand het gereedschap of de batterijen niet, zelfs niet als ze ernstig beschadigd of volledig versleten zijn. De batterijen kunnen ontploffen bij brand. Giftige dampen en materialen worden geproduceerd wanneer lithium-ion batterijpakketten worden verbrand.
- Laad de batterijen niet op en gebruik ze niet in explosiegevaarlijke omgevingen, zoals in de aanwezigheid van brandbare vloeistoffen, gassen of stof. Het plaatsen of verwijderen van de batterij uit de lader kan het stof of de dampen doen ontbranden.
- Als de inhoud van de batterij in contact komt met de huid, was het gebied dan onmiddellijk met milde zeep en water. Als er batterijvloeistof in de ogen komt, spoel dan met water over het open oog gedurende drie minuten of totdat de irritatie eindigt. Als medische hulp nodig is, bestaat de batterij-elektrolyt uit een mengsel van vloeibare organische carbonaten en lithiumzouten.

Waarschuwing: Risico op brandwonden. Batterijvloeistof kan ontvlambaar zijn als het wordt blootgesteld aan een vonk of vlam.

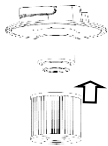
5. Illustratie-apparaat

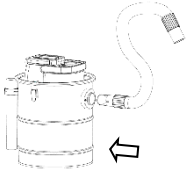

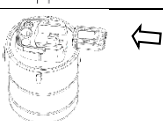
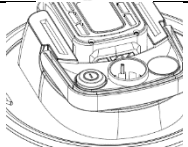

6. Toepassing

	Voordat u het apparaat gebruikt, moet u ervoor zorgen dat het stoffilter in de juiste positie staat. Zorg ervoor dat de vleugelmoer is aangedraaid.
	Monteer de asstofzuiger.
	Monteer de slang. (De inkeping is gericht op de driehoek).
	Monteer het aluminium mondstuk.
	Plaats de batterij.
	Inschakelen (druk op de Shift-toets).
	Breng het product direct na gebruik terug naar de oplader, zodat het klaar is voor het volgende gebruik en volledig is opgeladen. Zorg ervoor dat het product volledig is aangesloten op de oplader.

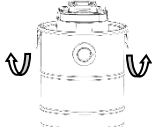
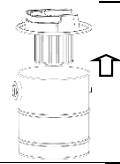
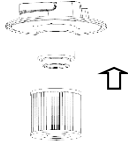
7. Reiniging en onderhoud

	Open de stofcontainer.
	Verwijder de kop van de machine naar boven.
	Schroef de vleugelmoer los en verwijder het filter.

	Leeg de stofcontainer.
	Reinig het filter door het stof eraf te tikken.
	Installeer de asstofzuiger.

8. Foutdetectie

Voordat u contact opneemt met onze klantenservice, controleert u de volgende punten:

Probleem	Mogelijke oorzaak	Tip
Motor start niet	<ul style="list-style-type: none"> - De batterij is niet geplaatst. - De batterij is beschadigd. - De batterij is ontladen. - Het apparaat is niet ingeschakeld. 	<ul style="list-style-type: none"> - Plaats de batterij. - Vervang de batterij. - Laad de batterij op. - Schakel het apparaat in.
Zwakke zeugenprestaties	<ul style="list-style-type: none"> - Eenheid verstopt. - Stoffilter moet worden gereinigd - Stofreservoir niet goed geplaatst. 	<ul style="list-style-type: none"> - Ruim de obstipatie op - Reinig het stoffilter. - Installeer de stofcontainer opnieuw.

9. Technische gegevens

Batterij Voltage: DC 18V
 Vermogen: 140W
 Oplaadtijd: 4 uur
 Zuigkracht: >9kPa
 Inhoud container: 12L
 Netto gewicht: 2.75 kg
 Geluidsvermogen: 70 dB(A)
 Voeding: 220-240V AC; 50-60Hz

10. Milieuvriendelijke verwijdering

Waarschuwing: verstikkingsgevaar! Verpakkingsmateriaal is gevaarlijk voor kinderen. Laat kinderen nooit met verpakkingsmateriaal spelen.

10.1 Verwijdering en verpakking

- De verpakking van uw apparaat is gemaakt van materialen die nodig zijn om een effectieve bescherming tijdens het transport te garanderen. Deze materialen zijn volledig recyclebaar, waardoor de impact op het milieu wordt verminderd. Gooi de verpakking weg in een bak voor recyclebare materialen.

10.2 Verwijdering van oude apparatuur

- Oude apparaten moeten worden weggegooid in overeenstemming met de richtlijnen en voorschriften van lokale afvalverwijdering. Neem contact op met uw lokale administratie over het adres van het dichtstbijzijnde recyclingcentrum en lever uw apparaat daar af.



Het symbool van de doorgestreepte vuilnisbak op een oud elektrisch of elektronisch apparaat betekent dat het aan het einde van zijn levensduur niet met huishoudelijk afval mag worden weggegooid. Inzamelpunten voor afgedankte elektrische en elektronische apparatuur zijn beschikbaar in uw regio voor gratis retournering. U kunt de adressen verkrijgen van uw stad of lokale overheid. U kunt www.arebos.de meer te weten komen over andere retouropties die door ons zijn gemaakt op onze website.



De gescheiden inzameling van afgedankte elektrische en elektronische apparatuur is bedoeld om hergebruik, recycling of andere vormen van nuttige toepassing van afvalstoffen mogelijk te maken en de negatieve gevolgen van verwijdering voor het milieu en de menselijke gezondheid te voorkomen.

Opmerking over het weggooien van de batterij

Het symbool van de doorgestreepte vuilnisbak op batterijen of accu's betekent dat ze aan het einde van hun levensduur niet met huishoudelijk afval mogen worden weggegooid. Als batterijen of accu's kwik (Hg), cadmium (Cd) of lood (Pb) bevatten, vindt u het betreffende chemische symbool onder het symbool van de doorgestreepte vuilnisbak. U bent wettelijk verplicht om oude batterijen en accu's na gebruik in te leveren. Dit kan gratis in de winkel of bij een ander afhaalpunt bij jou in de buurt. Adressen van geschikte inzamelpunten kunt u verkrijgen bij uw stad of lokale overheid.

Onze klantenservice nummer: Tel. +49 (0) 931 9080 3000

Fax: +49 (0) 931 4523 2799 / E-Mail: info@arebos.de

Kantooradres: Canbolat Vertriebs GmbH • Gneisenaustraße 10-11 • 97074 Würzburg

Het retouradres is te vinden in de opdruk: <https://www.arebos.de/impressum/>

EU-conformiteitsverklaring

Wij, de

Canbolat Vertriebs GmbH, Gneisenaustraße 10-11, 97074 Würzburg, Duitsland

verklaart hierbij dat de hieronder beschreven hulpmiddelen voldoen aan de relevante essentiële gezondheids- en veiligheidseisen van de EU-richtlijnen vanwege hun ontwerp en constructie, evenals in de ontwerpen die door ons in de handel worden gebracht.

Productnaam: AREBOS asstofzuiger met batterij

Model nummer: AR-HE-AS902

Item nummer: 4260627424979

Als het apparaat zonder onze toestemming wordt gewijzigd, verliest deze conformiteitsverklaring zijn geldigheid.

Relevante Europese richtlijnen:

2014/35/EU (laagspanningsrichtlijn)

2014/30/EU (richtlijn elektromagnetische compatibiliteit)

2011/65/EU (EU) 2015/863 (BGS-richtlijn)

Toegepaste geharmoniseerde normen:

EN 60335-2-2 :2010+A11:2012+A1:2013

EN 60335-1:2012+AC:2014+A11:2014+A13:2017+A1:2019+A2:2019+A14:2019

NL 62233:2008

EN 55014-1:2017+A11:2020

NL 55014-2:2015

NL 61000-3-2:2019

EN 61000-3-3:2013+A1:2019

Andere normen en specificaties:

AfPS GS 2019: 01 PAK

Datum/handtekening fabrikant/locatie:

Würzburg 15.09.2023



Handtekening:

Dipl.-Inform. (Univ.) Korhan Canbolat, Algemeen Directeur

Representatief voor deze gebruiksaanwijzing/technische gegevens:

Dipl.-Inform. (Univ.) Korhan Canbolat, Algemeen Directeur

Kantooradres:

Canbolat Vertriebs GmbH

Gneisenaustraße 10-11

97074 Würzburg

Het retouradres is te vinden in de opdruk: <https://www.arebos.de/impressum/>

BTW-identificatienummer: DE 263752326

De rechtbank van inschrijving in het handelsregister is Würzburg, HRB 10082

AEEA-verord. nr. DE 61617071