

AREBOS

Stralingsverwarmer met LED 2000W

AR-HE-TH2000LB/s



Volg alle veiligheidsmaatregelen in deze gebruikershandleiding om veilig gebruik te garanderen.



Bedankt voor uw vertrouwen in AREBOS.

Inhoudsopgave

1. Veiligheidsinstructies	3
1.1 Uitleg van symbolen	3
1.2 Veiligheidsinstructies.....	3
1.3 Beoogd gebruik.....	5
1.4 Oneigenlijk gebruik.....	5
1.5 Kantelbeveiliging	5
2. Weergave van het apparaat.....	6
3. Technische gegevens	7
4. Montage en installatie.....	7
4.1 Omvang van de levering.....	7
4.2 Het apparaat uitpakken.....	7
4.3 Montagestandaard.....	7
4.4 Installatie	8
4.5 Inbedrijfstelling.....	8
4.6 Het netsnoer aansluiten	8
5. Werking.....	8
5.1 Bediening.....	8
5.2 Afstandsbediening.....	9
5.3 Het apparaat inschakelen.....	9
5.4 Het LED-element in- en uitschakelen	10
5.5 Ontmanteling.....	10
6. Fouten en storingen	10
7. Onderhoud.....	11
7.1 Reinigen van de behuizing.....	11
8. Transport en opslag.....	11
8.1 Vervoer.....	11
8.2 Opslag	12
9. Kennisgeving van verwijdering	12
9.1 Verwijdering en verpakking.....	12
9.2 Verwijdering van oude apparatuur	12
9.3 Betekenis van het symbool "vuilnisbak"	12
EU-conformiteitsverklaring	14

Bedankt voor de aankoop van ons product. Lees de gebruiksaanwijzing zorgvuldig door voordat u het product voor de eerste keer gebruikt. Als u het product aan derden overlaat, moeten deze gebruiksaanwijzingen ook worden overhandigd. Bewaar de handleiding voor toekomstig gebruik. De tekeningen in deze handleiding komen mogelijk niet overeen met de fysieke objecten. Raadpleeg de fysieke objecten.

1. Veiligheidsinstructies

1.1 Uitleg van symbolen



Dit product mag **niet** bij het huishoudelijk afval worden weggegooid!



Een CE-markering kan worden gebruikt om te erkennen dat een product voldoet aan de wettelijke bepalingen van Europese wettelijke normen en daarom binnen de Europese Gemeenschap mag worden verhandeld.



Waarschuwing voor elektrische spanning!



Waarschuwing! Heet oppervlak!



Waarschuwing! Lees de veiligheidsvoorschriften zorgvuldig door. Dat Het niet naleven van veiligheidsmaatregelen kan leiden tot ernstig letsel of schade. Bewaar de gebruiksaanwijzing op een veilige plaats.

1.2 Veiligheidsinstructies

- Bewaar alle veiligheidswaarschuwingen en instructies voor toekomstig gebruik.
- Het apparaat kan worden gebruikt door kinderen van 8 jaar en ouder, evenals door personen met verminderde fysieke, zintuiglijke of mentale vermogens of gebrek aan ervaring en / of kennis, als zij toezicht of instructie hebben gekregen met betrekking tot het veilige gebruik van het apparaat en de gevaren hebben begrepen.
- Kinderen mogen niet met het apparaat spelen. Reiniging en gebruikersonderhoud mogen niet zonder toezicht door kinderen worden uitgevoerd.

- Kinderen jonger dan 3 jaar moeten uit de buurt worden gehouden, tenzij ze voortdurend worden gecontroleerd.
- Kinderen van 3 jaar en jonger dan 8 jaar mogen het apparaat alleen in- en uitschakelen als ze onder toezicht staan of zijn geïnstrueerd in het veilige gebruik van het apparaat en de gevaren begrijpen, op voorwaarde dat het apparaat in de normale gebruikspositie wordt geplaatst of geïnstalleerd.
- Kinderen vanaf 3 jaar en jonger dan 8 jaar mogen niet in het stopcontact steken, het apparaat regelen, het apparaat schoonmaken en/of onderhoud door de gebruiker uitvoeren.
- Gebruik het apparaat niet in kleine kamers als er mensen in zitten die de kamer niet zelfstandig kunnen verlaten en niet onder constant toezicht staan.
- Gebruik het apparaat niet in een omgeving waar ontploffingsgevaar kan heersen.
- Gebruik het apparaat niet in een agressieve omgeving.
- Laat het apparaat drogen na een vochtige reiniging. Gebruik het niet in natte toestand.
- Bedien of bedien het apparaat niet met vochtige of natte handen.
- Stel het apparaat niet bloot aan een directe stroom water.
- Plaats nooit voorwerpen of ledematen in het apparaat.
- Dek het apparaat niet af en vervoer het niet tijdens het gebruik.
- Ga niet op het apparaat zitten.
- Het apparaat is geen speelgoed. Houd kinderen en dieren uit de buurt. Gebruik het apparaat alleen onder toezicht.
- Controleer voor elk gebruik het apparaat, de accessoires en verbindingsonderdelen op mogelijke schade. Gebruik geen defecte apparaten of onderdelen van het apparaat.
- Zorg ervoor dat alle elektrische kabels buiten het apparaat beschermd zijn tegen schade (bijvoorbeeld door dieren). Gebruik het apparaat nooit in geval van schade aan elektrische kabels of de netaansluiting!
- De stroomaansluiting moet voldoen aan de specificaties in de sectie Technische gegevens.
- Steek de stekker in een goed gesmolten stopcontact.
- Selecteer netsnoerverlengingen op basis van de aangesloten belasting van het apparaat, de kabellengte en het beoogde gebruik. Rol verlengsnoeren volledig uit. Vermijd elektrische overbelasting.
- Voordat u het apparaat onderhoudt, onderhoudt of repareert, koppelt u het netsnoer los van het stopcontact door het aan te raken via de netstekker.
- Schakel het toestel uit en verwijder het netsnoer uit het stopcontact wanneer u het toestel niet gebruikt.
- Gebruik het apparaat nooit als u schade aan de stekker of het netsnoer opmerkt. Als het netsnoer van dit apparaat beschadigd is, moet het worden vervangen door de fabrikant of zijn servicemedewerker of een vergelijkbaar gekwalificeerd persoon om gevaren te voorkomen. Defecte netsnoeren vormen een ernstig gevaar voor de gezondheid!
- Houd tijdens de installatie rekening met de minimale afstanden tot wanden en objecten, evenals de opslag- en bedrijfsomstandigheden volgens het hoofdstuk Technische gegevens.
- Gebruik het apparaat niet in de directe omgeving van gordijnen.
- Vervoer het apparaat niet tijdens het gebruik.
- Laat het apparaat afkoelen voor transport en/of onderhoud.
- Gebruik dit apparaat niet in de buurt van badkuipen, douchebakken, zwembaden of andere vaten die water bevatten. Er is een risico op elektrische schokken!
- Het apparaat mag niet direct onder een stopcontact worden geplaatst.
- Het apparaat moet zodanig zijn gemonteerd dat de schakelaars en andere bedieningsorganen niet door een persoon in bad of onder de douche kunnen worden aangeraakt.
- Het toestel mag niet worden gebruikt met een programmaschakelaar, timer, afzonderlijk telecontrolesysteem of een soortgelijke inrichting die het toestel automatisch inschakelt, aangezien er brandgevaar bestaat indien het verwarmingstoestel is afgedekt of verkeerd is

geplaatst.

1.3 Beoogd gebruik

- Gebruik het apparaat om oppervlakken in overdekte en onbedekte buitenruimtes te verwarmen.
- Het apparaat is ontworpen voor privégebruik en is ongeschikt voor commercieel gebruik.
- Het apparaat is uitsluitend bedoeld voor vloerinstallatie.
- Correct gebruik omvat verwarmingsoppervlakken:
 - In opslagruimten,
 - In bouwplaatskamers,
 - In containers,
 - In de gastronomie,
 - Op beurzen en evenementen,
 - In overdekte buitenruimtes (bijv. overdekte terrassen).

1.4 Oneigenlijk gebruik

- Het apparaat is niet bedoeld voor industrieel gebruik.
- Plaats het apparaat niet op een nat of overstroomd oppervlak.
- Plaats geen voorwerpen, zoals kleding, op het apparaat.
- Gebruik het apparaat niet om voertuigen te verwarmen.
- Gebruik het apparaat niet in de buurt van benzine, oplosmiddelen, verven of andere licht ontvlambare dampen, of in kamers waar ze worden opgeslagen.
- Het apparaat mag niet worden gebruikt als verwarming voor baby's/kinderen of dieren.
- Het apparaat mag niet in een douchecabine of direct boven een bad worden geïnstalleerd.
- De unit mag niet in de buurt van zwembaden worden gebruikt.
- Gebruik het apparaat niet in de directe omgeving van gootstenen, badkuipen of andere containers die water bevatten. Dompel het apparaat nooit onder in water.
- Elke handeling of handeling anders dan die vermeld in deze handleiding is niet toegestaan. In geval van niet-naleving vervallen alle aansprakelijkheid en de aanspraak op garantie.
- Ongeoorloofde structurele wijzigingen, toevoegingen of aanpassingen aan het apparaat zijn verboden.

1.5 Kantelbeveiliging

- Het apparaat heeft een kantelbeveiliging. De kantelbeveiliging is een veiligheidsvoorziening die bedoeld is om het risico op brand bij onbedoeld kantelen te minimaliseren. Het apparaat schakelt uit wanneer het vanuit de verticale positie wordt verplaatst, bijvoorbeeld wanneer het wordt omvergeworpen.
- De kantelbeveiliging schakelt het apparaat uit zodra het een paar graden van de verticale positie wordt gekanteld. Zodra het apparaat weer verticaal op een vaste ondergrond staat, kan het na enkele seconden normaal worden gebruikt.
- Wanneer het apparaat opnieuw is ingesteld, wordt het automatisch weer ingeschakeld.

2. Weergave van het apparaat

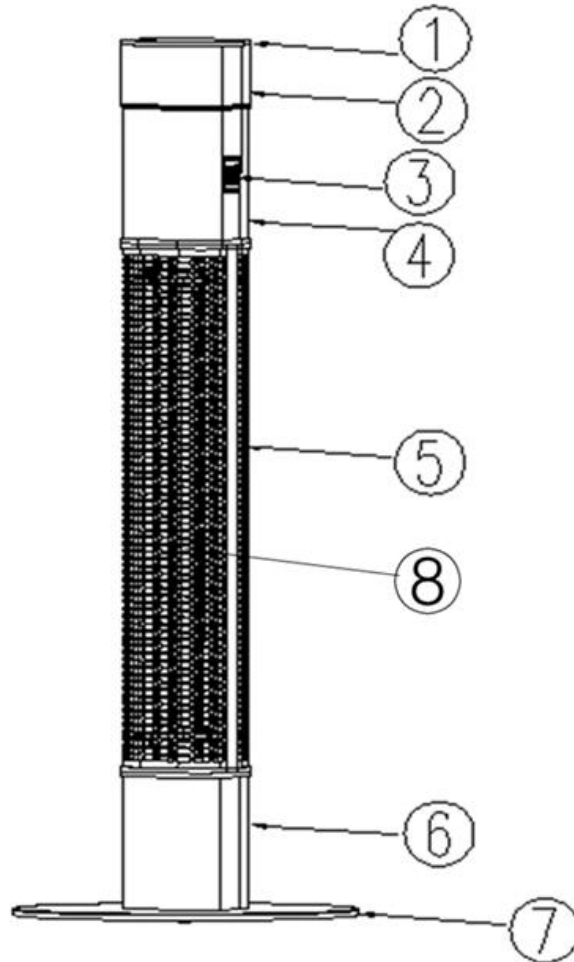

Nee.	Benaming
1	Bovenblad
2	LED-element
3	Aan/uit schakelaar (LED element / stralingsverwarmer)
4	Bovenste pilaar
5	Rooster
6	Onderste pijler
7	Voet
8	Verwarmingsstang

3. Technische gegevens

Model	AR-HE-TH2000LB (zwart); AR-HE-TH2000LS (zilver)
Voeding	220 – 240 V/ 50 – 60 Hz
Klas	Klasse I
Bescherming	Ip 55
Kabellengte (m)	1,8
Afmetingen (L x B x H)	30 cm x 30 cm x 110 cm
Batterij afstandsbediening	CR2032 3V
Aantal kleuren LED	16
Aantal effecten LED	4
Helderheidsniveaus	9
Netto gewicht (kg)	11

4. Montage en installatie

4.1 Omvang van de levering

- 1x Apparaat
- 1x afstandsbediening
- 1x Standaard
- 4x montageschroef voor standaard
- 1x Instructies

4.2 Het apparaat uitpakken

1. Open de doos en verwijder het apparaat.
2. Verwijder de verpakking volledig uit het apparaat.
3. Wikkel het netsnoer volledig af. Zorg ervoor dat het netsnoer niet beschadigd is en beschadig het niet tijdens het afwikkelen.

4.3 Montagestandaard

1. Schroef de standaard (7) op het apparaat met de 3 meegeleverde schroeven.
2. Controleer de standaard (7) voor een strakke pasvorm.

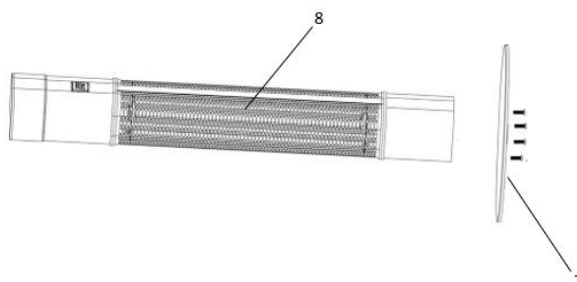

4.4 Installatie

Let bij het instellen van het apparaat op de volgende informatie:

- Plaats het apparaat rechtop en stabiel.
- Plaats het apparaat niet direct onder een stopcontact.
- Zorg ervoor dat het apparaat niet in contact kan komen met vocht of water.

4.5 Inbedrijfstelling

- Controleer voordat u het toestel opnieuw opstart de staat van het netsnoer. Als u twijfelt over de perfecte staat, bel dan de klantenservice.
- Vermijd struikelpunten bij het leggen van het netsnoer of andere elektrische kabels, vooral als het apparaat in het midden van de kamer is geplaatst. Gebruik kabelbeschermers.
- Zorg ervoor dat kabelverlengingen volledig zijn afgewikkeld of uitgerold.
- Zorg ervoor dat er geen gordijnen of iets dergelijks in de directe omgeving zijn.
- Voordat u de eerste keer opstart, plaatst u de batterijen in de afstandsbediening.

4.6 Het netsnoer aansluiten

- Steek de stekker in een goed gesmolten stopcontact.
- Zorg ervoor dat het netsnoer achter het apparaat is geleid. Laat het netsnoer nooit voor het apparaat lopen!

5. Werking

5.1 Bediening

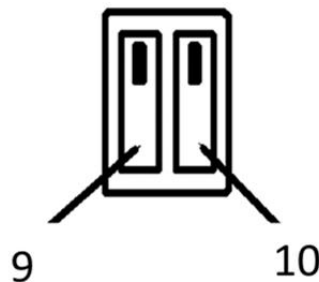

Nee.	Benaming	Betekenis
9	Aan/uit schakelaar Kachel	Controle stralingsverwarmers: Positie 0 = Uitschakelen, onderste knoppositie = Inschakelen
10	Aan/uit schakelaar LED-element	Controle LED-element: Positie 00 = Uitschakelen onder knoppositie = Inschakelen

5.2 Afstandsbediening

- De instellingen van het LED-element (2) kunnen alleen worden gemaakt via de afstandsbediening die bij de levering is inbegrepen.
- Houd de afstandsbediening daarom veilig, want zonder deze kan het LED-element niet meer worden bediend.
- Plaats geschikte batterijen in de afstandsbediening (zie hoofdstuk Technische gegevens).

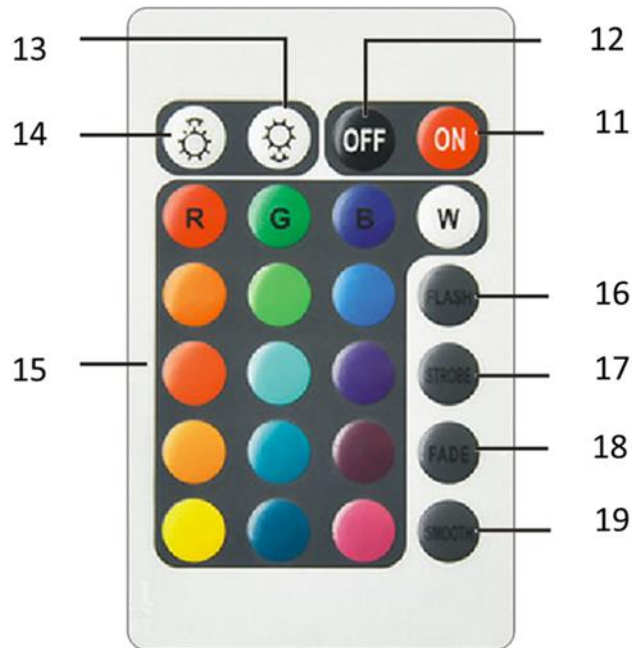

Nee.	Benaming	Betekenis
11	AAN-knop	Hiermee schakelt u het LED-element in (de aan/uit-schakelaar van het LED-element (2) moet in positie I staan).
12	UIT-knop	Schakelt LED-element uit
13	Verlaag de helderheid	Verminder de helderheid van het LED-element
14	Verhoog de helderheid	Verhoog de helderheid van het LED-element
15	Knoppen LED kleuren	Kies een van de 16 LED-kleuren
16	FLITS	LED creëert flitseffect
17	OOSTELIJKE WITTE DEN	LED creëert een stroboscoopeffect
18	SMAKELOOS	LED zorgt voor vloeiende kleurovergangen
19	SMOOTH-knop	LED-kleuren knipperen en veranderen in een vloeiende overgang

5.3 Het apparaat inschakelen

Nadat u het apparaat gebruiksklaar hebt geïnstalleerd zoals beschreven in het hoofdstuk Inbedrijfstelling, kunt u het inschakelen.

- Zet de aan/uit-schakelaar van de stralingsverwarmer (9) op de stand "I". De kachel gaat aan en begint met verwarmen.

5.4 Het LED-element in- en uitschakelen

Ga als volgt te werk om het LED-element op het apparaat in of uit te schakelen:

1. Stel het LED-element van de aan/uit-schakelaar (10) in op de I-positie. Het LED-element (2) kan nu worden ingeschakeld via de AAN-knop (11) op de afstandsbediening.
2. Druk op de UIT-knop (12) op de afstandsbediening om het LED-element uit te schakelen (2). Stel de aan/uit-schakelaar van het LED-element (10) in op stand **0** om het LED-element op het apparaat uit te schakelen.

5.5 Ontmanteling

- Schakel het apparaat uit door de aan/uit-schakelaar van de stralingsverwarmer (9) op stand 0 te zetten.
- Laat het apparaat volledig afkoelen.
- Koppel het netsnoer los van het stopcontact door het bij de stekker te pakken.
- Reinig het apparaat volgens het hoofdstuk Onderhoud.
- Bewaar het apparaat in overeenstemming met het hoofdstuk Opslag.

6. Fouten en storingen

Het apparaat is tijdens de productie meerdere keren getest om er zeker van te zijn dat het naar behoren functioneert. Als er echter storingen optreden, controleert u het apparaat volgens de volgende lijst.

Probleem	Oplossing
Het apparaat start niet.	<ul style="list-style-type: none"> • Controleer de voeding. • Controleer het netsnoer en de stekker op beschadigingen. • Controleer de on-site netwerkbeveiliging. • Controleer of het apparaat rechtop staat op een vlakke vloer. De kantelbeveiliging is mogelijk gestruikeld omdat het apparaat is omgestoten. Plaats het apparaat altijd rechtop op een geschikte en volledige ondergrond. • Wacht 10 minuten voordat u het apparaat opnieuw opstart. Als het apparaat niet start, laat dan een elektrische controle uitvoeren door een gespecialiseerd bedrijf.
Het apparaat geeft geen warmte af.	<ul style="list-style-type: none"> • De verwarmingsstang kan defect zijn. Laat een defect verwarmingselement vervangen door een gekwalificeerde elektricien. • Controleer de aan/uit-knop (3). Als de schakelaar op stand 0 staat, wordt het apparaat uitgeschakeld. Schakel het apparaat in.
IGM of een zekering struikelt.	<ul style="list-style-type: none"> • Controleer de back-up. Schakel indien nodig andere belastingen uit om de belasting op de lijn te verminderen. • Neem contact op met een gespecialiseerde elektricien.
Het apparaat trilt lichtjes wanneer het wordt ingeschakeld en stopt vervolgens weer.	<ul style="list-style-type: none"> • Lichte trillingen bij het inschakelen is een normaal proces. Er is geen actie vereist.
	<ul style="list-style-type: none"> • Controleer of de afstand van de afstandsbediening tot het

Het apparaat reageert niet op de infraroodafstandsbediening.	apparaat te groot is en verklein de afstand indien nodig. <ul style="list-style-type: none">• Zorg ervoor dat er geen obstakels, zoals meubels of muren, tussen het apparaat en de afstandsbediening zitten. Zorg ervoor dat er visueel contact is tussen het apparaat en de afstandsbediening.• Controleer het laadniveau van de batterijen en vervang ze indien nodig.• Controleer de batterijen op de juiste polariteit als de batterijen net zijn vervangen. Let op: Wacht minimaal 3 minuten na alle onderhoud en reparaties. Schakel het apparaat pas daarna weer in.
Werkt uw apparaat niet goed na de controles?	<ul style="list-style-type: none">• Neem contact op met de klantenservice.

7. Onderhoud

- Waarschuwing! Raak de stekker niet aan met vochtige of natte handen!
- Schakel het apparaat uit.
- Koppel het netsnoer los van het stopcontact door het bij de stekker te pakken.
- Laat het apparaat volledig afkoelen.

7.1 Reinigen van de behuizing

- Maak de behuizing schoon met een vochtige, zachte, pluisvrije doek. Zorg ervoor dat er geen vocht in de behuizing komt. Zorg ervoor dat er geen vocht in contact kan komen met elektrische componenten. Gebruik geen agressieve reinigingsmiddelen, zoals reinigingssprays, oplosmiddelen, reinigingsmiddelen op alcoholbasis of schuurmiddelen om de doek te bevochtigen.
- Veeg de case na het schoonmaken droog.
- Vuil op de verwarmingsstaven moet worden verwijderd met een lange borstel met zachte borstelharen.

8. Transport en opslag

Opmerking: Als u het apparaat onjuist opbergt of vervoert, kan het apparaat beschadigd raken. Niet de instructies voor transport en opslag van het apparaat.

8.1 Vervoer

Voordat u het apparaat vervoert, moet u rekening houden met het volgende:

- Schakel het apparaat uit.
- Houd de stekker vast terwijl u het netsnoer loskoppelt van het stopcontact.
- Trek het apparaat niet aan het netsnoer.
- Laat het apparaat voldoende afkoelen.

8.2 Opslag

Voordat u het apparaat opbergt, moet u rekening houden met het volgende:

- Houd de stekker vast terwijl u het netsnoer loskoppelt van het stopcontact.
- Laat het apparaat voldoende afkoelen.

Wanneer het apparaat niet in gebruik is, moet u de volgende bewaarcondities in acht nemen:

- Droog en beschermd tegen vorst en hitte.
- In een rechtopstaande positie, waar het wordt beschermd tegen stof en direct zonlicht.
- Indien nodig, met een deksel om het te beschermen tegen het binnendringen van stof.
- Plaats geen andere apparaten of voorwerpen bovenop het apparaat zodat het niet beschadigd raakt.
- Verwijder de batterijen uit de afstandsbediening.

9. Kennisgeving van verwijdering

9.1 Verwijdering en verpakking

- Zorg ervoor dat de verpakking op de juiste manier wordt weggegooid in overeenstemming met de richtlijnen en normen die van toepassing zijn in uw regio. In sommige gevallen kan de verpakking bestaan uit plastic zakken - zorg er in dit opzicht voor dat ze niet in de handen van kinderen komen. Er is een risico op verstikking!

9.2 Verwijdering van oude apparatuur

- Oude apparaten moeten worden weggegooid in overeenstemming met de richtlijnen en voorschriften van lokale afvalverwijdering.
- Aan het einde van de levensduur van het artikel moet u de grondstoffen op de juiste manier weggooien, zodat een goede recycling mogelijk is. Als u niet zeker weet hoe u dit op de juiste manier moet doen, helpen lokale afvalverwijderingsbedrijven u graag.

9.3 Betekenis van het symbool "vuilnisbak"



Het symbool van de doorgestreepte vuilnisbak op batterijen of accu's betekent dat ze aan het einde van hun levensduur niet met huishoudelijk afval mogen worden weggegooid. Als batterijen of accu's kwik (Hg), cadmium (Cd) of lood (Pb) bevatten, vindt u het betreffende chemische symbool onder het symbool van de doorgestreepte vuilnisbak. U bent wettelijk verplicht om oude batterijen en accu's na gebruik in te leveren. Dit kan gratis in de winkel of bij een ander afhaalpunt bij jou in de buurt. Adressen van geschikte inzamelpunten kunt u verkrijgen bij uw stad of lokale overheid.

Batterijen kunnen stoffen bevatten die schadelijk zijn voor het milieu en de menselijke gezondheid. Speciale aandacht moet worden besteed aan de bijzondere risico's die gepaard gaan met het omgaan met lithiumhoudende batterijen. De gescheiden inzameling en recycling van oude batterijen en accu's is bedoeld om negatieve effecten op het milieu en de menselijke gezondheid te voorkomen.

Vermijd het genereren van afval van oude batterijen zoveel mogelijk, bijvoorbeeld door de voorkeur te geven aan batterijen met een langere levensduur of oplaadbare batterijen. Voorkom zwerfvuil in de openbare ruimte door niet achteloos batterijen of batterij-bevattende elektrische en elektronische apparaten te laten rondslingeren. Overweeg manieren om een batterij te hergebruiken in plaats van

weg te gooien, bijvoorbeeld door de batterij te reviseren of te repareren.

Meer informatie over de Batterijwet is ook te vinden op internet bij www.batteriegesetz.de.

U kunt ook onze website bezoeken www.arebos.de om meer te weten te komen over andere retouropties die door ons zijn gemaakt.

Onze klantenservice nummer: +49 (0) 931-45232700

Canbolat Vertriebs GmbH • Gneisenaustraße 10-11 • 97074 Würzburg

EU-conformiteitsverklaring

Wij, de

Canbolat Vertriebs GmbH, Gneisenaustraße 10-11, 97074 Würzburg, Duitsland

verklaart hierbij dat de hieronder beschreven hulpmiddelen voldoen aan de relevante essentiële gezondheids- en veiligheidseisen van de EU-richtlijnen vanwege hun ontwerp en constructie, evenals in de ontwerpen die door ons in de handel worden gebracht.

Productnaam: Stralingsverwarmer met LED 2000W
Model nummer: AR-HE-TH2000LB / S
Artikelnummer: 4260627427574 (zwart); 4260627427192 (zilver)

Als het apparaat zonder onze toestemming wordt gewijzigd, verliest deze conformiteitsverklaring zijn geldigheid.

Getest op:

EU-norm

Niedrigspanningsrichtlinie 2014/35/EUEN 60335-2-30:2009 + A11:2012EN 60335-1:2012 + A11:2014 + A13:2017 + A1:2019 + A14:2019 + A2:2019EN 62233:2008

Elektromagnetische Verträglichkeit 2014/30/EUEN 55014-1:2017EN IEC 61000-3-2:2019EN 61000-3-3:2013+A1:2019EN 55014-2:2015

RoHS-richtlijn 2011/65(EU) en 2015/863 (EU)

Datum/handtekening Fabrikant/Locatie: Würzburg,

27.09.2023



Handtekening:

Dipl.-Inform. (Univ.) Korhan Canbolat, Algemeen Directeur

Representatief voor deze gebruiksaanwijzing/technische gegevens:

Dipl.-Inform. (Univ.) Korhan Canbolat, Algemeen Directeur

Kantooradres:

Canbolat Vertriebs GmbH

Gneisenaustraße 10-11

97074 Würzburg

Het retouradres is te vinden in de opdruk: <https://www.arebos.de/impressum/>

BTW-identificatienummer: DE 263752326

De rechtbank van inschrijving in het handelsregister is Würzburg, HRB 10082

AEEA-verord. nr. DE 61617071