

# AREBOS

## Step met LED-wielen

AR-HE-TRLP/R/B/S



Volg alle veiligheidsmaatregelen in deze gebruikershandleiding om een veilig gebruik te garanderen.

Bedankt voor uw vertrouwen in AREBOS.

# Inhoudsopgave

<b>1 Veiligheid</b>	<b>3</b>
1.1 Verklaring van de symbolen	3
1.2 Beoogd gebruik	3
1.3 Algemene veiligheidsinstructies	4
<b>2 Omvang van de levering en technische gegevens</b>	<b>6</b>
2.1 Omvang van de levering	6
2.2 Technische gegevens	6
<b>3 Vergadering</b>	<b>6</b>
Uitbreiden (Fig.1)	7
Montage van de handgrepen (Fig. 2)	7
Instellen van de hoogte van de stuurkolom (Fig. 3)	8
Balhoofdlagers (Fig. 4)	8
Rem: Afstellen van de rem (Fig.5)	8
De scooter opvouwen voor transport (Fig. 2,3,6,7,8)	9
Rijden, remmen, parkeren (Fig. 9)	9
<b>4 Onderhoud, reiniging en opslag</b>	<b>9</b>
4.1 Onderhoud	9
4.2 Reiniging en opslag	11
<b>5 Milieuvriendelijke afvoer</b>	<b>11</b>
5.1 Verwijdering en verpakking	11
5.2 Verwijdering van AEEA	11
<b>Verklaring</b>	<b>12</b>

Bedankt voor het kiezen van ons product. Lees de gebruikershandleiding aandachtig door voordat u het product voor de eerste keer gebruikt. Als u het product aan een derde partij geeft, moet deze instructie aan hen worden doorgegeven. Bewaar de gebruiksaanwijzing voor toekomstig gebruik. De tekeningen in deze handleiding komen mogelijk niet overeen met de fysieke objecten. Raadpleeg de fysieke objecten.

# 1 Veiligheid

## 1.1 Verklaring van de symbolen



**Waarschuwing!** Lees de veiligheidsinstructies aandachtig door. Het niet opvolgen van veiligheidsmaatregelen kan leiden tot ernstig letsel of schade. Bewaar de gebruiksaanwijzing op een veilige plaats.



**Waarschuwing!** Draag persoonlijke beschermingsmiddelen (veiligheidshelm en kleding) bij het gebruik van dit product.



**Waarschuwing!** Gevaar voor beknelling!



**Waarschuwing!** Risico op gemiddeld risico, als u dit niet doet, kan dit leiden tot de dood of ernstig letsel.



Geschikt voor gebruikers met een lichaamsgewicht van meer dan 20 kg tot 100 kg.

## 1.2 Beoogd gebruik

- Dit product is uitsluitend bedoeld voor persoonlijk, niet-commercieel gebruik.
- De scooter is een recreatief product, geen speelgoed, en moet worden gebruikt door een persoon met een gewicht tussen 20 kg en 100 kg.
- Het is ontworpen voor gebruik buitenshuis met een maximaal draagvermogen van 100 kg.
- Het product is niet geschikt voor sprongen, stunts of trucs.

- Het mag niet op de openbare weg worden gebruikt. Informeer u voor gebruik over de wettelijke voorschriften.
- De scooter mag alleen worden gebruikt op trottoirs en verharde paden.
- Controleer en volg de lokale voorschriften voor het gebruik van de scooter voor gebruik.
- Het bevat kleine onderdelen die door kinderen kunnen worden ingeslikt en vereist concentratie en een goede motoriek.
- Breng geen ongeoorloofde wijzigingen aan het product aan.

Gebruik van het product voor enig ander gebruik dan het beoogde gebruik of wijziging van dit artikel kan leiden tot letsel en schade. De fabrikant aanvaardt geen aansprakelijkheid voor schade veroorzaakt door oneigenlijk gebruik.

### **1.3 Algemene veiligheidsinstructies**

#### **Belangrijke opmerking voor ouders:**

Deze gids bevat belangrijke informatie over de veiligheid van uw kind. Het is uw verantwoordelijkheid om deze informatie met uw kind te bespreken en ervoor te zorgen dat het volledig op de hoogte is van alle informatie en waarschuwingen in de handleiding. Lees deze handleiding aandachtig door voordat u begint met het monteren van deze scooter en bespreek deze informatie met uw kind voordat u gaat rijden.

#### **WAARSCHUWING! Verstikkingsgevaar voor kinderen!**

- **Laat kinderen niet zonder toezicht met het product of verpakkingsmateriaal spelen.**

#### **WAARSCHUWING! Letsel!**

- Onjuist gebruik van de scooter kan leiden tot ernstig letsel.
- Vouw de scooter voorzichtig in en uit en let vooral op uw vingers om te voorkomen dat u bekneld raakt.
- De scooter mag slechts door één persoon tegelijk worden gebruikt met een maximale belasting van 100 kg.
- Gebruik de scooter alleen als deze in perfecte staat verkeert. Controleer voor elk gebruik op schade en slijtage. Zorg ervoor dat alle bevestigingsmiddelen, zoals het vouwmechanisme en de stuurverstelling, goed en goed zijn vergrendeld.
- Zorg ervoor dat de handremkabel tijdens het rijden niet bekneld raakt tussen de wielen of andere voorwerpen.
- Draag altijd de juiste beschermende uitrusting, waaronder een helm, hand-/polsbeschermers, kniebeschermers en elleboogbeschermers.
- Draag stevige schoenen met gesloten neus om uw voeten te beschermen tijdens het gebruik van de scooter.
- De scooter is geen speelgoed. Laat kinderen de scootmobiel niet zonder toezicht gebruiken.
- Controleer en volg de lokale wet- en regelgeving met betrekking tot het gebruik van scooters. Dit kunnen vereisten voor beschermende uitrusting en beperkingen zijn voor waar de scooter wordt gebruikt.
- Gebruik de scooter alleen op vlakke, schone en droge oppervlakken. Vermijd oneffen, vuile of natte oppervlakken, omdat deze de wielen kunnen blokkeren en vallen kunnen veroorzaken. Blijf uit de buurt van steil terrein, water, olie en kuilen.

- Gebruik de scooter niet in het donker of bij slecht zicht.
- Rijd altijd voorzichtig en wees je bewust van je omgeving. Houd rekening met andere mensen.
- Gebruik de scooter alleen om te rijden. Voer geen sprongen, trucs of stunts uit.
- Voer geen ongeoorloofde wijzigingen of reparaties aan de scooter uit.
- Na langdurig gebruik kan de achterrem heet worden. Laat deze afkoelen voordat u de rem aanraakt om brandwonden te voorkomen.
- Stel de scooter niet bloot aan hoge temperaturen en vochtigheid, aangezien dit schade kan veroorzaken.
- Gebruik de scooter niet binnenshuis. Gladde oppervlakken zoals laminaat, parket en tegels kunnen ervoor zorgen dat de banden grip verliezen en wegglijden.
- Blijf uit de buurt van open vuur en zorg ervoor dat de scooter niet wordt blootgesteld aan extreme omgevingsomstandigheden.
- Gebruik geen koptelefoon en voer geen telefoongesprekken tijdens het rijden.
- Houd u aan de verkeersregels en geef indien nodig voorrang.
- Rijd niet in de buurt van trappen of open water.
- Zorg ervoor dat kinderen onder toezicht staan tijdens het gebruik van de scootmobiel, omdat ze mogelijke gevaren mogelijk niet adequaat inschatten.
- **Voorkom schade aan het product:** Vermijd water, olie, kuilen en zeer ruwe oppervlakken.
- Zorg ervoor dat alle onderdelen onbeschadigd zijn. Beschadigde onderdelen kunnen de veiligheid en stabiliteit in gevaar brengen.
- Zorg ervoor dat alle bevestigingsmiddelen en bevestigingsmiddelen, zoals het vouwmechanisme en de hoogteverstelling van het stuur, intact en veilig zijn.
- Rijd niet bij zonsopgang, zonsondergang of bij slecht zicht.
- Zelfborgende moeren en andere zelfborgende bevestigingsmiddelen kunnen hun effectiviteit verliezen als ze meerdere keren worden los- en vastgedraaid. Controleer de stuurinstelling op correcte uitlijning en montage.

#### 1.4 Eerste installatie

- **Uitpakken:** Haal de inhoud uit de verpakking. Gooi het karton en het bruine papier weg die zijn gebruikt om de onderdelen tijdens het transport te beschermen.
- **Veiligheidscontroles:** Voer voor elke rit de volgende veiligheidscontroles uit. Rijd niet op de scooter als deze niet in perfecte staat verkeert. Vervang alle versleten of defecte onderdelen.

<u>Rem</u>	<ul style="list-style-type: none"><li>• De achterrem moet goed werken. Controleer voor elk gebruik of het goed werkt.</li><li>• De handrem moet ook worden gecontroleerd op soepel aan- en afkoppelen.</li></ul>
<u>Lager</u>	<ul style="list-style-type: none"><li>• Alle lagers moeten gesmeerd zijn, vrij kunnen draaien en mogen niet overmatig speling, schrapen of rammelen hebben.</li><li>• De wiellagers moeten jaarlijks worden gesmeerd met lithiumvet.</li></ul>

<u>Stuur</u>	<ul style="list-style-type: none"> <li>• Het stuur moet goed worden afgesteld en vastgedraaid om een soepele besturing te garanderen.</li> <li>• Het moet correct zijn uitgelijnd met de vork en de rijrichting.</li> <li>• De bout van de stuurklem moet stevig worden vastgedraaid.</li> </ul>
<u>Frame en vork</u>	<ul style="list-style-type: none"> <li>• Het frame en de vork mogen niet verbogen of gebroken zijn. Controleer ze regelmatig op tekenen van schade.</li> </ul>
<u>Wielen</u>	<ul style="list-style-type: none"> <li>• Zorg ervoor dat er geen vuil of vet op de velgen zit.</li> <li>• De wielen moeten stevig verbonden zijn met de scooter en de as.</li> <li>• Controleer regelmatig de wielbevestiging op stabiliteit.</li> </ul>

- **Accessoires:** Controleer alle onderdelen voor elke rit om er zeker van te zijn dat ze stevig zijn bevestigd en goed werken.
- **Veiligheid van de bestuurder:** De bestuurder moet een goed passende helm en goed passende, niet-losse kleding dragen (indien nodig beschermende uitrusting). Zet alle losse voorwerpen vast voordat u gaat rijden.

## 2 Omvang van de levering en technische gegevens

### 2.1 Omvang van de levering

- 1 x Scooter
- 2 x inbussleutel
- 1 x Draagriem
- 1 x Handleiding

### 2.2 Technische gegevens

Maximaal draagvermogen	Klasse A -100kg
<b>Getest volgens: EN 14619:2019 Klasse A:</b> Geschikt voor gebruikers met een lichaamsgewicht van meer dan 20 kg tot 100 kg.	
Afmetingen uitgekapt (L x B x H)	100 x 38,5 x 102cm
Afmetingen ingeklapt (L x B x H)	87 x 13 x 34 cm
Stuur in hoogte verstelbaar	83 - 102cm
Gewicht	Ca. 5,5 kg
Diameter van de wielen	Ø 200mm
Lager	ABEC 7

## 3 Vergadering

### Controleer de inhoud voor de montage:

Haal de scooter uit de verpakking. Controleer of de scooter of onderdelen van de scooter beschadigd zijn. Als dit het geval is, gebruik de scooter dan niet en neem contact op met

onze klantenservice.

Het artikel wordt tijdens het transport opgevouwen geleverd. Ga als volgt te werk om het klaar voor gebruik te maken:

### Uitbreiden (Fig.1)

- Laat de onderste snelspanhendel (A) los.
- Til de hendel (B) op en kantel de stuurkolom (C) naar voren totdat deze op zijn plaats klikt.
- Draai de onderste snelspanhendel vast om het vouwmechanisme vast te zetten.

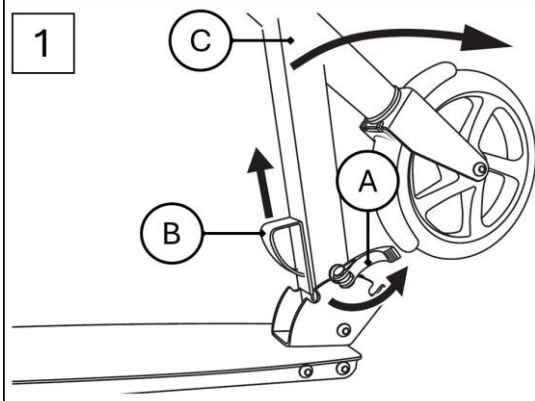

### Installatie van de handgrepen (Afb. 2)

- Maak de handgrepen (D) los van de beugels (E).
- Til de afdekklep (F) op.
- Druk op de vergrendelingsknoppen (G) op de handgrepen en steek de handgrepen in weerszijden van de T-buis (H) op de stuurkolom. Zorg ervoor dat de vergrendelingsknoppen hoorbaar in de daarvoor bestemde gaten (I) klikken.
- Duw de afdekklep (F) weer naar beneden met behulp van de vergrendelingsknoppen.

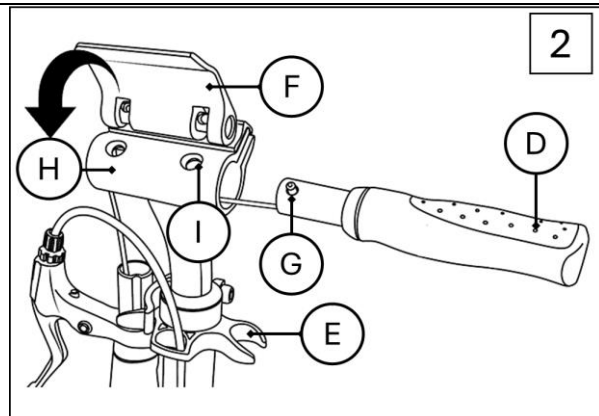

**Opmerking: Draai de bevestigingsschroeven op de afdekklep regelmatig vast.**

### Instellen van de hoogte van de stuurkolom (Afb. 3)

De stuurkolom is in vier verschillende hoogtes te verstellen. Zorg ervoor dat het product alleen wordt gebruikt als de vergrendelingsknop stevig in een van de vier daarvoor bestemde gaten klikt en de stuurkolom is vastgezet met de snelsluiting.

- Open de snelspanhendel (J) op de stuurkolom (C).
- Trek de stuurkolom omhoog totdat de vergrendelingsknop (L) in een van de vier gaten (K) klikt.
- Vergrendel de stuurkolom door de snelspanhendel te sluiten.

**Opmerking:** Als de snelspanhendel niet goed vastzit wanneer deze vastzit, draai dan de duimschroef stevig vast met de meegeleverde inbussleutel.

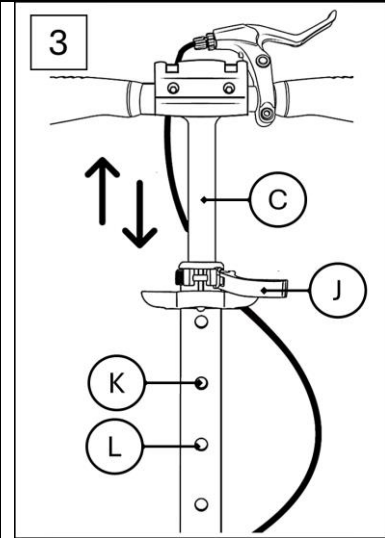

### Balhoofdlagers (Afb. 4)

Op het moment van levering is het balhoofdlager (M) vooraf ingesteld.

Als het stuur na verloop van tijd te veel speling krijgt of te strak wordt, laat het balhoofdlager dan afstellen door een speciaalzaak of fietsenwinkel.

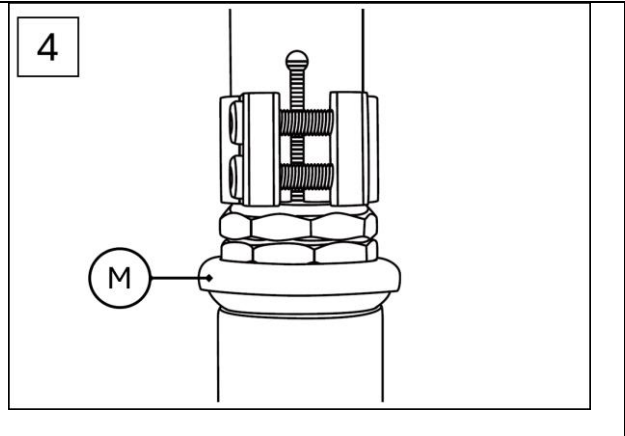

### Rem: Afstellen van de rem (Fig.5)

#### AANDACHT!

Zorg ervoor dat de rem goed is afgesteld, zodat het achterwiel vrij kan bewegen wanneer de remhendel wordt losgelaten en vergrendelt wanneer de remhendel vastklikt.

#### Om de remkracht aan te passen:

- Draai de afstel- en borgmoer (T) naar links om de remkracht te verminderen
- draai het naar rechts om de remkracht te verhogen (Afb. 5).

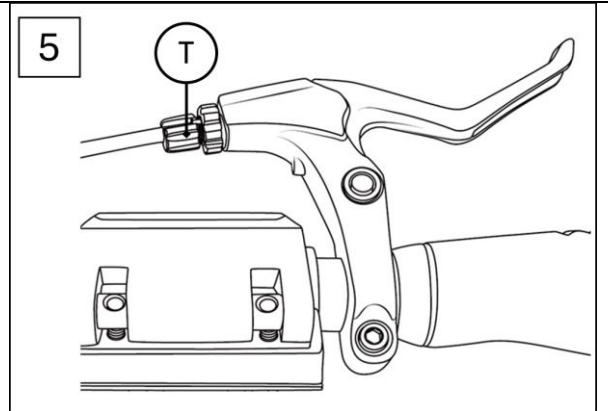



## De scooter opvouwen voor transport (Fig. 2,3,6,7,8)

- Laat de snelspanhendel (J) op de stuurkolom (C) los en druk op de vergrendelingsknop (L) (Fig. 3).
- Schuif de stuurstang (C) helemaal naar beneden en draai de snelspanhendel (J) vast (Fig. 3).
- Til de afdekklep (F) op (Fig. 2).
- Druk op de vergrendelingsknoppen (G) op de handgrepen en trek de handgrepen (D) uit de T-stang (H) (Fig. 2).
- Bevestig de handgrepen aan de beugels (E) (Fig. 2).
- Sluit de afdekklep (F) weer.

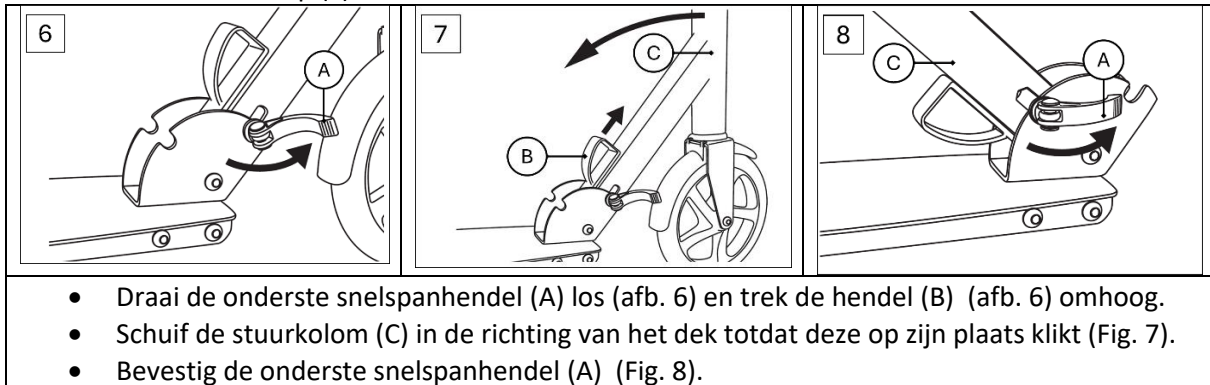

## Rijden, remmen, parkeren (Afb. 9)

**Voor gebruik:** Zorg ervoor dat de standaard (P) volledig is ingetrokken.

**Rijden:** Plaats een voet op het dek (N) en duw jezelf naar voren, waarbij je je regelmatig afzet met de andere voet.

**Remmen:** Stap op de remplaat (O) om te remmen.

**Parkeren:** Schuif de standaard (P) uit om de scooter te parkeren. **Zorg ervoor dat de scooter alleen op een vlakke ondergrond geparkeerd staat.**

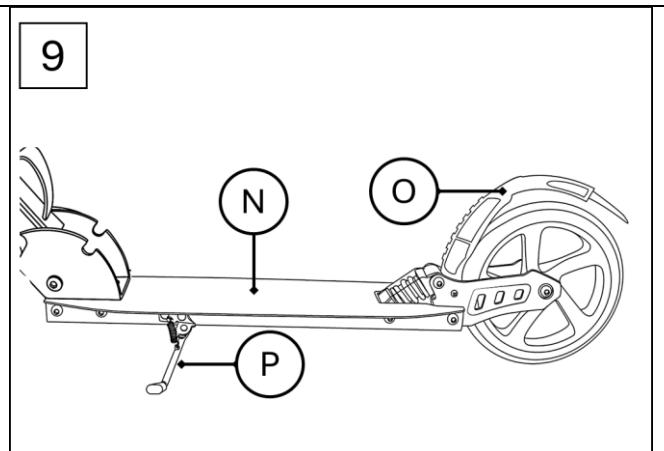

## 4 Onderhoud, reiniging en opslag

### 4.1 Onderhoud

- Controleer de scooter voor en na gebruik op schade en slijtage.
- Zelfborgende moeren en andere bevestigingsmiddelen kunnen na herhaald gebruik hun effectiviteit verliezen. Controleer ze regelmatig en draai ze indien nodig vast.
- Let vooral op de dichtheid van de schroefverbindingen en draai de schroeven indien nodig vast.

- Als de scooter tekenen van schade vertoont, gebruik hem dan niet. Voer geen reparaties of structurele veranderingen aan de scooter uit.
- Regelmatig onderhoud verhoogt de veiligheid van de scooter. Als de scooter niet wordt onderhouden, kunnen kritieke onderdelen defect raken, wat kan leiden tot ernstig letsel of de dood. Goed onderhoud is van cruciaal belang voor prestaties en een veilige werking.
- De aanbevolen intervallen en de noodzaak van smering en onderhoud kunnen variëren, afhankelijk van de omstandigheden waaraan de scooter wordt blootgesteld. Controleer de scooter voor elk gebruik en voer eventueel noodzakelijk onderhoud uit.

### **Vervangen van de wielen (Fig. 10)**

**Belangrijk!** Het gebruik van wielen met een verschillende diameter kan de rijeigenschappen veranderen en een veiligheidsrisico vormen. Gebruik alleen wielen die gemakkelijk kunnen worden gemonteerd en monteer nooit wielen die groter zijn dan de originele wielen op de scooter. Wielen slijten na verloop van tijd door verschillende factoren, zoals het bodemoppervlak, de lengte en het gewicht van de gebruiker, weersomstandigheden en het materiaal en de hardheid van de wielen. Daarom moeten ze regelmatig worden vervangen.

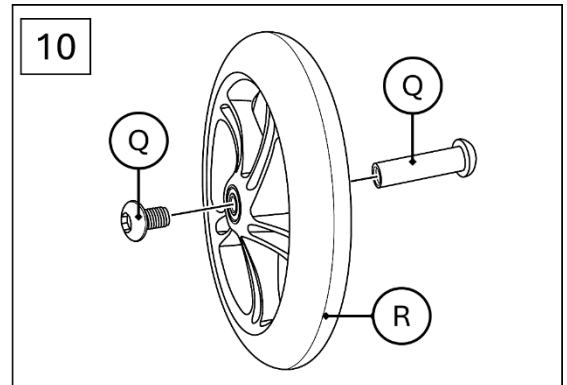

- Gebruik twee doppen maat 5 om de asbouten (Q) los te draaien.
- Verwijder de asbouten en verwijder het versleten wiel.
- Monteer het nieuwe wiel (R) en zet het vast met de asbouten.

### **Na vervanging:**

- Als het wiel na vervanging aan de zijkant sleept, gebruik de scooter dan niet.
- Zorg ervoor dat alle schroeven na de eerste paar minuten van de rit zijn vastgedraaid en controleer of er niets is losgeraakt of losgeraakt.
- Draai het wiel weer vast om er zeker van te zijn dat het soepel loopt en de lagers stil zijn.

### **Vervanging van de kogellagers (Afb. 11)**

- Volg de instructies in het hoofdstuk "De wielen vervangen" om het wiel (R) te verwijderen.
- Gebruik een dopsleutel om het lager (T) voorzichtig los te wrikken.
- Verwijder het afstandsstuk (S) van het wiel en vouw het wiel om.
- Gebruik de dopsleutel om het andere lager los te wrikken.
- Duw een nieuw lager op zijn plaats. Draai het wiel om, plaats het afstandsstuk en duw vervolgens het tweede nieuwe lager in.
- Bevestig het wiel weer door de stappen in het gedeelte "De wielen vervangen" te volgen.

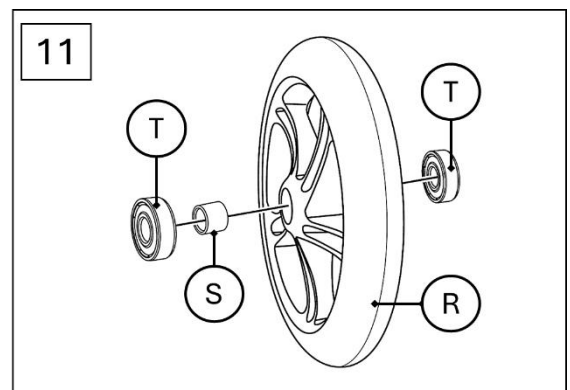

## 4.2 Reiniging en opslag

- Na gebruik van de scooter raden we aan om hem grondig schoon te maken en te drogen.
- Reinig de scooter met adamp kleding. Gebruik geen reinigingsmiddelen op basis van oplosmiddelen of agressieve reinigingsmiddelen.
- Verwijder kleine stenen of andere voorwerpen die aan de rollen kunnen blijven plakken.
- Droog natte of damp kogellagers met een schone doek. Smeer de lagers van buitenaf in met geschikt lagervet om roesten te voorkomen.
- Laat de scooter na het schoonmaken volledig drogen.
- Bewaar de scooter altijd op een droge en vorstvrije plaats.

# 5 Milieuvriendelijke afvoer

**Waarschuwing: Verstikkingsgevaar!** Verpakkingsmateriaal is gevaarlijk voor kinderen. Laat kinderen nooit met verpakkingsmateriaal spelen.

## 5.1 Verwijdering en verpakking

- De verpakking van uw apparaat is gemaakt van materialen die nodig zijn om een effectieve bescherming tijdens het transport te garanderen. Deze materialen zijn volledig recyclebaar en verminderen zo de impact op het milieu. Gooi de verpakking weg in een bak voor recyclebare materialen.

## 5.2 Verwijdering van AEEA

- Oude apparatuur moet worden afgevoerd in overeenstemming met de richtlijnen en voorschriften van de plaatselijke afvalverwerkingsautoriteit. Neem contact op met uw lokale overheid voor het adres van het dichtstbijzijnde recyclingcentrum en lever uw apparaat daar in.

**Ons klantenservicenummer: Tel. Telefoon: +49 931 90 80 3000**

**E-mailadres: [info@arebos.de](mailto:info@arebos.de)**

Kantooradres: Canbolat Vertriebs GmbH • Gneisenaustraße 10-11 • 97074 Würzburg

**Het retouradres** vindt u in het impressum: <https://www.arebos.de/impressum/>

# Verklaring

Wij, de

Canbolat Vertriebs GmbH, Gneisenaustraße 10-11, 97074 Würzburg, Duitsland,

Hierbij verklaren wij dat de hieronder beschreven apparatuur voldoet aan de relevante essentiële gezondheids- en veiligheidseisen van de EU-richtlijnen vanwege hun ontwerp en constructie en in de door ons op de markt gebrachte versies.

Naam van het product: AREBOS-Step met LED-wielen

Model nummer: AR-HE-TRLP/R/B/G

Artikelnummer: 4252023125178; 4252023125185; 4252023125192; 4252023125208

Als het apparaat zonder onze toestemming wordt gewijzigd, verliest deze conformiteitsverklaring haar geldigheid.

EU-norm:

NL 14619:2019

Datum/handtekening Fabrikant/Locatie:  
2024

Kanton Würzburg, 15 juli



Handtekening:

Dipl.-Inform. (Univ.) Korhan Canbolat, Gedelegeerd Bestuurder

Vertegenwoordiger van deze gebruiksaanwijzing/technische gegevens:

Dipl.-Inform. (Univ.) Korhan Canbolat, Gedelegeerd Bestuurder

Adres van het kantoor:

Canbolat Vertriebs GmbH

Gneisenaustraße 10-11

D-97074 Würzburg

Het retouradres vindt u in het impressum: <https://www.arebos.de/impressum/>

Btw-identificatienummer: DE 263752326

De rechtbank van het handelsregister is Würzburg, HRB 10082

WEEE-registratienr. DE 61617071