

Oryginalna instrukcja obsługi – hulajnoga AREBOS z kołami LED

AREBOS

Hulajnoga z kołami LED

AR-HE-TRLP/R/B/S



Prosimy o przestrzeganie wszystkich środków bezpieczeństwa zawartych w niniejszej instrukcji obsługi, aby zapewnić bezpieczne użytkowanie.

Dziękujemy za zaufanie, jakim obdarzyliście firmę AREBOS.

Spis treści

1 Bezpieczeństwo	3
1.1 Wyjaśnienie symboli.....	3
1.2 Przeznaczenie	3
1.3 Ogólne instrukcje bezpieczeństwa	4
2 Zakres dostawy i dane techniczne	6
2.1 Zakres dostawy.....	6
2.2 Dane techniczne	6
3 Montaż	6
Rozwiń (rys.1).....	7
Montaż uchwytów (rys. D) 2)	7
Regulacja wysokości kolumny kierownicy (rys. D) 3)	8
Łożyska główki ramy (rys. D) 4)	8
Hamulec: Regulacja hamulca (rys.5)	8
Składanie hulajnogi do transportu (rys. 2,3,6,7,8)	9
Jazda, hamowanie, parkowanie (rys. D). 9).....	9
4 Konserwacja, czyszczenie i przechowywanie	9
4.1 Konserwacja	9
4.2 Czyszczenie i przechowywanie	11
5 Utylizacja przyjazna dla środowiska ..	11
5.1 Utylizacja i pakowanie	11
5.2 Utylizacja zużytego sprzętu elektrycznego i elektronicznego	11
Deklaracja	12

Dziękujemy za wybranie naszego produktu. Prosimy o uważne przeczytanie instrukcji obsługi przed pierwszym użyciem produktu. Jeśli przekazujesz produkt osobie trzeciej, ta instrukcja musi zostać przekazana wraz z nią. Zachowaj instrukcję obsługi na przyszłość. Rysunki w tej instrukcji mogą nie pasować do obiektów fizycznych. Proszę odnieść się do obiektów fizycznych.

1 Bezpieczeństwo

1.1 Wyjaśnienie symboli



Ostrzeżenie! Przeczytaj uważnie instrukcje bezpieczeństwa. Nieprzestrzeganie środków ostrożności może spowodować poważne obrażenia lub uszkodzenia. Instrukcję obsługi należy przechowywać w bezpiecznym miejscu.



Ostrzeżenie! Podczas korzystania z tego produktu należy nosić środki ochrony osobistej (kask i odzież ochronną).



Ostrzeżenie! Ryzyko zmiżdżenia!



Ostrzeżenie! Ryzyko średniego ryzyka, niezastosowanie się do tego może prowadzić do śmierci lub poważnych obrażeń.



Odpowiedni dla użytkowników o masie ciała powyżej 20 kg do 100 kg.

1.2 Przeznaczenie

- Ten produkt jest przeznaczony wyłącznie do osobistego, niekomercyjnego użytku.
- Hulajnoga jest produktem rekreacyjnym, a nie zabawką i powinna być używana przez osobę o wadze od 20 kg do 100 kg.
- Przeznaczony jest do użytku na zewnątrz o maksymalnym udźwigu 100 kg.
- Produkt nie nadaje się do skoków, akrobacji ani trików.

- Nie wolno go używać na drogach publicznych. Przed użyciem zapoznaj się z przepisami prawnymi.
- Hulajnoga powinna być używana tylko na chodnikach i utwardzonych ścieżkach.
- Przed użyciem sprawdź i postępuj zgodnie z lokalnymi przepisami dotyczącymi korzystania z hulajnogi.
- Zawiera małe części, które mogą zostać połknięte przez dzieci i wymaga koncentracji oraz dobrych zdolności motorycznych.
- Nie dokonuj nieautoryzowanych zmian w produkcie.

Używanie produktu do celów innych niż jego przeznaczenie lub modyfikacja tego przedmiotu może spowodować obrażenia i uszkodzenia. Producent nie ponosi odpowiedzialności za szkody spowodowane niewłaściwym użytkowaniem.

1.3 Ogólne instrukcje bezpieczeństwa

Ważna informacja dla rodziców:

Ten przewodnik zawiera ważne informacje na temat bezpieczeństwa Twojego dziecka. Twoim obowiązkiem jest omówienie tych informacji z dzieckiem i upewnienie się, że jest ono w pełni świadome wszystkich informacji i ostrzeżeń zawartych w instrukcji. Prosimy o uważne przeczytanie niniejszej instrukcji przed rozpoczęciem montażu hulajnogi i omówienie tych informacji z dzieckiem przed jazdą.

OSTRZEŻENIE! Ryzyko zadławienia dla dzieci!

- **Nie pozwalaj dzieciom bawić się produktem lub materiałami opakowaniowymi bez nadzoru.**

OSTRZEŻENIE! Szkody!

- Niewłaściwe użytkowanie hulajnogi może prowadzić do poważnych obrażeń.
- Delikatnie składaj i rozkładaj hulajnogę, zwracając szczególną uwagę na palce, aby uniknąć przytraśnięcia.
- Hulajnoga może być używana jednorazowo tylko przez jedną osobę o maksymalnym obciążeniu 100 kg.
- Używaj hulajnogi tylko wtedy, gdy jest w idealnym stanie. Przed każdym użyciem sprawdź, czy nie ma uszkodzeń i zużycia. Upewnij się, że wszystkie elementy mocujące, takie jak mechanizm składania i regulacja kierownicy, są bezpiecznie i prawidłowo zablokowane.
- Upewnij się, że linka hamulca ręcznego nie zaplącze się w koła lub inne przedmioty podczas jazdy.
- Zawsze noś odpowiedni sprzęt ochronny, w tym kask, ochraniacze na dłonie/nadgarstki, nakolanniki i ochraniacze na łokcie.
- Noś solidne buty z zakrytymi palcami, aby chronić stopy podczas korzystania z hulajnogi.
- Hulajnoga nie jest zabawką. Nie pozwalaj dzieciom korzystać z hulajnogi bez nadzoru.
- Sprawdź i przestrzegaj lokalnych przepisów i regulacji dotyczących korzystania z hulajnóg. Może to obejmować wymagania dotyczące wyposażenia ochronnego i ograniczenia dotyczące miejsca użytkowania hulajnogi.
- Używaj hulajnogi tylko na płaskich, czystych i suchych powierzchniach. Unikaj nierównych, brudnych lub mokrych powierzchni, ponieważ mogą one zablokować koła i spowodować upadki. Trzymaj się z dala od stromego terenu, wody, oleju i wybojów.

- Nie używaj hulajnogi w ciemności lub w warunkach słabej widoczności.
- Zawsze jedź ostrożnie i zwracaj uwagę na otoczenie. Miej wzgląd na innych ludzi.
- Używaj hulajnogi tylko do jazdy. Nie wykonuj skoków, sztuczek ani akrobacji.
- Nie dokonuj żadnych nieautoryzowanych modyfikacji ani napraw hulajnogi.
- Po dłuższym użytkowaniu tylny hamulec może się nagrzewać. Poczekaj, aż ostygną przed dotknięciem hamulca, aby uniknąć poparzeń.
- Nie wystawiaj hulajnogi na działanie wysokich temperatur i wilgoci, ponieważ może to spowodować uszkodzenie.
- Nie używaj hulajnogi w pomieszczeniach. Gładkie powierzchnie, takie jak laminat, parkiet i płytki, mogą powodować utratę przyczepności i poślizg opon.
- Trzymaj się z dala od otwartego ognia i upewnij się, że hulajnoga nie jest narażona na ekstremalne warunki środowiskowe.
- Nie używaj słuchawek ani nie wykonuj połączeń telefonicznych podczas jazdy.
- Przestrzegaj przepisów ruchu drogowego i w razie potrzeby ustąp pierwszeństwa.
- Nie jeźdź w pobliżu schodów lub otwartej wody.
- Upewnij się, że dzieci są nadzorowane podczas korzystania z hulajnogi, ponieważ mogą nie ocenić odpowiednio potencjalnych zagrożeń.
- **Unikaj uszkodzenia produktu:** Unikaj wody, oleju, i bardzo szorstkich powierzchni.
- Upewnij się, że wszystkie części nie są uszkodzone. Uszkodzone części mogą zagrozić bezpieczeństwu i stabilności.
- Upewnij się, że wszystkie elementy mocujące i mocowania, takie jak mechanizm składania i regulacja wysokości kierownicy, są nienaruszone i bezpieczne.
- Nie prowadź o świcie, zmierzchu lub w warunkach słabej widoczności.
- Nakrętki samozabezpieczające i inne samozabezpieczające elementy złączne mogą stracić swoją skuteczność, jeśli zostaną wielokrotnie poluzowane i dokręcone. Sprawdź ustawienie kierownicy pod kątem prawidłowego wyrównania i montażu.

1.4 Początkowe ustawienia

- **Rozpakowanie:** Wyjmij zawartość z opakowania. Wyrzuć karton i brązowy papier, które zostały użyte do ochrony elementów podczas transportu.
- **Kontrole bezpieczeństwa:** Przed każdą podróżą należy przeprowadzić następujące kontrole bezpieczeństwa. Nie jeźdź na hulajnodze, jeśli nie jest w idealnym stanie. Wymień wszystkie zużyte lub wadliwe części.

<u>Hamulec</u>	<ul style="list-style-type: none">• Hamulec tylny musi działać prawidłowo. Przed każdym użyciem upewnij się, że działa prawidłowo.• Należy również sprawdzić, czy hamulec ręczny jest płynnie włączany i wyłączany.
<u>Łożysko</u>	<ul style="list-style-type: none">• Wszystkie łożyska muszą być nasmarowane, pracować swobodnie i nie mogą mieć nadmiernego luzu, skrobienia lub grzechotania.• Łożyska kół należy smarować corocznie smarem litowym.

<u>Kierownica</u>	<ul style="list-style-type: none"> • Kierownica musi być odpowiednio wyregulowana i dokręcona, aby zapewnić płynne kierowanie. • Powinien być prawidłowo wyrównany z widelcem i kierunkiem jazdy. • Kierownica clamp śruba musi być mocno dokręcona.
<u>Rama i widelec</u>	<ul style="list-style-type: none"> • Rama i widelec nie mogą być wygięte ani złamane. Sprawdzaj je regularnie pod kątem oznak uszkodzenia.
<u>Koła</u>	<ul style="list-style-type: none"> • Upewnij się, że na felgach nie ma brudu ani smaru. • Koła muszą być mocno połączone z hulajnogą i osią. • Regularnie sprawdzaj mocowanie koła pod kątem stabilności.

- **Akcesoria:** Sprawdź wszystkie części przed każdą jazdą, aby upewnić się, że są bezpiecznie zamocowane i działają prawidłowo.
- **Bezpieczeństwo kierowcy:** Kierowca musi nosić odpowiednio dopasowany kask i dobrze dopasowaną, nieluźną odzież (w razie potrzeby wyposażenie ochronne). Zabezpiecz wszystkie luźne przedmioty przed jazdą.

2 Zakres dostawy i dane techniczne

2.1 Zakres dostawy

- 1 x skuter
- 2 x klucz imbusowy
- 1 x pasek do noszenia
- 1 x instrukcja obsługi

2.2 Dane techniczne

Maksymalny udźwig	Klasa A -100kg
Testowane zgodnie z: EN 14619:2019 klasa A: Odpowiedni dla użytkowników o masie ciała powyżej 20 kg do 100 kg.	
Wymiary po rozłożeniu (dł. x szer. x wys.)	100 x 38,5 x 102 cm
Wymiary po złożeniu (dł. x szer. x wys.)	87 x 13 x 34 cm
Regulowana wysokość kierownicy	83 - 102cm
Ciężar	Ca. 5,5 kg
Średnica kół	Ø 200mm
Łożysko	Zobacz materiał ABEC 7

3 Montaż

Proszę sprawdzić zawartość przed montażem:

Wyjmij hulajnogę z opakowania. Sprawdź, czy hulajnoga lub części hulajnogi nie są uszkodzone. W takim przypadku nie używaj hulajnogi i skontaktuj się z

naszym działem obsługi klienta.

Przedmiot jest dostarczany złożony w transporcie. Aby przygotować go do użycia, wykonaj następujące czynności:

Rozwiń (rys.1)

- Zwolnij dolną dźwignię szybkiego zwalniania (A).
- Podnieś dźwignię (B) i przechyl kolumnę kierownicy (C) do przodu, aż zatrzaśnie się na swoim miejscu.
- Dokręć dolną dźwignię szybkiego zwalniania, aby zabezpieczyć mechanizm składania.

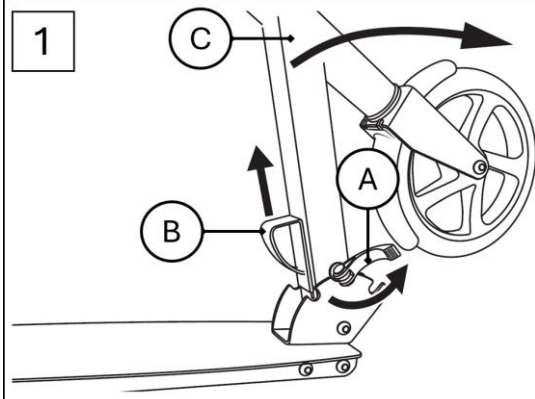

Montaż uchwytów (rys. D) 2)

- Odłącz uchwyty (D) od wsporników (E).
- Podnieś klapkę pokrywy (F).
- Naciśnij pokrętki blokujące (G) na uchwytach i włóż uchwyty po obu stronach rury T (H) na kolumnie kierownicy. Upewnij się, że przyciski blokujące słyszalnie zatrzasnęły się w przewidzianych otworach (I).
- Wciśnij klapkę pokrywy (F) z powrotem w dół za pomocą przycisków blokujących.

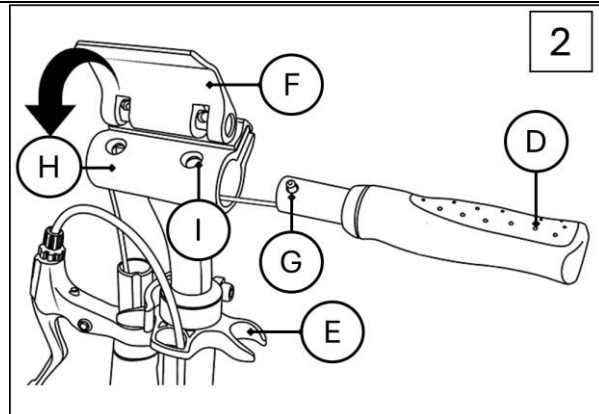

Uwaga: Regularnie dokręcaj mocujące na klapie pokrywy.

Regulacja wysokości kolumny kierownicy (rys. D) 3)

Kolumnę kierownicy można regulować na czterech różnych wysokościach. Upewnij się, że produkt jest używany tylko wtedy, gdy pokrętło blokujące mocno blokuje się w jednym z czterech przewidzianych do tego otworów, a kolumna kierownicy jest zabezpieczona szybkozłączką.

- Otwórz dźwignię szybkiego zwalniania (J) na kolumnie kierownicy (C).
- Pociągnij kolumnę kierownicy do góry, aż pokrętło blokujące (L) zatrzaśnie się w jednym z czterech otworów (K).
- Zablokuj kolumnę kierownicy, zamykając dźwignię szybkiego zwalniania.

Uwaga: Jeśli dźwignia szybkiego zwalniania nie jest dokręcona po zamocowaniu, mocno dokręć skrzydełkową za pomocą dołączonego klucza imbusowego.

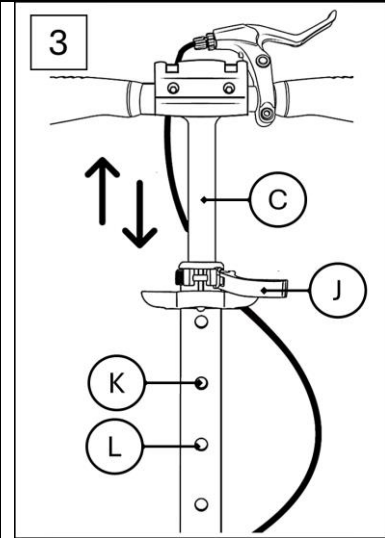

Łożyska główki ramy (rys. D) 4)

W momencie dostawy łożysko główki ramy (M) jest wstępnie ustawione.

Jeśli kierownica z czasem zacznie się nadmiernie luzować lub stanie się zbyt ciasna, zleć regulację łożyska główki ramy specjalście lub sprzedawcy rowerów.

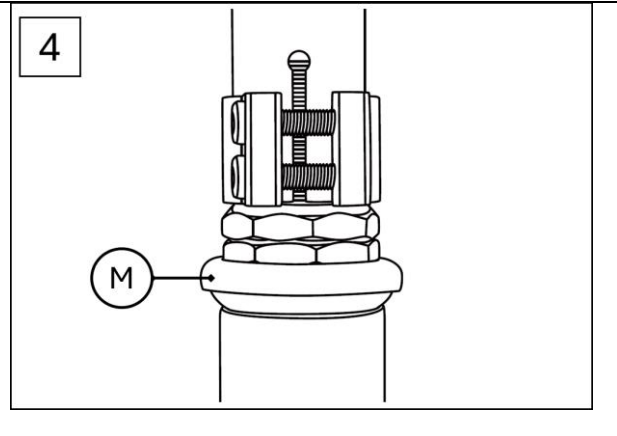

Hamulec: Regulacja hamulca (rys.5)

UWAGA!

Upewnij się, że hamulec jest prawidłowo wyregulowany, tak aby tylne koło poruszało się swobodnie po zwolnieniu dźwigni hamulca i blokowało się, gdy dźwignia hamulca się zatrzaśnie.

Abym wyregulować siłę hamowania:

- Przekręć nakrętkę regulacyjną i nakrętkę zabezpieczającą (T) w lewo, aby zmniejszyć siłę hamowania
- obrócić go w prawo, aby zwiększyć siłę hamowania (rys. D). 5).

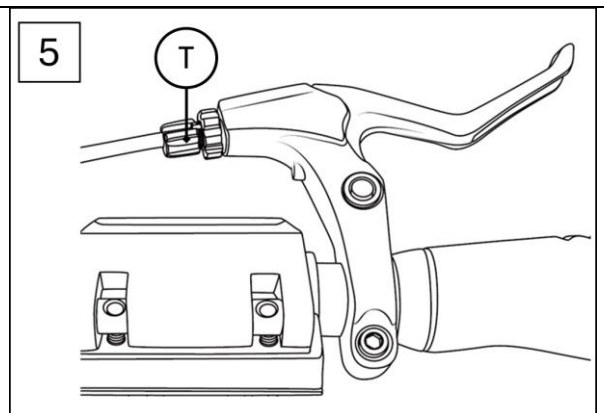

Składanie hulajnogi do transportu (rys. 2,3,6,7,8)

- Zwolnij dźwignię szybkiego zwalniania (J) na kolumnie kierownicy (C) i naciśnij przycisk blokujący (L) (rys. 3).
- Przesuń drążek kierowniczy (C) całkowicie w dół i dokręć dźwignię szybkiego zwalniania (J) (rys. 3).
- Podnieś klapkę pokrywy (F) (rys. 2).
- Naciśnij przyciski blokujące (G) na uchwytych i wyciągnij uchwyty (D) z pręta T (H) (rys. 2).
- Przymocuj uchwyty do wsporników (E) (rys. 2).
- Ponownie zamknij klapkę pokrywy (F).

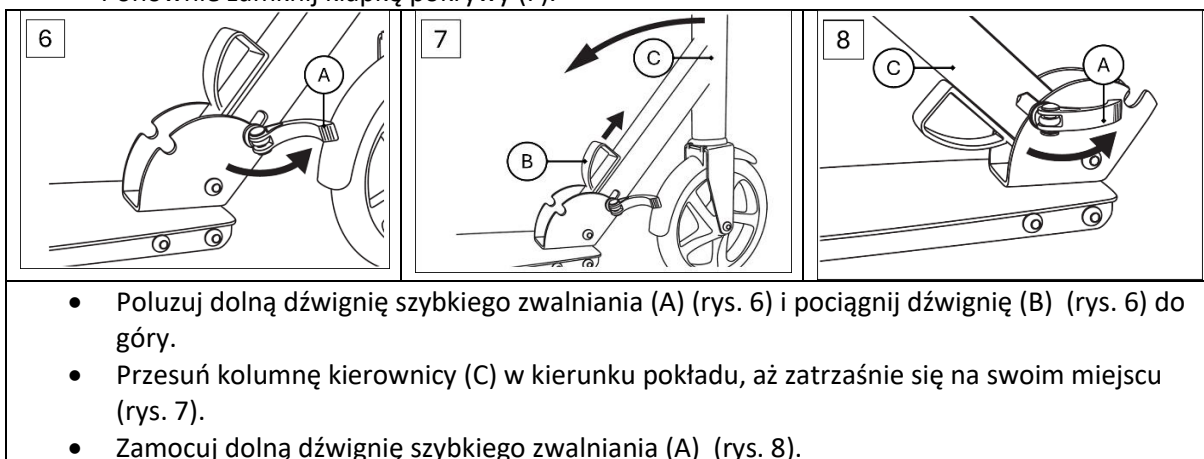

Jazda, hamowanie, parkowanie (rys. D). 9)

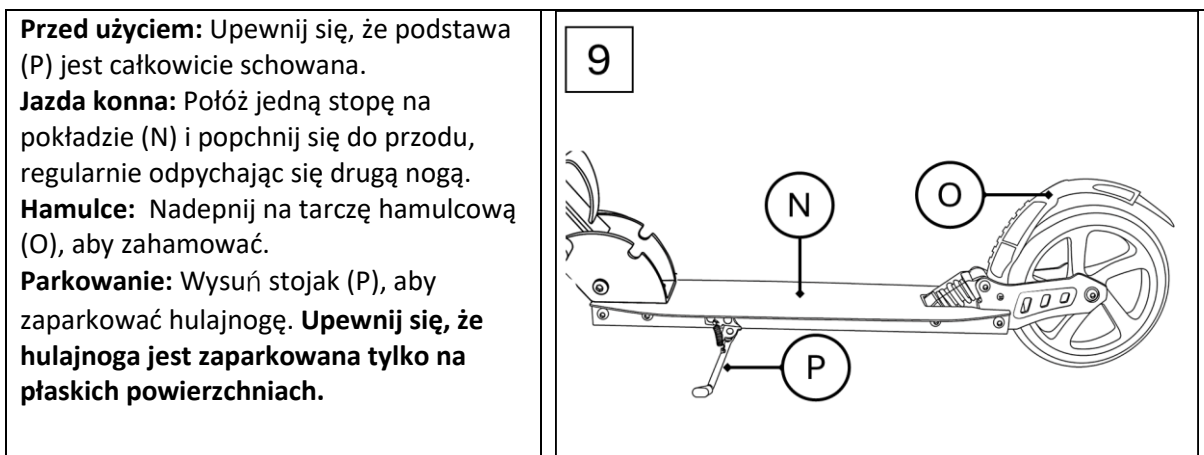

4 Konserwacja, czyszczenie i przechowywanie

4.1 Konserwacja

- Sprawdź hulajnogę pod kątem uszkodzeń i zużycia przed i po użyciu.
- Nakrętki samozabezpieczające i inne elementy złączne mogą stracić swoją skuteczność po wielokrotnym użyciu. Sprawdzaj je regularnie i dokręcaj w razie potrzeby.
- Zwróć szczególną uwagę na szczelność połączeń śrubowych i w razie potrzeby dokręć.
- Jeśli hulajnoga nosi ślady uszkodzenia, nie używaj jej. Nie wykonuj żadnych napraw ani zmian konstrukcyjnych hulajnogi.

- Regularna konserwacja zwiększa bezpieczeństwo hulajnogi. Jeśli hulajnoga nie jest konserwowana, może to spowodować nieprawidłowe działanie krytycznych części, co może prowadzić do poważnych obrażeń lub śmierci. Właściwa konserwacja ma kluczowe znaczenie dla wydajności i bezpiecznej pracy.
- Zalecane odstępy czasu oraz potrzeba smarowania i konserwacji mogą się różnić w zależności od warunków, na jakie narażona jest hulajnoga. Sprawdź hulajnogę przed każdym użyciem i wykonaj wszelkie niezbędne czynności konserwacyjne.

Wymiana kół (rys. 10)

Ważny! Stosowanie kół o innej średnicy może zmienić charakterystykę jazdy i stanowić zagrożenie dla bezpieczeństwa. Używaj tylko kółek, które można łatwo zamontować i nigdy nie montuj kół większych niż oryginalne koła w hulajnodze. Koła zużywają się z czasem z powodu różnych czynników, takich jak powierzchnia gleby, wzrost i waga użytkownika, warunki atmosferyczne oraz materiał i twardość kół. Dlatego należy je regularnie wymieniać.

- Użyj dwóch nasadek w rozmiarze 5, aby poluzować osi (Q).
- Odkręć osi i usuń zużyte koło.
- Zamontuj nowe koło (R) i zabezpiecz je osi.

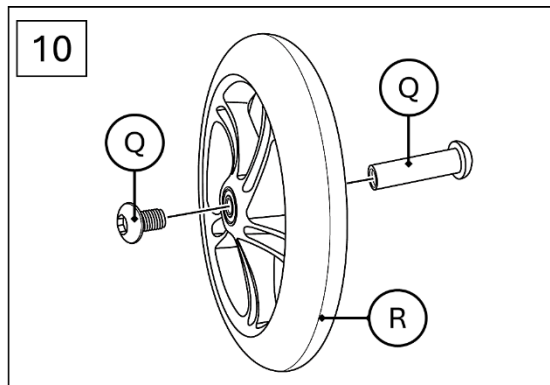

Po wymianie:

- Jeśli koło ciągnie się na bok po wymianie, nie używaj hulajnogi.
- Upewnij się, że wszystkie są dokręcone po pierwszych kilku minutach jazdy i sprawdź, czy nic się nie poluzowało ani nie poluzowało.
- Dokręć koło, aby upewnić się, że pracuje płynnie, a łożyska są ciche.

Wymiana łożysk kulkowych (rys. D) 11)

- Postępuj zgodnie z instrukcjami w sekcji "Wymiana kół", aby zdjąć koło (R).
- Użyj klucza nasadowego, aby delikatnie podważyć łożysko (T).
- Zdejmij podkładkę dystansową (S) z koła i złoż koło.
- Użyj klucza nasadowego, aby podważyć drugie łożysko.
- Wciśnij nowe łożysko na miejsce. Odwróć koło, włóż podkładkę dystansową, a następnie wciśnij drugie nowe łożysko.
- Zamocuj ponownie koło, postępując zgodnie z instrukcjami w sekcji "Wymiana kół".

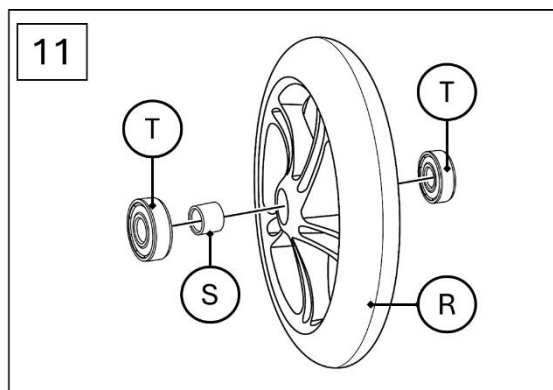

4.2 Czyszczenie i przechowywanie

- Po użyciu hulajnogi zalecamy dokładne wyczyszczenie i wysuszenie.
- Wyczyść hulajnogę za pomocą adamp płótno. Nie używaj rozpuszczalników ani ostrych środków czyszczących.
- Usuń małe kamienie lub inne przedmioty, które mogą przykleić się do rolek.
- Osuszyc mokre lub wilgotne łożyska kulkowe czystą szmatką. Nasmaruj łożyska od zewnątrz odpowiednim smarem łożyskowym, aby zapobiec rdzewieniu.
- Po czyszczeniu pozostaw hulajnogę do całkowitego wyschnięcia.
- Hulajnogę należy zawsze przechowywać w suchym i zabezpieczonym przed mrozem miejscu.

5 Utylizacja przyjazna dla środowiska

Ostrzeżenie: Ryzyko zadławienia! Materiał opakowaniowy jest niebezpieczny dla dzieci. Nigdy nie pozwalaj dzieciom bawić się materiałami opakowaniowymi.

5.1 Utylizacja i pakowanie

- Opakowanie Twojego urządzenia wykonane jest z materiałów niezbędnych do zapewnienia skutecznej ochrony podczas transportu. Materiały te w pełni nadają się do recyklingu, a tym samym zmniejszają wpływ na środowisko. Wyrzuć opakowanie do kosza na materiały nadające się do recyklingu.

5.2 Utylizacja zużytego sprzętu elektrycznego i elektronicznego

- Stary sprzęt należy utylizować zgodnie z wytycznymi i przepisami lokalnego urzędu ds. gospodarki odpadami. Skontaktuj się z lokalną administracją, aby uzyskać adres najbliższego centrum recyklingu i zostaw tam swoje urządzenie.

Nasz numer obsługi klienta: Tel. Telefon: +49 931 90 80 3000

E-mail: info@arebos.de

Adres biura: Canbolat Vertriebs GmbH • Gneisenaustraße 10-11 • 97074 Würzburg

Adres zwrotny znajduje się w stopce redakcyjnej: <https://www.arebos.de/impressum/>

Deklaracja

My,

Canbolat Vertriebs GmbH, Gneisenaustraße 10-11, 97074 Würzburg, Niemcy,

Niniejszym oświadczamy, że opisane poniżej urządzenia są zgodne z odpowiednimi zasadniczymi wymaganiami w zakresie zdrowia i bezpieczeństwa określonymi w Dyrektywach UE ze względu na swoją konstrukcję i konstrukcję oraz w wersjach wprowadzanych przez nas do obrotu.

Nazwa produktu: Hulajnoga AREBOS z kółkami LED

Numer modelu: AR-HE-TRLP/R/B/G

Kod producenta: 4252023125178; 4252023125185; 4252023125192; 4252023125208

Jeśli urządzenie zostanie zmodyfikowane bez naszej zgody, niniejsza deklaracja zgodności traci swoją ważność.

Norma UE:

EN 14619:2019

Data/Podpis Producent/Lokalizacja:
r.

Würzburg, 15 lipca 2024



Podpis:

Dipl.-Inform. (Univ.) Korhan Canbolat, Dyrektor Zarządzający

Przedstawiciel niniejszej instrukcji obsługi/danych technicznych:

Dipl.-Inform. (Univ.) Korhan Canbolat, Dyrektor Zarządzający

Adres biura:

Canbolat Vertriebs GmbH
ul. Gneisenaustraße 10-11
D-97074 Würzburg

Adres zwrotny znajduje się w stopce redakcyjnej: <https://www.arebos.de/impressum/>

Numer identyfikacji podatkowej: DE 263752326

Sąd Rejestru Handlowego znajduje się w Würzburgu, HRB 10082

Nr rej. WEEE DE 61617071