

Original bruksanvisning – AREBOS skoter med LED-hjul

AREBOS

Scooter med LED-hjul

AR-HE-TRLP/R/B/S



Följ alla säkerhetsåtgärder i denna bruksanvisning för att säkerställa säker användning.

Tack för ditt förtroende för AREBOS.

Innehållsförteckning

1 Säkerhet	3
1.1 Förklaring av symbolerna	3
1.2 Avsedd användning	3
1.3 Allmänna säkerhetsanvisningar.....	4
2 Leveransomfattning och tekniska data	6
2.1 Leveransens omfattning	6
2.2 Tekniska data.....	6
3 Församling	6
Expandera (Fig.1).....	7
Installation av handtagen (Fig. 2)	7
Justering av höjden på rattstången (Fig. 3)	8
Styrhuvudets lager (Fig. 4).....	8
Broms: Justering av bromsen (Fig.5)	8
Fälla ihop skotern för transport (fig. 2,3,6,7,8)	9
Körning, bromsning, parkering (Fig. 9).....	9
4 Underhåll, rengöring och förvaring.....	9
4.1 Underhåll.....	9
4.2 Rengöring och förvaring	11
5 Miljövänlig avfallshantering	11
5.1 Avfallshantering och förpackning.....	11
5.2 Avfallshantering av WEEE.....	11
Deklaration	12

Tack för att du valde vår produkt. Läs bruksanvisningen noggrant innan du använder produkten för första gången. Om du ger produkten till en tredje part måste denna instruktion följas med dem. Spara bruksanvisningen för framtida referens. Ritningarna i denna handbok kanske inte stämmer överens med de fysiska föremålen. Se de fysiska objekten.

1 Säkerhet

1.1 Förklaring av symbolerna



Varning! Läs säkerhetsinstruktionerna noggrant. Underlåtenhet att följa säkerhetsföreskrifterna kan leda till allvarliga personskador eller skador. Förvara bruksanvisningen på ett säkert ställe.



Varning! Använd personlig skyddsutrustning (skyddshjälm och kläder) när du använder denna produkt.



Varning! Risk för klämskador!



Varning! Risk för medelhög risk, underlåtenhet att göra det kan leda till dödsfall eller allvarlig skada.



Lämplig för användare med en kroppsvikt över 20 kg upp till 100 kg.

1.2 Avsedd användning

- Denna produkt är endast avsedd för personligt, icke-kommersiellt bruk.
- Scootern är en fritidsprodukt, inte en leksak, och ska användas av en person som väger mellan 20 kg och 100 kg.
- Den är designad för utomhusbruk med en maximal lastkapacitet på 100 kg.
- Produkten är inte lämplig för hopp, stunts eller tricks.

- Den får inte användas på allmänna vägar. Informera dig själv om de lagliga bestämmelserna före användning.
- Scootern ska endast användas på trottoarer och asfalterade stigar.
- Kontrollera och följ lokala bestämmelser för användning av skotern före användning.
- Den innehåller små delar som kan sväljas av barn och kräver koncentration och god motorik.
- Gör inte obehöriga ändringar på produkten.

Användning av produkten för någon annan användning än dess avsedda användning eller modifiering av denna artikel kan leda till personskada och skada. Tillverkaren tar inget ansvar för skador orsakade av felaktig användning.

1.3 Allmänna säkerhetsanvisningar

Viktig information till föräldrar:

Den här guiden innehåller viktig information om ditt barns säkerhet. Det är ditt ansvar att diskutera denna information med ditt barn och se till att de är fullt medvetna om all information och varningar i manualen. Läs denna bruksanvisning noggrant innan du börjar montera denna skoter och diskutera denna information med ditt barn innan du kör.

WARNING! Kvävningsrisk för barn!

- **Låt inte barn leka med produkten eller förpackningsmaterialet utan tillsyn.**

WARNING! Skada!

- Felaktig användning av skotern kan leda till allvarliga skador.
- Vik försiktigt in och ut skotern, var särskilt uppmärksam på fingrarna för att undvika att fastna.
- Scootern får endast användas av en person åt gången med en maxlast på 100 kg.
- Använd endast skotern om den är i perfekt skick. Kontrollera om det finns skador och slitage före varje användning. Se till att alla fästelement, såsom fällmekanismen och styrjusteringen, är säkert och ordentligt låsta.
- Se till att handbromsvajern inte fastnar i hjulen eller andra föremål under körning.
- Bär alltid lämplig skyddsutrustning, inklusive hjälm, hand-/handledsskydd, knäskydd och armbågsskydd.
- Bär robusta skor med stängd tå för att skydda dina fötter när du använder skotern.
- Scootern är inte en leksak. Låt inte barn använda skotern utan tillsyn.
- Kontrollera och följ lokala lagar och förordningar angående användning av skotrar. Det kan handla om krav på skyddsutrustning och begränsningar för var skotern används.
- Använd endast skotern på plana, rena och torra ytor. Undvik ojämna, smutsiga eller våta ytor, eftersom de kan låsa hjulen och orsaka fall. Håll dig borta från brant terräng, vatten, olja och gropar.

- Använd inte skotern i mörker eller under dåliga siktförhållanden.
- Kör alltid försiktigt och var uppmärksam på din omgivning. Ta hänsyn till andra människor.
- Använd skotern endast för att köra. Utför inte hopp, trick eller stunts.
- Gör inga obehöriga ändringar eller reparationer på skotern.
- Efter långvarig användning kan bakbromsen bli varm. Låt dessa svalna innan du rör vid bromsen för att undvika brännskador.
- Utsätt inte skotern för höga temperaturer och luftfuktighet, eftersom det kan orsaka skador.
- Använd inte skotern inomhus. Släta ytor som laminat, parkett och kakel kan göra att däcken tappar greppet och slirar.
- Håll dig borta från öppen eld och se till att skotern inte utsätts för extrema miljöförhållanden.
- Använd inte hörlurar eller ring telefonsamtal medan du kör.
- Följ trafikreglerna och lämna företräde vid behov.
- Åk inte nära trappor eller öppet vatten.
- Se till att barn övervakas när de använder skotern, eftersom de kanske inte bedömer potentiella faror tillräckligt.
- **Undvik skador på produkten:** Undvik vatten, olja, gropar och mycket grova ytor.
- Se till att alla delar är oskadade. Skadade delar kan äventyra säkerhet och stabilitet.
- Se till att alla fästelement och fästelement, såsom fällmekanismen och höjdjusteringen av styret, är intakta och säkra.
- Kör inte i gryning, skymning eller vid dåliga siktförhållanden.
- Självlåsand muttrar och andra självlåsand fästelement kan förlora sin effektivitet om de lossas och dras åt flera gånger. Kontrollera styrintställningen för korrekt inriktning och montering.

1.4 Första installationen

- **Uppackning:** Ta ut innehållet ur förpackningen. Kassera kartong och brunt papper som användes för att skydda komponenterna under transport.
- **Säkerhetskontroller:** Utför följande säkerhetskontroller före varje resa. Åk inte skoter om den inte är i perfekt skick. Byt ut alla slitna eller defekta delar.

<u>Broms</u>	<ul style="list-style-type: none">• Bakbromsen måste fungera som den ska. Före varje användning, se till att den fungerar som den ska.• Handbromsen måste också kontrolleras för att säkerställa smidig in- och urkoppling.
<u>Lager</u>	<ul style="list-style-type: none">• Alla lager måste vara smorda, löpa fritt och får inte ha överdrivet spel, skrap eller skrammel.• Hjullagren bör smörjas årligen med litiumfett.

<u>Styre</u>	<ul style="list-style-type: none"> • Styret måste justeras och dras åt ordentligt för att säkerställa smidig styrning. • Den ska vara korrekt inriktad med gaffeln och färdriktningen. • Styret clamp bult måste dras åt ordentligt.
<u>Ram och gaffel</u>	<ul style="list-style-type: none"> • Ramen och gaffeln får inte vara böjda eller trasiga. Kontrollera dem regelbundet för tecken på skador.
<u>Hjul</u>	<ul style="list-style-type: none"> • Se till att det inte finns någon smuts eller fett på fälgarna. • Hjulen måste vara ordentligt anslutna till skotern och axeln. • Kontrollera regelbundet hjulfästet för stabilitet.

- **Tillbehör:** Kontrollera alla delar före varje åktur för att se till att de sitter ordentligt fast och fungerar som de ska.
- **Förarsäkerhet:** Föraren måste bära en hjälm med lämplig passform och välsittande, icke-lösa kläder (skyddsutrustning vid behov). Säkra alla lösa föremål innan du kör.

2 Leveransomfattning och tekniska data

2.1 Leveransens omfattning

- 1 x Skoter
- 2 x insexnyckel
- 1 x Bärrem
- 1 x bruksanvisning

2.2 Tekniska data

Maximal viktkapacitet	Klass A -100kg
Testad enligt: EN 14619:2019 Klass A: Lämplig för användare med en kroppsvikt över 20 kg upp till 100 kg.	
Mått utfälld (L x B x H)	Storlek 100 x 38,5 x 102 cm
Mått hopfälld (L x B x H)	Storlek 87 x 13 x 34 cm
Styret kan justeras i höjdlid	83 - 102cm
Vikt	Ca. 5,5 kg
Hjulens diameter	Ø 200mm
Lager	ABEC 7

3 Församling

Kontrollera innehållet innan montering:

Ta ut skotern ur förpackningen. Kontrollera om skotern eller delar av skotern är skadade. Om så är fallet, använd inte skotern utan

kontakta vår kundtjänst.

Varan levereras vikt under transporten. Gör följande för att göra den redo att användas:

Expandera (Fig.1)

- Släpp den nedre snabbkopplingsspaken (A).
- Lyft spaken (B) och luta rattstången (C) framåt tills den klickar på plats.
- Dra åt den nedre snabbkopplingsspaken för att säkra fällmekanismen.

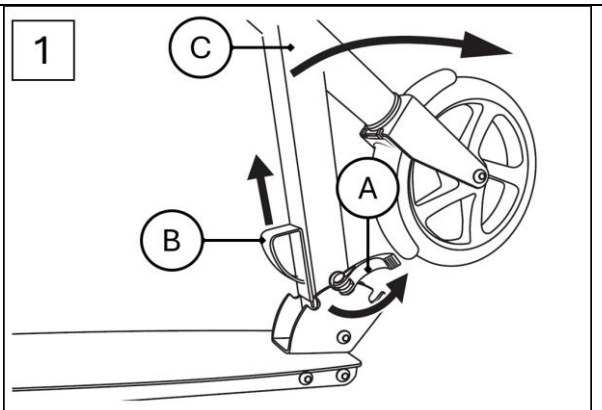

Installation av handtagen (Fig. 2)

- Lossa handtagen (D) från fästena (E).
- Lyft upp täckluckan (F).
- Tryck på låsvreden (G) på handtagen och sätt in handtagen på vardera sidan av T-röret (H) på rattstången. Se till att låsknapparna hörbart snäpper fast i de medföljande hålen (I).
- Tryck tillbaka täckklaffen (F) med hjälp av låsknapparna.

Notera: Dra åt fästskruvarna på täckluckan regelbundet.

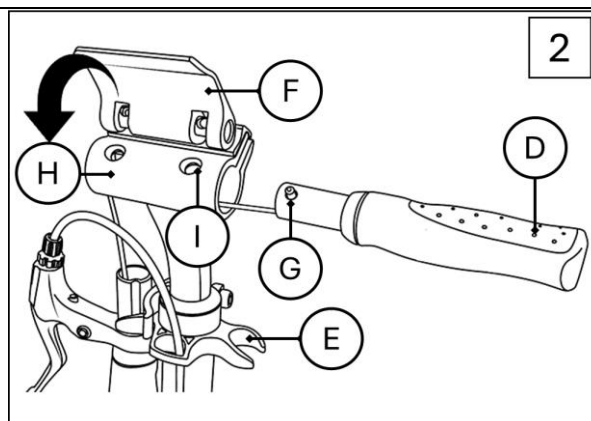

Justering av höjden på rattstången (Fig. 3)

Rattstången kan justeras i fyra olika höjder. Se till att produkten endast används när låsvredet låses fast i ett av de fyra hålen som är avsedda för detta ändamål och rattstången är säkrad med snabbfästet.

- Öppna snabbkopplingsspaken (J) på rattstången (C).
- Dra rattstången uppåt tills låsvredet (L) klickar in i ett av de fyra hålen (K).
- Lås rattstången genom att stänga snabbkopplingsspaken.

Notera: Om snabbkopplingsspaken inte är åtdragen när den är fixerad, dra åt tumskruven ordentligt med den medföljande insexnyckeln.

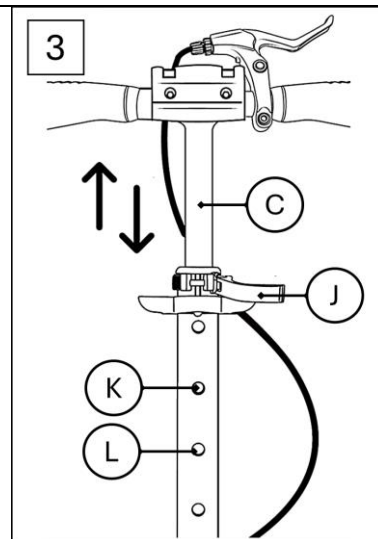

Styrhuvudets lager (Fig. 4)

Vid leveranstillfället är styrhuvudets lager (M) förinställt.

Om styret utvecklar överdrivet spel med tiden eller blir för hårt, låt en specialist eller cykelhandlare justera styrhuvudets lager.

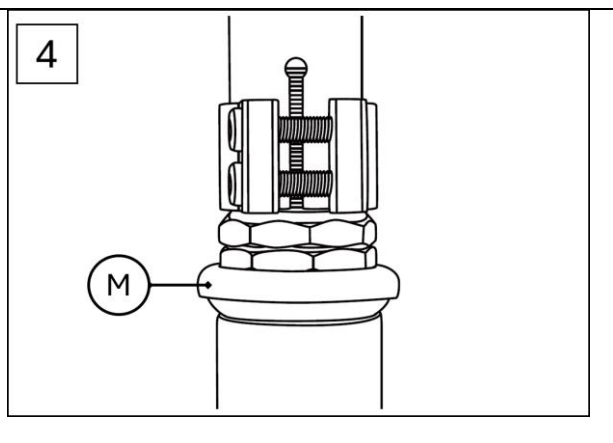

Broms: Justering av bromsen (Fig.5)

UPPMÄRKSAMHET!

Se till att bromsen är korrekt justerad så att bakhjulet rör sig fritt när bromshandtaget släpps och låses när bromshandtaget kopplas in.

Så här justerar du bromskraften:

- Vrid justerings- och låsmuttern (T) åt vänster för att minska bromskraften
- vrid den åt höger för att öka bromskraften (Fig. 5).

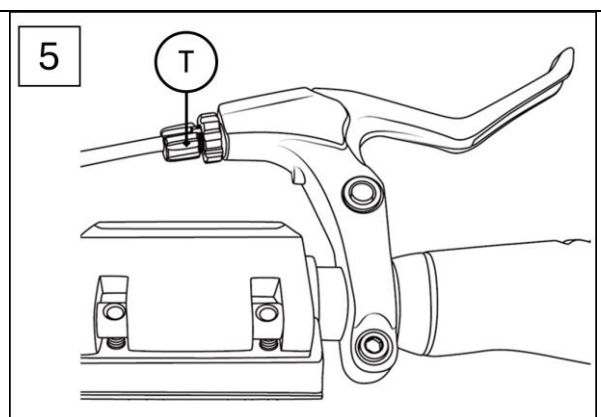

Fälla ihop skotern för transport (fig. 2,3,6,7,8)

- Släpp snabbkopplingsspaken (J) på rattstäng (C) och tryck på låsknappen (L) (fig. 3).
- Skjut styrstolpen (C) hela vägen ner och dra åt snabbkopplingsspaken (J) (fig. 3).
- Lyft täckluckan (F) (fig. 2).
- Tryck på låsknapparna (G) på handtagen och dra ut handtagen (D) ur T-stäng (H) (fig. 2).
- Fäst handtagen på fästena (E) (fig. 2).
- Stäng täckluckan (F) igen.

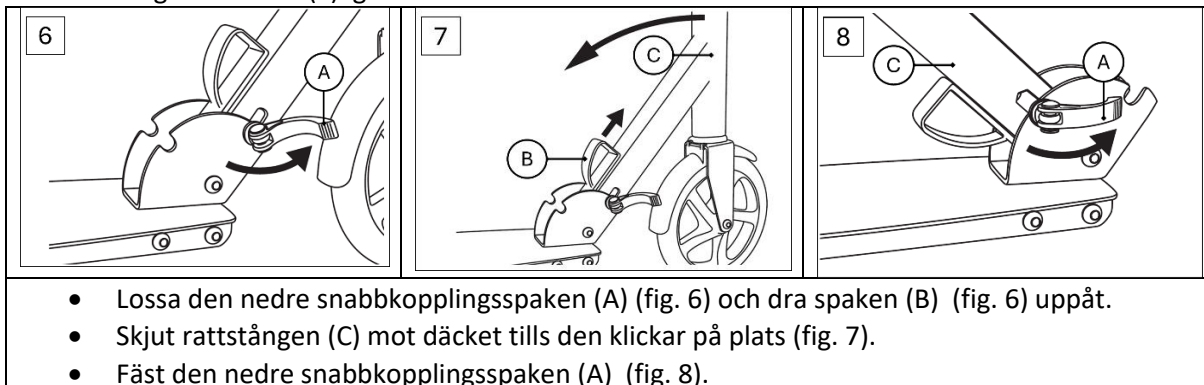

Körning, bromsning, parkering (Fig. 9)

Före användning: Se till att stativet (P) är helt indraget.

Ridning: Placera en fot på däck (N) och skjut dig framåt, tryck av regelbundet med den andra foten.

Bromsar: Trampa på bromsplattan (O) för att bromsa.

Parkering: Fäll ut stödet (P) för att parkera skotern. **Se till att skotern endast är parkerad på plana ytor.**

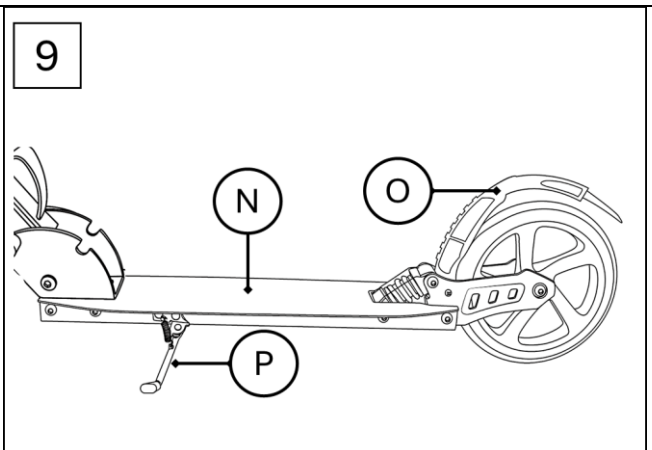

4 Underhåll, rengöring och förvaring

4.1 Underhåll

- Kontrollera skotern för skador och slitage före och efter användning.
- Självlåsand muttrar och andra fästelement kan förlora sin effektivitet efter upprepad användning. Kontrollera dem regelbundet och dra åt dem vid behov.
- Var särskilt uppmärksam på att skruvförbanden är åtdragna och dra åt skruvarna vid behov.

- Om skotern visar tecken på skada, använd den inte. Gör inga reparationer eller strukturella ändringar på skotern.
- Regelbundet underhåll ökar skoterns säkerhet. Om skotern inte underhålls kan det leda till att kritiska delar inte fungerar, vilket kan leda till allvarliga skador eller dödsfall. Korrekt underhåll är avgörande för prestanda och säker drift.
- De rekommenderade intervallerna och behovet av smörjning och underhåll kan variera beroende på vilka förhållanden skotern utsätts för. Kontrollera skotern före varje användning och utför nödvändigt underhåll.

Byte av hjul (fig. 10)

Viktig! Användning av hjul med olika diameter kan förändra köregenskaperna och utgöra en säkerhetsrisk. Använd endast hjul som lätt kan monteras och montera aldrig hjul som är större än originalhjulen på skotern. Hjul slits ut med tiden på grund av olika faktorer som markytan, användarens längd och vikt, väderförhållanden och hjulens material och hårdhet. Därför måste de bytas ut regelbundet.

- Använd två hylsor i storlek 5 för att lossa axelbultarna (Q).
- Ta bort axelbultarna och ta bort det slitna hjulet.
- Montera det nya hjulet (R) och säkra det med axelbultarna.

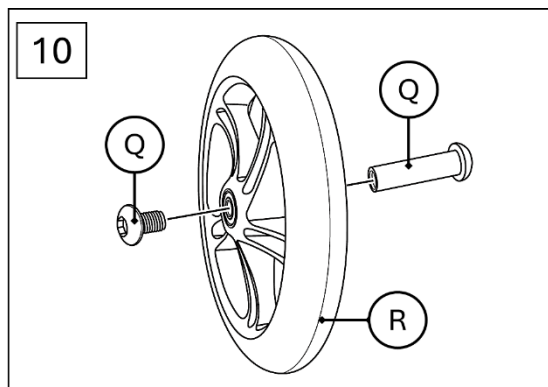

Efter byte:

- Om hjulet släpar på sidan efter byte, använd inte skotern.
- Se till att alla skruvar är åtdragna efter de första minuterna av åkten och kontrollera att inget har lossnat eller lossnat.
- Dra åt hjulet igen för att se till att det går smidigt och att lagren är tysta.

Byte av kullager (Fig. 11)

- Följ instruktionerna i avsnittet "Byta hjul" för att ta bort hjulet (R).
- Använd en hylsnyckel för att försiktigt bända ut lagret (T).
- Ta bort distansen (S) från hjulet och fäll över hjulet.
- Använd hylsnyckeln för att bända ut det andra lagret.
- Skjut ett nytt lager på plats. Vänd på hjulet, sätt i distansen och tryck sedan in det andra nya lagret.
- Sätt tillbaka hjulet genom att följa stegen i avsnittet "Byta hjul".

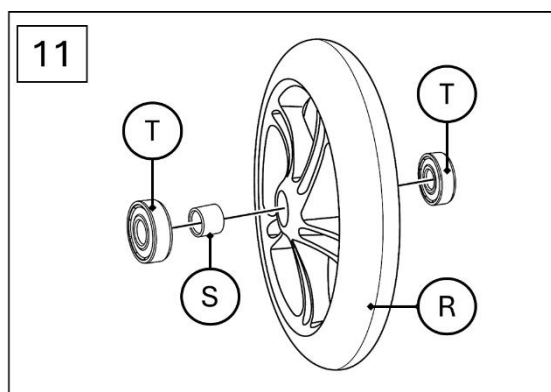

4.2 Rengöring och förvaring

- Efter att ha använt skotern rekommenderar vi noggrann rengöring och torkning.
- Rengör skotern med adamp trasa. Använd inte lösningsmedelsbaserade eller starka rengöringsmedel.
- Ta bort små stenar eller andra föremål som kan fastna på rullarna.
- Torka våta eller fuktiga kullager med en ren trasa. Smörj lagren från utsidan med lämpligt lagerfett för att förhindra rost.
- Låt skotern torka helt efter rengöring.
- Förvara alltid skotern på en torr och frostfri plats.

5 Miljövänlig avfallshantering

Varning: Kvävningsrisk! Förpackningsmaterial är farligt för barn. Låt aldrig barn leka med förpackningsmaterial.

5.1 Avfallshantering och förpackning

- Förpackningen till din enhet är gjord av material som är nödvändiga för att säkerställa ett effektivt skydd under transport. Dessa material är helt återvinningsbara och minskar därmed miljöpåverkan. Kassera förpackningen i en behållare för återvinningsbart material.

5.2 Avfallshantering av WEEE

- Gammal utrustning måste kasseras i enlighet med riktlinjerna och föreskrifterna från den lokala avfallshanteringsmyndigheten. Kontrollera med din lokala administration för adressen till närmaste återvinningscentral och lämna din enhet där.

Vårt kundtjänstnummer: Tel. Telefon: +49 931 90 80 3000

E-post: info@arebos.de

Kontorsadress: Canbolat Vertriebs GmbH • Gneisenaustraße 10-11 • 97074 Würzburg

Returadressen finns i avtrycket: <https://www.arebos.de/impressum/>

Deklaration

Vi, den

Canbolat Vertriebs GmbH, Gneisenaustraße 10-11, 97074 Würzburg, Tyskland

Vi intygar härmed att den utrustning som beskrivs nedan uppfyller de relevanta grundläggande hälso- och säkerhetskraven i EU-direktiven på grund av deras design och konstruktion och i de versioner som vi har släppt ut på marknaden.

Produktnamn: AREBOS Kick Scooter med LED-hjul

Modellnummer: AR-HE-TRLP/R/B/G

Artikelnummer: 4252023125178; 4252023125185, 4252023125192; 4252023125208

Om enheten modifieras utan vårt medgivande förlorar denna försäkran om överensstämmelse sin giltighet.

EU-standard:
SS-EN 14619:2019

Datum/Underskrift Tillverkare/Plats:

Würzburg, 15 juli 2024



Underskrift:

Dipl.-Inform. (Univ.) Korhan Canbolat, verkställande direktör

Representant för denna bruksanvisning/tekniska data:

Dipl.-Inform. (Univ.) Korhan Canbolat, verkställande direktör

Kontorets adress:
Canbolat Vertriebs GmbH
Gneisenaustraße 10-11
D-97074 Würzburg

Returadressen finns i avtrycket: <https://www.arebos.de/impressum/>

Momsregistreringsnummer: DE 263752326
Handelsregisterdomstolen är Würzburg, HRB 10082
WEEE Reg. nr. De 61617071