

AREBOS

Scooter

AR-HE-TRP/R/B/S



Følg venligst alle sikkerhedsforanstaltninger i denne brugervejledning for at sikre sikker brug.

Tak for din tillid til AREBOS.

Indholdsfortegnelse

1 Sikkerhed	3
1.1 Forklaring af symbolerne.....	3
1.2 Tilsigtet brug.....	3
1.3 Generelle sikkerhedsinstruktioner	4
2 Leveringsomfang og tekniske data	6
2.1 Leveringsomfang	6
2.2 Tekniske data.....	6
3 Forsamling	6
Udvid (fig.1)	7
Montering af håndtagene (fig. 2)	7
Justering af ratstammens højde (fig. 3).....	7
Styrehovedleje (fig. 4)	8
Foldning af scooteren til transport (fig. 2,3,5,6,7)	8
Kørsel, bremsning, parkering (fig. 8)	9
4 Vedligeholdelse, rengøring og opbevaring.....	9
4.1 vedligeholdelse.....	9
4.2 Rengøring og opbevaring	10
5 Miljøvenlig bortskaffelse.....	11
5.1 Bortskaffelse og emballering.....	11
5.2 Bortskaffelse af WEEE	11
Erklæring.....	12

Tak, fordi du valgte vores produkt. Læs venligst brugervejledningen omhyggeligt, før du bruger produktet første gang. Hvis du giver produktet til en tredjepart, skal denne instruktion videregives med dem. Gem brugsanvisningen til fremtidig reference. Tegningerne i denne vejledning matcher muligvis ikke de fysiske genstande. Se venligst de fysiske genstande.

1 Sikkerhed

1.1 Forklaring af symbolerne



Advarsel! Læs sikkerhedsinstruktionerne omhyggeligt. Manglende overholdelse af sikkerhedsforanstaltninger kan resultere i alvorlig personskade eller beskadigelse. Opbevar brugsanvisningen et sikkert sted.



Advarsel! Bær personlige værnemidler (sikkerhedshjelm og tøj), når du bruger dette produkt.



Advarsel! Risiko for at knuse dine hænder!



Advarsel! Dette signalord angiver en mellemrisikofare, der, hvis den ikke undgås, kan føre til død eller alvorlig personskade.



Velegnet til brugere med en kropsvægt over 20 kg op til 100 kg.

1.2 Tilsigtet brug

- Dette produkt er kun beregnet til personlig, ikke-kommerciel brug.
- Scooteren er et rekreativt produkt, ikke et legetøj, og bør bruges af en person, der vejer mellem 20 kg og 100 kg.
- Den er designet til udendørs brug med en maksimal belastningskapacitet på 100 kg.
- Produktet er ikke egnet til hop, stunts eller tricks.

- Den må ikke bruges på offentlig vej. Informer dig selv om de lovmæssige bestemmelser før brug.
- Scooteren bør kun bruges på fortove og asfalterede stier.
- Kontroller og følg lokale regler for brug af scooteren før brug.
- Den indeholder små dele, der kan sluges af børn og kræver koncentration og god motorik.
- Foretag ikke uautoriserede ændringer af produktet.

Brug af produktet til anden brug end dets tilsigtede brug eller uautoriserede ændringer kan resultere i personskade og skade. Producenten påtager sig intet ansvar for skader forårsaget af forkert brug.

1.3 Generelle sikkerhedsinstruktioner

Vigtig bemærkning til forældre:

Denne vejledning indeholder vigtige oplysninger om dit barns sikkerhed. Det er dit ansvar at diskutere disse oplysninger med dit barn og sikre, at de er fuldt ud opmærksomme på alle oplysninger og advarsler i manualen. Læs venligst denne vejledning omhyggeligt, før du begynder at samle denne scooter, og diskuter disse oplysninger med dit barn, før du kører.

ADVARSEL! Kvælningsfare for børn!

- **Lad ikke børn lege med produktet eller emballagematerialer uden opsyn.**

ADVARSEL! Skade!

- Forkert brug af scooteren kan føre til alvorlige kvæstelser.
- Fold og fold forsigtigt scooteren ud, og vær særlig opmærksom på dine fingre for at undgå at blive fanget.
- Scooteren må kun bruges af én person ad gangen med en maksimal belastning på 100 kg.
- Brug kun scooteren, hvis den er i perfekt stand. Tjek for skader og slid før hver brug. Sørg for, at alle fastgørelseselementer, såsom foldemekanismen og styrjusteringen, er sikkert og korrekt låst.
- Bær altid passende beskyttelsesudstyr, herunder hjelm, hånd-/håndledspuder, knæbeskyttere og albuebeskyttere.
- Brug robuste sko med lukket tå for at beskytte dine fødder, mens du bruger scooteren.
- Scooteren er ikke et legetøj. Lad ikke børn bruge scooteren uden opsyn.
- Tjek og følg lokale love og regler vedrørende brugen af scootere. Dette kan omfatte krav til beskyttelsesudstyr og begrænsninger for, hvor scooteren bruges.
- Brug kun scooteren på flade, rene og tørre overflader. Undgå ujævne, snavsede eller våde overflader, da de kan låse hjulene og forårsage fald. Hold dig væk fra stejlt terræn, vand, olie og huller.
- Brug ikke scooteren i mørke eller under dårlige sigtbarhedsforhold.
- Kør altid forsigtigt og vær opmærksom på dine omgivelser. Vis hensyn til andre mennesker.

- Brug kun scooteren til kørsel. Udfør ikke hop, tricks eller stunts.
- Foretag ikke uautoriserede ændringer eller reparationer på scooteren.
- Efter længere tids brug kan bagbremsen blive varm. Lad disse køle af, før du rører ved bremsen for at undgå forbrændinger.
- Udsæt ikke scooteren for høje temperaturer og fugtighed, da dette kan forårsage skade.
- Brug ikke scooteren indendørs. Glatte overflader som laminat, parket og fliser kan få dækkene til at miste vejgrebet og glide.
- Hold dig væk fra åben ild, og sørg for, at scooteren ikke udsættes for ekstreme miljøforhold.
- Brug ikke hovedtelefoner eller foretag telefonopkald under kørslen.
- Overhold færdselsreglerne og vig om nødvendigt.
- Kør ikke i nærheden af trapper eller åbent vand.
- Sørg for, at børn er under opsyn, mens de bruger scooteren, da de muligvis ikke vurderer potentielle farer tilstrækkeligt.
- **Undgå beskadigelse af produktet:** Undgå vand, olie, huller og meget ru overflader.
- Sørg for, at alle dele er ubeskadigede. Beskadigede dele kan kompromittere sikkerhed og stabilitet.
- Sørg for, at alle fastgørelseselementer og fastgørelseselementer, såsom foldemekanismen og styrets højdejustering, er intakte og sikre.
- Kør ikke ved daggry, skumring eller under dårlige sigtbarhedsforhold.
- Selvlåsende møtrikker og andre selvlåsende fastgørelseselementer kan miste deres effektivitet, hvis de løsnes og strammes flere gange. Kontroller styretøjsindstillingen for korrekt justering og montering.

1.4 Første brug

- **Udpakning:** Tag indholdet ud af emballagen. Kassér pap og brunt papir, der blev brugt til at beskytte komponenterne under transport.
- **Sikkerhedstjek:** Udfør følgende sikkerhedstjek før hver tur. Kør ikke på scooteren, hvis den ikke er i perfekt stand. Udskift slidte eller defekte dele.

<u>Bremse</u>	<ul style="list-style-type: none">• Bagbremsen skal fungere korrekt. Før hver brug skal du sikre dig, at den fungerer korrekt.
<u>Leje</u>	<ul style="list-style-type: none">• Alle lejer skal være smurte, fritløbende og må ikke have for stort slør, skraben eller raslen.• Hjullejerner skal smøres årligt med lithiumfedt.
<u>Styr</u>	<ul style="list-style-type: none">• Styret skal justeres korrekt og strammes for at sikre en jævn styring.• Den skal være korrekt justeret med gaflen og kørselsretningen.• Styret clamp bolt skal strammes stramt.

<u>Ramme og forgaffel</u>	<ul style="list-style-type: none"> • Rammen og gafflen må ikke bøjes eller knækkes. Kontroller dem regelmæssigt for tegn på skader.
<u>Hjul</u>	<ul style="list-style-type: none"> • Sørg for, at der ikke er snavs eller fedt på fælgene. • Hjulene skal være fast forbundet til scooteren og akslen. • Kontroller regelmæssigt hjulbeslaget for stabilitet.

- **Tilbehør:** Kontroller alle dele før hver tur for at sikre, at de er sikkert fastgjort og fungerer korrekt.
- **Førersikkerhed:** Føreren skal bære en korrekt passende hjelm og velsiddende, ikke-løstsiddende tøj (om nødvendigt beskyttelsesudstyr). Fastgør alle løse genstande inden kørsel.

2 Leveringsomfang og tekniske data

2.1 Leveringsomfang

- 1 x Scooter
- 2 x unbrakonøgle
- 1 x bærerem
- 1 x brugsanvisning

2.2 Tekniske data

Maksimal vægtkapacitet	Klasse A -100 kg
Testet iht.: EN 14619:2019 klasse A: Velegnet til brugere med en kropsvægt over 20 kg op til 100 kg.	
Mål udfoldet (L x B x H)	90 x 38.5 x 93cm
Mål foldet (L x B x H)	73,5 x 11,5 x 34 cm
Højdejusterbart styr	79 - 93cm
Vægt	Ca. 5,2 kg
Diameter på hjulene	Ø 200mm
Leje	ABEC 7

3 Forsamling

Kontroller venligst indholdet før montering:

Tag scooteren ud af emballagen. Kontroller, om scooteren eller dele af scooteren er beskadiget. Hvis dette er tilfældet, må du ikke bruge scooteren og kontakte vores kundeservice.

Varen leveres foldet under transport. Gør følgende for at gøre den klar til brug:

Udvid (fig.1)

- Slip det nederste hurtigudløserhåndtag (A).
- Løft håndtaget (B) og vip ratstammen (C) fremad, indtil den klikker på plads.
- Spænd det nederste hurtigudløserhåndtag for at fastgøre foldemekanismen.

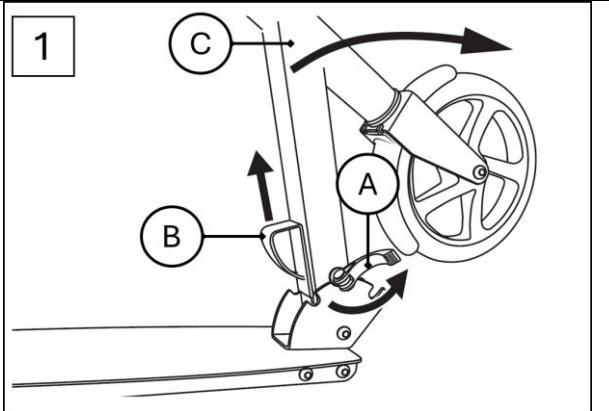

Montering af håndtagene (fig. 2)

- Tag håndtagene (D) af beslaget (E).
- Tryk på låseknapperne (G) på håndtagene, og indsæt håndtagene i hver side af T-røret (H) på ratstammen. Sørg for, at låseknapperne hørbart klikker ind i de medfølgende huller (I).

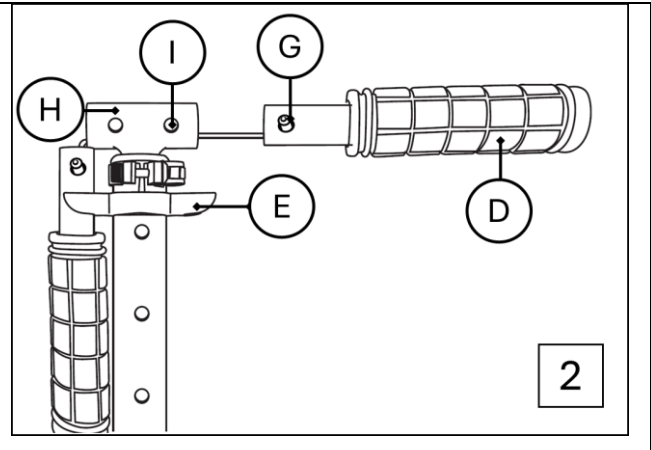

Justering af ratstammens højde (fig. 3)

Ratstammen kan justeres i fire forskellige højder. Sørg for, at produktet kun bruges, når låseknappen låses fast i et af de fire huller, der er beregnet til dette formål, og ratstammen er fastgjort med hurtigudløserfastgørelsen.

- Åbn hurtigudløserhåndtaget (J) på ratstammen (C).
- Træk ratstammen op, indtil låseknappen (L) klikker ind i et af de fire huller (K).
- Lås ratstammen ved at lukke hurtigudløserhåndtaget.

Bemærk: Hvis hurtigudløserhåndtaget ikke sidder fast, når det er fastgjort, skal du stramme fingerskruen godt med den medfølgende unbrakonøgle.

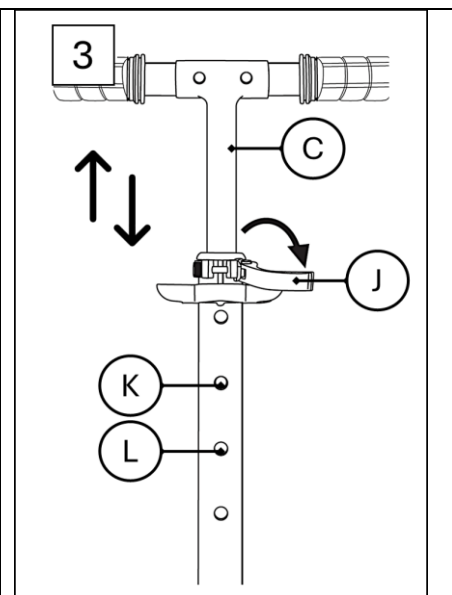

Styrehovedleje (fig. 4)

På leveringstidspunktet er styrehovedlejet (M) forudindstillet.

Hvis styret udvikler for stort slør over tid eller bliver for stramt, skal du få styrehovedlejet justeret af en special- eller cykelforhandler.

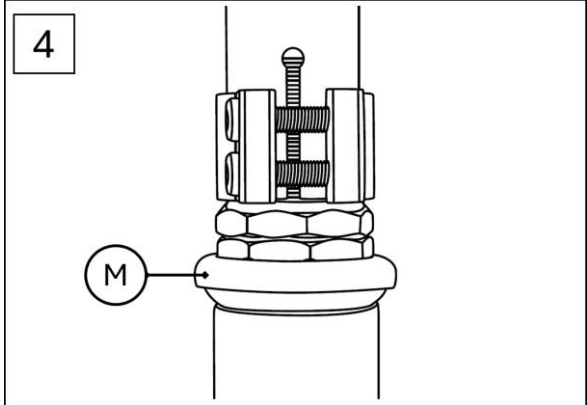

Foldning af scooteren til transport (fig. 2,3,5,6,7)

- Slip hurtigudløserhåndtaget (J) på ratstammen (C), og tryk på låseknappen (L) (fig. 3).
- Skub ratstammen (C) helt ned, og spænd hurtigudløserhåndtaget (J) (fig. 3).
- Tryk på låseknapperne (G) på håndtagene, og træk håndtagene (D) ud af T-stangen (H) (fig. 2).
- Fastgør håndtagene til beslagene (E) (fig. 2).

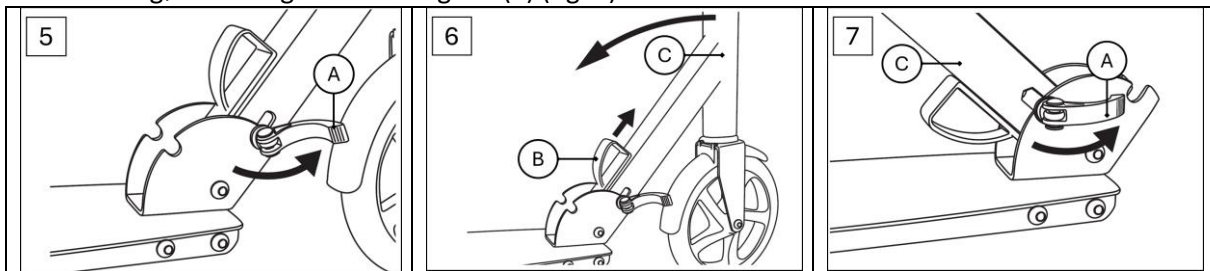

- Løsn det nederste hurtigudløserhåndtag (A) (fig. 5) og træk i håndtaget (B) (fig. 5) op.
- Skub ratstammen (C) mod dækket, indtil den klikker på plads (fig. 6).
- Fastgør det nederste hurtigudløserhåndtag (A) (fig. 7).

Kørsel, bremsning, parkering (fig. 8)

Før brug: Sørg for, at stativet (P) er trukket helt tilbage.

Ridning: Placer den ene fod på dækket (N) og driv dig selv fremad, og skub regelmæssigt af med den anden fod.

Bremser: Træd på bremsepladen (O) for at bremse.

Parkering: Forlæng stativet (P) for at parkere scooteren. **Sørg for, at scooteren kun er parkeret på flade overflader.**

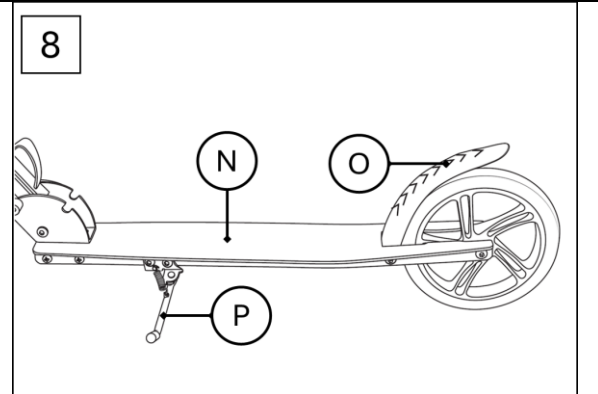

4 Vedligeholdelse, rengøring og opbevaring

4.1 vedligeholdelse

- Kontroller scooteren for skader og slid før og efter brug.
- Selvlåsende møtrikker og andre fastgørelseselementer kan miste deres effektivitet efter gentagen brug. Kontroller dem regelmæssigt og spænd dem om nødvendigt.
- Vær særlig opmærksom på tætheden af skrueforbindelserne og spænd skrueene om nødvendigt.
- Hvis scooteren viser tegn på beskadigelse, må den ikke bruges. Foretag ikke reparationer eller strukturelle ændringer på scooteren.
- Regelmæssig vedligeholdelse øger scooterens sikkerhed. Hvis scooteren ikke vedligeholdes, kan det forårsage, at kritiske dele ikke fungerer korrekt, hvilket kan føre til alvorlig personskade eller død. Korrekt vedligeholdelse er afgørende for ydeevne og sikker drift.
- De anbefalede intervaller og behovet for smøring og vedligeholdelse kan variere afhængigt af de forhold, scooteren udsættes for. Kontroller scooteren før hver brug, og udfør eventuel nødvendig vedligeholdelse.

Udskiftning af hjulene (Fig. 9)

Vigtig! Brug af hjul med en anden diameter kan ændre køreegenskaberne og udgøre en sikkerhedsrisiko. Brug kun hjul, der let kan monteres, og monter aldrig hjul, der er større end de originale hjul på løbehjulet. Hjul slides over tid på grund af forskellige faktorer såsom jordoverfladen, brugerens højde og vægt, vejrforhold og hjulenes materiale og hårdhed. Derfor skal de udskiftes regelmæssigt.

- Brug to top i størrelse

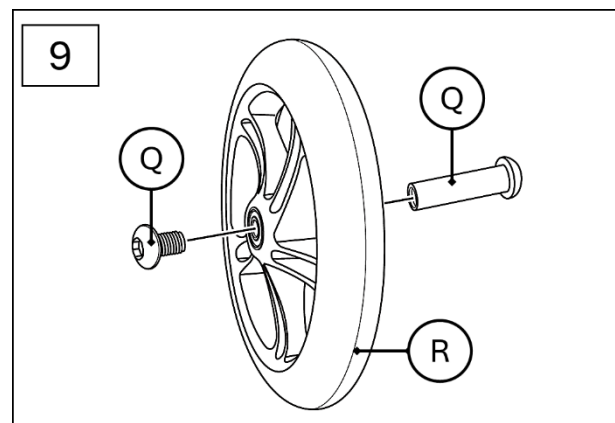

- 5 til at løsne akselboltene (Q).
- Fjern akselboltene, og fjern det slidte hjul.
- Saml det nye hjul (R) og fastgør det med akselboltene.

Efter udskiftning:

- Hvis hjulet trækker i siden efter udskiftning, må du ikke bruge scooteren.
- Sørg for, at alle skruerne er spændt efter de første par minutter af turen, og kontroller, at intet er løsnet eller løsnet sig.
- Spænd hjulet igen for at sikre, at det kører jævnt, og at lejerne er støjsvage.

Udskiftning af kuglelejer (Fig. 10)

- Følg instruktionerne i afsnittet "Udskiftning af hjulene" for at fjerne hjulet (R).
- Brug en topnøgle til forsigtigt at løfte lejet (T) ud.
- Fjern skiven (S) fra hjulet, og fold hjulet over.
- Brug topnøglen til at løfte det andet leje ud.
- Skub et nyt leje på plads. Vend hjulet, indsæt skiven, og skub derefter det andet leje ind.
- Sæt hjulet på igen ved at følge trinene i afsnittet "Udskiftning af hjulene".

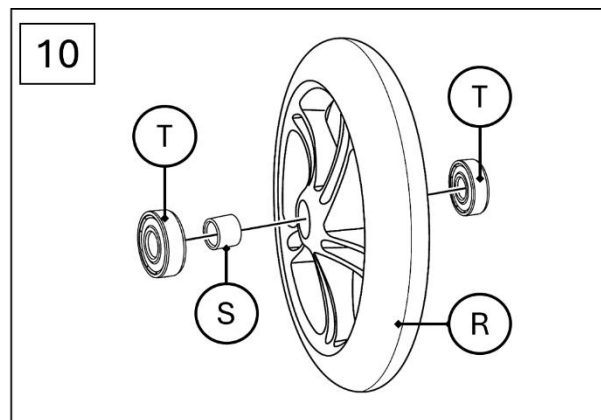

4.2 Rengøring og opbevaring

- Efter brug af scooteren anbefaler vi grundig rengøring og tørring.
- Rengør scooteren med adamp klud. Brug ikke opløsningsmiddelbaserede eller skrappe rengøringsmidler.
- Fjern små sten eller andre genstande, der kan klæbe til rullerne.
- Tør våde eller fugtige kuglelejer med en ren klud. Smør lejerne udefra med passende lejefedt for at forhindre rust.
- Lad scooteren tørre helt efter rengøring.
- Opbevar altid scooteren på et tørt og frostfrit sted.

5 Miljøvenlig bortskaffelse

Advarsel: Kvælningsfare! Emballagemateriale er farligt for børn. Lad aldrig børn lege med emballagematerialer.

5.1 Bortskaffelse og emballering

- Emballagen til din enhed er lavet af materialer, der er nødvendige for at sikre effektiv beskyttelse under transport. Disse materialer er fuldt genanvendelige og reducerer dermed miljøpåvirkningen. Bortskaf emballagen i en skraldespand til genanvendelige materialer.

5.2 Bortskaffelse af WEEE

- Gammelt udstyr skal bortskaffes i overensstemmelse med retningslinjerne og forskrifterne fra den lokale affaldshåndteringsmyndighed. Kontakt din lokale administration for at få adressen på den nærmeste genbrugsstation, og aflever din enhed der.

Vores kundeservicenummer: Tlf. Telefon: +49 931 90 80 3000

E-mail: info@arebos.de

Kontoradresse: Canbolat Vertriebs GmbH • Gneisenaustraße 10-11 • 97074 Würzburg

Returadressen kan findes i aftrykket: <https://www.arebos.de/impressum/>

Erklæring

Vi,

Canbolat Vertriebs GmbH, Gneisenaustraße 10-11, 97074 Würzburg, Tyskland,

Vi erklærer hermed, at det nedenfor beskrevne udstyr overholder de relevante væsentlige sundheds- og sikkerhedskrav i EU-direktiverne på grund af deres design og konstruktion og i de versioner, som vi har markedsført.

Produktnavn: AREBOS Scooter

Model nummer: AR-HE-TRP / R / B / G

Varenummer: 4252023125215; 4252023125222; 4252023125239; 4252023125246

Hvis enheden ændres uden vores samtykke, mister denne overensstemmelseserklæring sin gyldighed.

EU-standard:
EN 14619:2019

Dato/underskriftsproducent/sted:

Würzburg, 15. juli 2024



Underskrift:

Dipl.-Inform. (Univ.) Korhan Canbolat, administrerende direktør

Repræsentant for denne brugsanvisning/tekniske data:

Dipl.-Inform. (Univ.) Korhan Canbolat, administrerende direktør

Kontoradresse:

Canbolat Vertriebs GmbH

Gneisenaustraße 10-11

D-97074 Würzburg

Afsenderadressen kan findes i aftrykket: <https://www.arebos.de/impressum/>

Momsidentifikationsnummer: DE-263752326

Handelsregisteret er Würzburg, HRB 10082

WEEE Reg. nr. DE 61617071