

# AREBOS

## Refrigeratore a compressore

AR-HE-KK30/40/50A



Si prega di seguire tutte le misure di sicurezza in questo manuale di istruzioni per garantire un uso sicuro.



Grazie per la vostra fiducia in AREBOS.



# Sommario

<b>1. Sicurezza.....</b>	<b>3</b>
1.1 Spiegazione dei simboli.....	3
1.2 Istruzioni generali di sicurezza.....	4
1.3 Istruzioni di sicurezza speciali per il dispositivo.....	6
1.4 Altre note importanti sul dispositivo.....	6
<b>2. Prodotto.....</b>	<b>7</b>
2.1 Nomi delle parti.....	7
2.2 Descrizione delle dimensioni (unità: mm).....	7
2.3 Pannello di controllo.....	8
<b>3. Funzioni e funzionamento.....</b>	<b>10</b>
3.1 Primo utilizzo.....	10
3.2 Alimentazione.....	10
3.3 Inizializzazione dello schermo.....	10
3.4 Accensione/spegnimento.....	10
3.5 Temperatura.....	10
3.6 Modalità di raffreddamento.....	10
3.7 Impostazione dell'unità di temperatura.....	10
3.8 Ripristina.....	11
3.9 Modalità di protezione della batteria.....	11
3.10 Temperatura consigliata per gli alimenti comuni.....	12
3.11 Inversione del senso di apertura della porta.....	12
<b>4. Dati tecnici.....</b>	<b>12</b>
<b>5. Pulizia e manutenzione.....</b>	<b>14</b>
5.1 Pulizia.....	14
5.2 Conservazione.....	14
5.3 Manutenzione.....	14
<b>6. Risoluzione dei problemi.....</b>	<b>15</b>
<b>7. Smaltimento rispettoso dell'ambiente.....</b>	<b>17</b>
7.1 Smaltimento e imballaggio.....	17
7.2 Smaltimento di vecchie apparecchiature.....	17
<b>Dichiarazione di conformità UE.....</b>	<b>18</b>

Grazie per aver scelto il nostro prodotto. Si prega di leggere attentamente il manuale di istruzioni prima di utilizzare il prodotto per la prima volta. Se si cede il prodotto a terzi, queste istruzioni devono essere fornite con esso. Conservare il manuale di istruzioni per riferimento futuro. I disegni in questa guida potrebbero non corrispondere agli oggetti fisici. Si prega di fare riferimento agli oggetti fisici.

## 1. Sicurezza

### 1.1 Spiegazione dei simboli



Una marcatura CE può essere utilizzata per identificare che un prodotto soddisfa i requisiti legali delle norme giuridiche europee e può quindi essere commercializzato all'interno della Comunità europea.



Avvertimento! Leggere attentamente le istruzioni di sicurezza. La mancata osservanza delle precauzioni di sicurezza può causare lesioni gravi o danni. Conservare il manuale di istruzioni in un luogo sicuro.



Custodia di protezione isolata (classe di protezione II)!



Attenzione: Pericolo di incendio / materiali infiammabili



Questo prodotto **non deve** essere smaltito con i rifiuti domestici!

## 1.2 Istruzioni generali di sicurezza

- **ATTENZIONE:** Leggere tutte le avvertenze e le istruzioni di sicurezza. La mancata osservanza delle avvertenze e delle istruzioni può provocare scosse elettriche, incendi e/o lesioni gravi.
- Prima dell'installazione, verificare che tutti gli accessori siano completamente presenti e non danneggiati. In caso contrario, si prega di contattare il nostro servizio clienti.
- Conservare queste istruzioni in un luogo sicuro in modo da poterle consultare in seguito.
- Questo apparecchio non è destinato all'uso da parte di persone (compresi i bambini) con ridotte capacità fisiche, sensoriali o mentali o prive di esperienza e conoscenza, a meno che non siano state supervisionate o istruite sull'uso dell'apparecchio da una persona responsabile della loro sicurezza.
- Questo apparecchio può essere utilizzato solo da bambini di età pari o superiore a 8 anni e da persone con ridotte capacità fisiche, sensoriali o mentali o prive di esperienza e conoscenza se sono sorvegliate durante l'uso o hanno ricevuto istruzioni sulla manipolazione sicura dell'apparecchio e sui pericoli ad esso associati e li hanno compresi. I bambini non possono giocare con il dispositivo. La pulizia e la manutenzione non devono essere eseguite da bambini.
- **Pericolo!** Tenere i bambini lontani dal materiale di imballaggio. C'è il rischio di soffocamento.
- La pulizia e la manutenzione da parte dell'utente non devono essere eseguite da bambini senza supervisione.
- I bambini di età compresa tra i 3 e gli 8 anni possono caricare e scaricare i frigoriferi.
- Non conservare sostanze esplosive in questo dispositivo, come contenitori aerosol con propellente infiammabile.
- **CAUTELA! Per evitare pericoli e rispettare le norme di sicurezza, le riparazioni possono essere eseguite solo da personale qualificato. Una riparazione impropria può comportare pericoli.**
- Se la lampada o il cavo di alimentazione sono danneggiati, devono essere sostituiti dal produttore o da personale qualificato per evitare pericoli.
- L'installazione della corrente continua nell'imbarcazione deve essere eseguita da elettricisti qualificati.
- Il dispositivo può essere collegato a più di una fonte di alimentazione.
- Non utilizzare il frigorifero se è visibilmente danneggiato.
- Prima della messa in servizio, controllare l'intero dispositivo, compreso il cavo di collegamento ed eventuali accessori, per difetti e danni che potrebbero compromettere la sicurezza funzionale del dispositivo. Se, ad esempio, il dispositivo è caduto a terra o il cavo di collegamento è stato tirato, possono verificarsi danni non visibili dall'esterno. Non utilizzare il dispositivo in questi casi.
- Non collegare entrambi i cavi di collegamento contemporaneamente.
- Scollegare il frigorifero dall'alimentazione prima di ogni pulizia e manutenzione, nonché dopo ogni utilizzo.
- Non estrarre la spina di alimentazione dalla presa per il cavo di collegamento, ma afferrare la spina di alimentazione.

- In caso di funzionamento improprio o altro uso del dispositivo, non si può assumere alcuna responsabilità per eventuali danni che potrebbero verificarsi.
- Prima di utilizzare l'unità di raffreddamento, assicurarsi che il cavo di alimentazione e la spina siano asciutti.
- Verificare che la tensione indicata sulla targhetta corrisponda a quella dell'alimentatore. Il dispositivo può essere utilizzato solo con l'adattatore di alimentazione in dotazione.
- **Attenzione: Quando si configura il dispositivo, assicurarsi che il cavo di alimentazione non sia schiacciato o danneggiato.**
- **ATTENZIONE: Non posizionare più prese portatili o adattatori di alimentazione portatili sul retro del dispositivo.**
- Non utilizzare apparecchi elettrici negli scomparti per alimenti dell'apparecchio a meno che non siano del tipo consigliato dal produttore.
- Non posizionare il frigorifero vicino a fiamme libere o altre fonti di calore (termosifoni, luce solare diretta, fornelli a gas, ecc.).
- Prima della pulizia, scollegare l'apparecchio e lasciarlo raffreddare se necessario.
- Per proteggersi da scosse elettriche, non immergere il cavo, la spina o il dispositivo in acqua o altri liquidi.
- Proteggere il dispositivo e i cavi dall'umidità, dalla luce solare diretta e dagli urti.
- Il dispositivo non deve essere esposto alla pioggia. Non lasciare che liquidi penetrino nelle prese d'aria della ventola o riempirli nel radiatore.
- Non riempire il contenitore interno con ghiaccio o liquidi.
- Mantenere il dispositivo stabile a terra o in auto; Non scolare capovolto.
- **Pericolo di surriscaldamento! Non posizionare il frigorifero in spazi chiusi con poco o nessun flusso d'aria.**
- Mantenere l'area di ventilazione libera da ostruzioni che potrebbero limitare il flusso d'aria ai componenti di raffreddamento.
- Assicurarsi che le prese d'aria non siano coperte.
- Non utilizzare dispositivi meccanici o altri mezzi per accelerare il processo di sbrinamento, ad eccezione di quelli consigliati dal produttore.
- Non danneggiare il circuito frigorifero.

### 1.3 Istruzioni di sicurezza speciali per il dispositivo

- Al momento della vendita, della consegna o della consegna per il riciclaggio, il propellente ciclopentano deve essere menzionato nell'isolamento del frigorifero.
- Dopo il disimballaggio, prima della prima installazione o messa in servizio, posizionare questo dispositivo in posizione verticale su una superficie piana per almeno 6 ore.
- Assicurarsi che l'apparecchio rimanga in piano durante il funzionamento. L'angolo di inclinazione deve essere inferiore a 5° per le corse lunghe e inferiore a 45° per le corse brevi.

### 1.4 Altre note importanti sul dispositivo

#### Usare:

- Il frigorifero è adatto per l'uso in campeggio o destinato all'uso domestico e ad applicazioni simili, come ad esempio:
- cucine per il personale in negozi, uffici e altri ambienti di lavoro;
- agriturismi e dai clienti in hotel, motel e altri ambienti residenziali;
- Ambienti Bed & Breakfast;
- Ristorazione e applicazioni simili non al dettaglio.

#### Per evitare la contaminazione degli alimenti, seguire queste istruzioni:

- Se si apre la porta per un lungo periodo di tempo, la temperatura all'interno del dispositivo aumenterà notevolmente.
- Gli alimenti devono essere conservati solo nella loro confezione originale o in contenitori idonei.
- Verificare se la capacità di raffreddamento dell'apparecchio è adatta alla conservazione di alimenti o medicinali.
- Pulire regolarmente le superfici a contatto con gli alimenti e i sistemi di drenaggio accessibili.

#### Se il frigorifero non è stato utilizzato per molto tempo,

- Spegnilo
- Sbrinare l'apparecchio
- Puliscilo e asciugalo
- Aprire la porta per evitare la formazione di muffa all'interno.

## 2. Panoramica del prodotto

### 2.1 Nomi delle parti

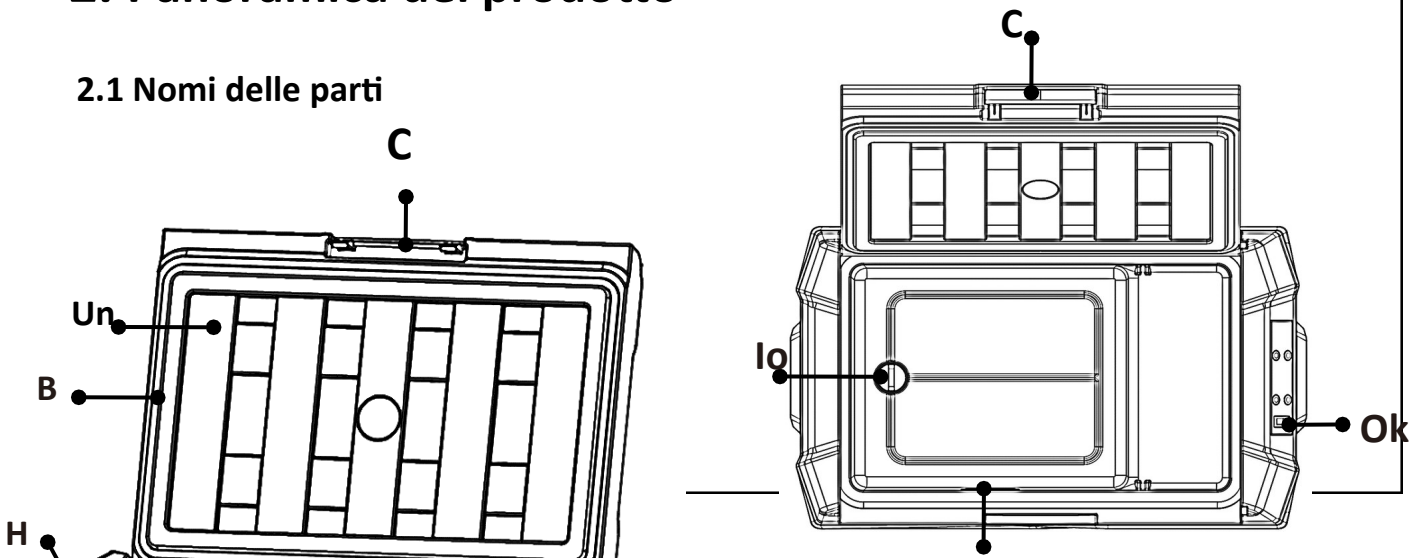

## 2.2 Descrizione delle dimensioni (unità: mm)

- **AR-HE-KK30A**

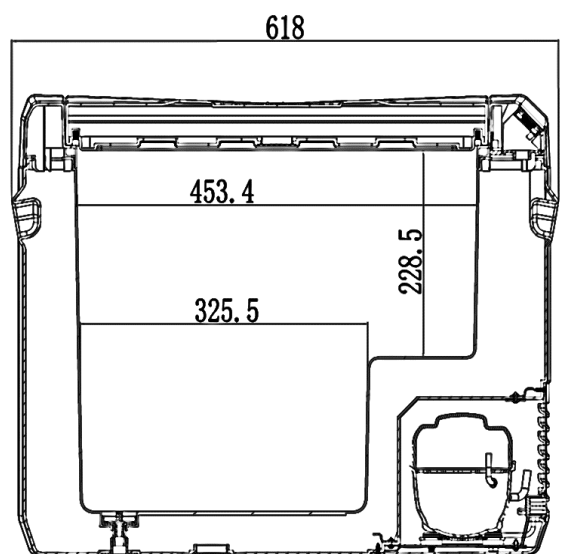
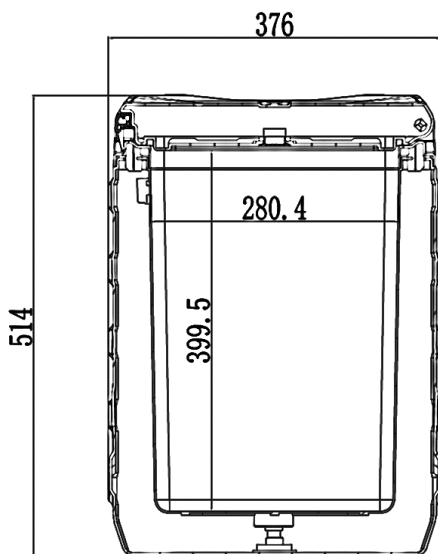
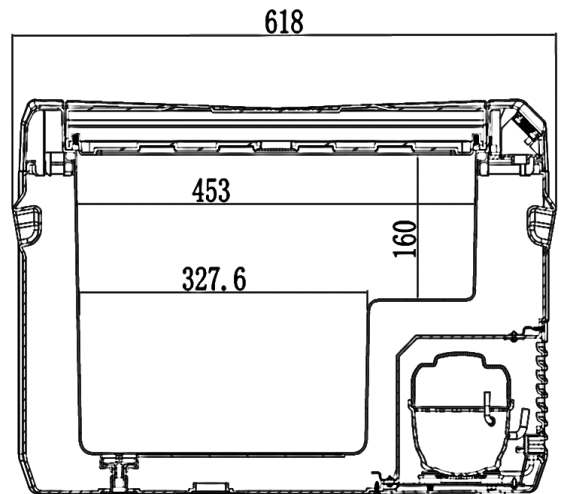
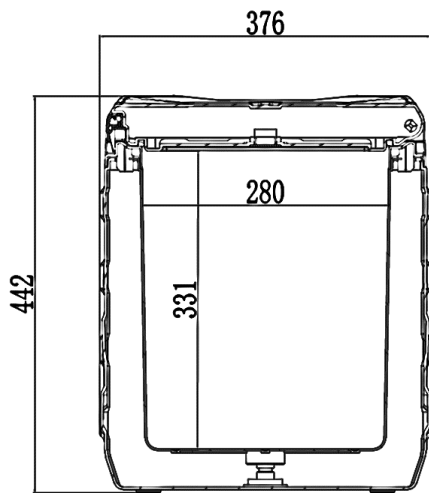
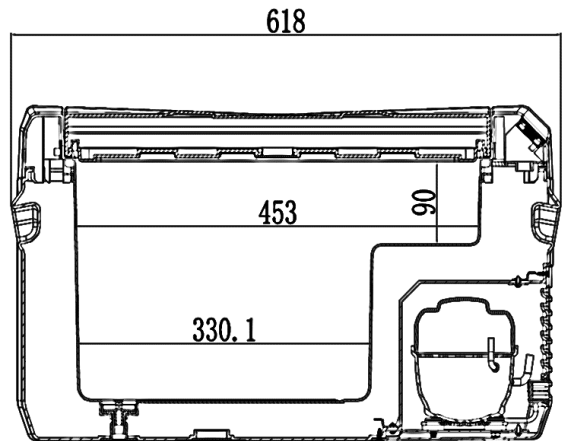
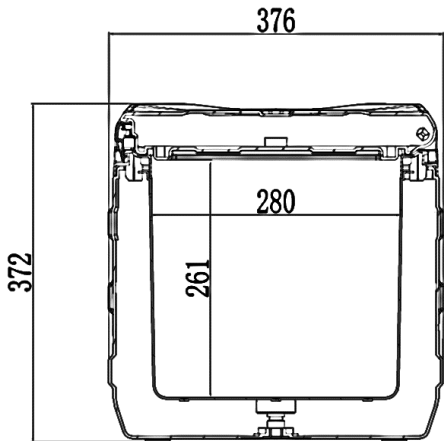

## 2.3 Pannello di controllo

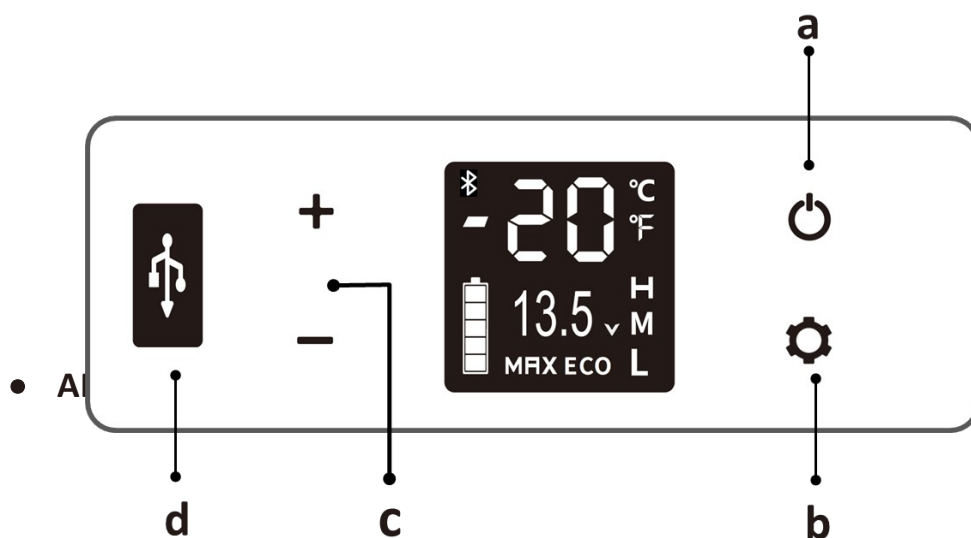

Designazione	Descrizione:
un	ACCESO/SPENTO
b	Tasto SET
c	Temperatura
• <b>AR-HE-KK50A</b>	
d	USB 5V/1A

Designazione	Descrizione: _____
e	Temperatura attuale
f	Unità di temperatura
g	Tensione di corrente
h	Batteria attuale (per riferimento)
io	MAX (raffreddamento rapido)
j	ECO (Risparmio Energetico)
Okay	(H.M.L) Modalità di protezione della batteria
l	Connessione Bluetooth (Bluetooth)

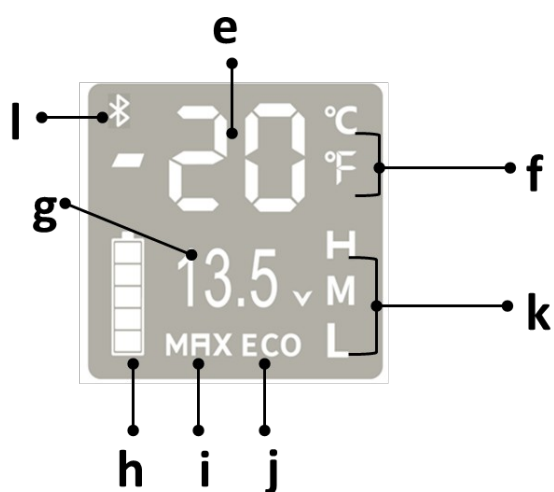



## 3. Funzioni e funzionamento

### 3.1 Primo utilizzo

- Rimuovere il dispositivo e gli accessori dalla confezione. Rimuovere gli adesivi, la pellicola protettiva o le parti in plastica dal dispositivo.
- Pulire tutte le parti rimovibili con un panno prima di utilizzare il dispositivo per la prima volta. Non utilizzare mai detergenti abrasivi.
- **Nota importante: dopo il primo disimballaggio, lasciare riposare il congelatore per almeno 6 ore prima di accenderlo. Mantenere sempre il congelatore in piano.**
- Il frigorifero non può essere utilizzato solo per raffreddare cibi e bevande nella stanza, ma può anche essere utilizzato come piccolo frigorifero portatile per conservare cibi e bevande fresche in auto.

### 3.2 Alimentazione

Alimentazione DC 12V/24V o AC 100-240V (con adattatore speciale).



### 3.3 Inizializzazione dello schermo

Quando il frigorifero è acceso, il cicalino emette un lungo segnale acustico e il display si accende per due secondi, quindi passa al funzionamento normale.

### 3.4 Accensione/spegnimento

- Premere "  " per attivare/disattivare.
- **Modalità di alimentazione CA: collegare il** cavo di alimentazione al radiatore e a un adattatore di alimentazione, quindi il dispositivo di raffreddamento è pronto per l'uso. Per spegnerlo, premere il pulsante ON/OFF e scollegare il cavo di alimentazione.
- **Modalità di alimentazione CC:** collegare l'adattatore accendisigari al dispositivo di raffreddamento e all'alimentazione dell'auto per accenderlo. Per spegnerlo, premere il pulsante ON/OFF e scollegare il cavo di alimentazione.

### 3.5 Temperatura



- Premere  o  per impostare la temperatura desiderata. L'impostazione viene salvata automaticamente quando il funzionamento viene interrotto per 3 secondi.
- **NOTA:** La temperatura visualizzata è la temperatura attuale dello scomparto, ci vorrà un po' di tempo per raggiungere la temperatura impostata .
- **Nota:** intervallo di impostazione della temperatura: -20 ~ 20 °C (-4 ~ 68 °F)

### 3.6 Modalità di raffreddamento

Premere durante la corsa per passare alla modalità MAX  (Raffreddamento rapido, Eco) o ECO (Modalità di risparmio energetico).

**Nota: l'impostazione di fabbrica è MAX.**

### 3.7 Impostazione dell'unità di temperatura



Spegnere il frigorifero , premere per 3 secondi finché non viene visualizzato E1 e passare a E5 premendo di nuovo,  quindi premere o **+** per modificare Celsius o Fahrenheit. **—**  
 Nota: L'impostazione di fabbrica è °C.

### 3.8 Ripristina

Spegnere il frigorifero. Tenere  premuto il pulsante per 3 secondi finché non viene visualizzato E1, tenere premuto contemporaneamente per secondi in modalità E1 per **+** **—** ripristinare le impostazioni.

### 3.9 Modalità di protezione della batteria

- Per evitare che il dispositivo di raffreddamento scarichi la batteria dell'auto, il dispositivo di raffreddamento è dotato di modalità di protezione della batteria.
- **Per selezionare la MODALITÀ DI PROTEZIONE DELLA BATTERIA:**

Quando il radiatore è in funzione, premere il pulsante per  3 secondi finché lo schermo non lampeggia, quindi premere nuovamente il pulsante  per selezionare le modalità di protezione H (alta), M (media), L (bassa).

**Nota: l'impostazione predefinita di fabbrica è H3.**

- **Riferimento di tensione:**

IMMISSIONE	CC 12V		CC 24V	
	Uscita	Entrata	Uscita	Entrata
<b>L</b>	8,5 V	10,9 V	21,3 V	22,7 V
<b>M</b>	10,1 V	11,4 V	22,3 V	23,7 V
<b>H</b>	11,1 V	12,4 V	24,3 V	25,7 V

Nota: A causa delle diverse tensioni di uscita dei diversi alimentatori del veicolo, è possibile ridurre l'impostazione di protezione della batteria di un livello quando viene visualizzata la protezione della tensione (quando il display mostra "F1") (H impostato su M o L).







Si consiglia di far funzionare il congelatore con il motore spento.

- Se è necessario far funzionare il congelatore a motore spento, impostare il livello di protezione su H.
- Se il congelatore funziona troppo a lungo senza il motore acceso, il veicolo potrebbe non avviarsi.

Nota: La tensione è un valore teorico. Potrebbe esserci una deviazione in diversi scenari.

- Si consiglia di selezionare la modalità di protezione H quando il veicolo è alimentato.
- M o L devono essere impostati quando è collegato a una batteria portatile o a un'altra batteria di backup.

### 3.10 Temperatura consigliata per gli alimenti comuni

						
Bevand	Frutta	Ortaggio	Salumeria	Vino	Ghiaccio	Carne
5°C/41°F	5 ~ 8 °C / 41 ~ 46 °F	3 ~ 10 °C / 37 ~ 50 °F	4°C/39°F	10°C/50°F	-10°C/14°F	-18°C/0°F

### 3.11 Inversione del senso di apertura della porta

- Il coperchio ha due direzioni di apertura e può essere rimosso con un angolo di 20°.
- Durante l'installazione, allineare bene la porta con il foro del vano e quindi inserirla.

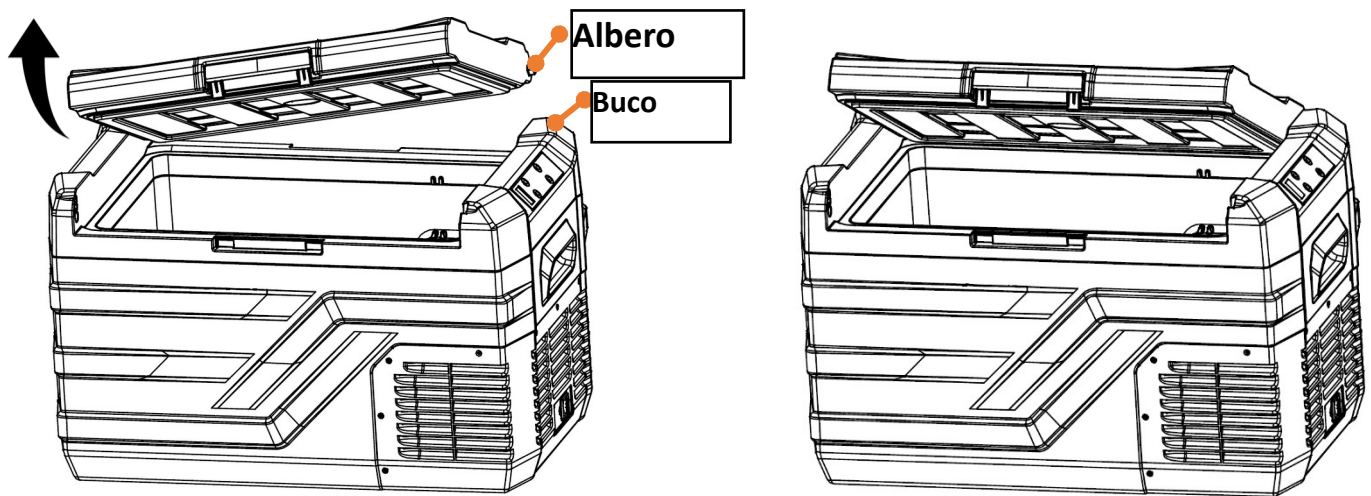

4. Dati tecnici

Modello	AR-HE-KK30A	AR-HE-KK40A	AR-HE-KK50A
EAN	4252023117739	4252023117746	4252023117753
Volume	26L	35L	43L
Tensione nominale	DC12V /24V AC100-240V 50-60HZ		
Potenza nominale	60W		
Classe climatica	T/ST/N		
Gas di insufflaggio isolante	CARTONE C5H10		
Refrigerante	R1234yf		
Quantità di refrigerante	40g		
Classe	II		
Potenza nominale	60W		
Intervallo di impostazione della temperatura	-20 ~ 20 °C (-4 ~ 68 °F)		
Dimensioni (L*W*H)	618*376*372 millimetri	618*376*442 millimetri	618*376*514 millimetri
Peso netto	11,6 kg	12,7 kg	13kg

**Nota importante:** dopo il primo disimballaggio, lasciare riposare il congelatore per almeno 6 ore prima di accenderlo. Mantenere sempre il congelatore in piano.

## 5. Pulizia e manutenzione

### 5.1 Pulizia

- Prima della pulizia, scollegare l'apparecchio e lasciarlo raffreddare.
- Non immergere il frigorifero in acqua e lavarlo direttamente.
- L'interno e l'esterno del dispositivo devono essere puliti almeno una volta al mese per motivi igienici; Pulire l'interno e l'esterno dell'involucro con un detergente delicato.
- Pulire il coperchio con un panno leggermente umido e poi asciugarlo.
- Pulire il contenitore con un panno umido, se necessario con un po' di detersivo per piatti. Quindi asciugare il contenitore.
- Assicurarsi che le porte di aspirazione e uscita dell'aria sull'unità siano prive di polvere e detriti.
- Non utilizzare mai detersivi corrosivi, lana d'acciaio e/o spugne abrasive, in quanto possono danneggiare il dispositivo.
- Non utilizzare detersivi abrasivi per pulire il radiatore, in quanto potrebbero danneggiare il prodotto.

### 5.2 Conservazione

Se il dispositivo non viene utilizzato per un lungo periodo, seguire le istruzioni:

- Spegnerlo il dispositivo e scollegarlo.
- Rimuovere tutti gli elementi memorizzati nel dispositivo.
- Rimuovere l'acqua in eccesso con un panno morbido.
- Conservare il dispositivo in un luogo fresco e asciutto.
- Lasciare il coperchio leggermente aperto per evitare cattivi odori.
- Ambiente di conservazione consigliato: Temperatura ambiente: 25°C, umidità: ≤ 75%.

### 5.3 Manutenzione

Il gelo riduce la capacità di raffreddamento (umidità causata dalla brina all'interno del frigorifero o dell'evaporatore). Si consiglia di scongelare in tempo:

- Spegnerlo l'apparecchio e scollegarlo per evitare scosse elettriche.
- Spegni il dispositivo e scollegalo
- Spazio di archiviazione vuoto del dispositivo.
- Lasciare il coperchio aperto.
- Asciugare l'acqua scongelata con un panno morbido.

**Avvertimento! Non utilizzare strumenti duri o affilati per rimuovere ghiaccio o oggetti congelati.**

## 6. Risoluzione dei problemi

Problematica	Causa/Suggerimenti
Il frigorifero non funziona	<ul style="list-style-type: none"> <li>• Verificare che l'interruttore ON/OFF sia acceso.</li> <li>• Verificare che la spina e la presa siano ben collegate.</li> <li>• Controllare se il fusibile è bruciato.</li> <li>• Controllare se l'alimentatore è difettoso.</li> <li>• L'accensione e lo spegnimento frequenti del frigorifero possono causare l'avvio del compressore. Dopo aver acceso il congelatore, c'è un periodo di sicurezza di tre minuti per la decelerazione del compressore. Controlla se il congelatore si accende dopo tre minuti.</li> </ul>
Il dispositivo di raffreddamento è insolitamente caldo	<ul style="list-style-type: none"> <li>• Il tappo del radiatore viene aperto frequentemente.</li> <li>• Di recente, è stata conservata una grande quantità di cibo caldo o tiepido.</li> <li>• Il frigorifero è stato scollegato dall'elettricità per molto tempo.</li> </ul>
Gli alimenti/gli alimenti sono congelati nel frigorifero o congelati eccessivamente nel frigorifero	<ul style="list-style-type: none"> <li>• La temperatura è impostata su un valore troppo basso.</li> <li>• Assicurarsi che la porta sia chiusa e che il sigillo sia intatto .</li> <li>• Assicurarsi che l'interno del congelatore sia asciutto prima dell'uso.</li> </ul>
C'è un suono di "flusso d'acqua" dal frigorifero all'interno	<ul style="list-style-type: none"> <li>• Questo è normale e proviene dal compressore all'interno. Questo è il normale suono del refrigerante in funzione.</li> </ul>
Goccioline d'acqua intorno all'alloggiamento del frigorifero o alla guarnizione del coperchio di raffreddamento	<ul style="list-style-type: none"> <li>• Questo è un fenomeno normale.</li> <li>• L'umidità si condensa in acqua quando entra in contatto con una superficie fredda del frigorifero.</li> <li>• Questa condensa può essere rimossa con un asciugamano.</li> </ul>
Il compressore si avvia rumorosamente.	<ul style="list-style-type: none"> <li>• Questo è un fenomeno normale.</li> <li>• Quando il compressore si avvia per la prima volta, il motore di solito funziona ad alta velocità. Questo farà un forte rumore, ma diminuirà dopo che la velocità si sarà stabilizzata.</li> </ul>
Lettura imprecisa della temperatura.	<ul style="list-style-type: none"> <li>• Se gli oggetti all'interno sono troppo caldi, la temperatura interna non sarà uniforme, mentre la temperatura si stabilizzerà.</li> <li>• L'apertura e la chiusura frequenti della porta del congelatore provocheranno fluttuazioni del flusso d'aria, con conseguente temperatura interna instabile.</li> <li>• Assicurati che l'unità del termometro corrisponda all'unità sul display del congelatore.</li> </ul>

Codice di errore	Causa/Suggerimenti
Viene visualizzato il codice F1	<ul style="list-style-type: none"> <li>• Possibile causa: protezione da sottotensione</li> <li>• Impostare la modalità di protezione della batteria da Alta a Media o da Media a Bassa.</li> </ul>
Viene visualizzato il codice F2	<ul style="list-style-type: none"> <li>• Possibile causa: la ventola del condensatore è sovraccarica.</li> <li>• Spegnere il congelatore, spegnere l'alimentazione per 30 minuti e riavviare.</li> <li>• Se il codice riappare, contattare il produttore per una riparazione.</li> </ul>
Viene visualizzato il codice F3	<ul style="list-style-type: none"> <li>• Possibile causa: il compressore si avvia troppo spesso.</li> <li>• Spegnere il congelatore, spegnere l'alimentazione per 30 minuti e riavviare.</li> <li>• Se il codice viene visualizzato di nuovo, contattare il produttore per una riparazione.</li> </ul>
Viene visualizzato il codice F4	<ul style="list-style-type: none"> <li>• Possibile causa: il compressore non si avvia. La velocità del compressore è troppo bassa o il carico è troppo alto.</li> <li>• Spegnere il congelatore, spegnere l'alimentazione per 30 minuti e riavviare.</li> <li>• Se il codice viene visualizzato di nuovo, contattare il produttore per una riparazione.</li> </ul>
Viene visualizzato il codice F5	<ul style="list-style-type: none"> <li>• Possibile causa: surriscaldamento del compressore e dell'elettronica.</li> <li>• Spegnere il congelatore e lasciarlo scollegato in un'area ben ventilata per 30 minuti, quindi riavviare.</li> <li>• Se il codice viene visualizzato di nuovo, contattare il produttore per una riparazione.</li> </ul>
Viene visualizzato il codice F6	<ul style="list-style-type: none"> <li>• Possibile causa: nessun parametro può essere rilevato dal controller.</li> <li>• Spegnere il dispositivo per 5 minuti e riavviarlo.</li> <li>• Se il codice viene visualizzato di nuovo, contattare il produttore per una riparazione.</li> </ul>
Viene visualizzato il codice F7 o F8	<ul style="list-style-type: none"> <li>• Possibile causa: il sensore di temperatura è difettoso.</li> <li>• Si prega di controllare il terminale del sensore di temperatura o contattare il produttore per una riparazione.</li> </ul>

## 7. Smaltimento rispettoso dell'ambiente

**⚠️ Attenzione! del pericolo di soffocamento!** Il materiale di imballaggio è pericoloso per i bambini. Non lasciare mai che i bambini giochino con il materiale di imballaggio.

### 7.1 Smaltimento e imballaggio

- L'imballaggio del dispositivo è realizzato con materiali necessari per garantire una protezione efficace durante il trasporto. Questi materiali sono completamente riciclabili, riducendo così l'impatto ambientale. Smaltire l'imballaggio in un bidone per materiali riciclabili.

### 7.2 Smaltimento di vecchie apparecchiature

- I RAEE devono essere smaltiti in conformità con le politiche e le normative locali in materia di gestione dei rifiuti. Contattare l'amministrazione locale all'indirizzo del centro di riciclaggio più vicino e consegnare lì il dispositivo.

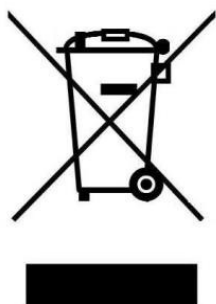

Il simbolo del bidone della spazzatura barrato su una VECCHIA apparecchiatura elettrica o elettronica afferma che non deve essere smaltito con i rifiuti domestici a fine vita. I punti di raccolta dei rifiuti di apparecchiature elettriche ed elettroniche sono disponibili vicino a te per la restituzione gratuita. Puoi ottenere gli indirizzi dalla tua città o dall'amministrazione comunale. Puoi [www.arebos.de](http://www.arebos.de) scoprire altre opzioni di reso che abbiamo creato sul nostro sito web.

La raccolta differenziata dei RAEE ha lo scopo di prevenire il riutilizzo, il riciclaggio o altre forme di recupero dei RAEE, nonché le conseguenze negative dello smaltimento per l'ambiente e la salute umana.

**Il nostro numero di servizio clienti: Tel. Telefono: + 49 931 452 327 00**

**E-Mail: [info@arebos.de](mailto:info@arebos.de)**

Indirizzo dell'ufficio: Canbolat Vertriebs GmbH • Gneisenaustraße 10-11 • 97074 Würzburg

**L'indirizzo di restituzione** è riportato nell'impronta: <https://www.arebos.de/impressum/>

Partita IVA: DE 263752326

Tribunale del registro delle imprese di Würzburg, HRB 10082

Regolamento RAEE. No. DE 61617071



## Dichiarazione di conformità UE



Noi, il **Canbolat Vertriebsgesellschaft mbH**  
Gneisenaustrasse 10-11  
97074 Würzburg, Germania

dichiarano, sotto la loro esclusiva responsabilità, che il seguente prodotto:

Marchio **AREBOS**

Prodotto Frigorifero

Modello del prodotto AR-HE-KK30A/ AR-HE-KK40A/ AR-HE-KK50A  
Articolo 4252023117739 / 4252023117746 / 4252023117753

è stato progettato, progettato e  
realizzato in conformità ai  
requisiti delle direttive europee: Direttiva 2014/35/UE  
Direttiva 2014/30/UE  
Direttiva 2011/65/UE  
Direttiva 2009/125/CE

L'oggetto della dichiarazione sopra descritta è in linea con la pertinente normativa di armonizzazione dell'Unione europea.

La valutazione si basa sulle  
seguenti **norme armonizzate** :

EN 60335-1:2012+A11:2014+A13:2017+A1:2019+A14:2019+A2:2019  
EN 60335-2-24:2010+A1:2019+A2:2019+A11:2020  
EN 62233:2008  
EN IEC 55014-1:2021  
EN IEC55014-2:2021  
DE IEC61000-3-2:2019+A1  
EN 61000-3-3:2013+A1  
CISPR14-1:2020 CISPR 14-2:2020  
IEC61000-3-2:2018+A1:2020  
IEC61000-3-3:2013+A1:2017+A2:2021  
EN 62552-1:2020 + EN 62552-2:2020 + EN 62552-3:2020  
EN 60704-2-14:2013+A11:2015+A1:2019  
EN IEC 60704-1:2021

Altre norme e specifiche  
tecniche applicate: regolamento (UE) 2015/863 (UE) 2019/2016  
(CE) n. 1907/2006 regolamento (UE) 2019/2019  
(CE) n. 1935/2004 regolamento (UE) 2021/340  
(UE) 2017/1369 regolamento (UE) 2021/341

Luogo e data della mostra: Würzburg, 24.10.2023

Firma:

Dipl.-Inform. (Univ.) Korhan Canbolat, Amministratore Delegato

Se il dispositivo viene modificato senza il nostro consenso, questa dichiarazione di conformità perde la sua validità.

# AREBOS

## App per refrigeratore a compressore

AR-HE-KK30/40/50A  
AR-HE-KKR30/40/50A



Si prega di seguire tutte le misure di sicurezza in questo manuale di istruzioni per garantire un uso sicuro.

Grazie per la vostra fiducia in AREBOS.

**PASSO 1:**

Scarica l'applicazione "FRIGO CONGELATORE AUTO":



**IOS**



**Androide**

- Scansiona il codice QR qui sopra o cerca l'app "FRIGO CONGELATORE PER AUTO" nell'APP Store (per dispositivi Apple) o nel Google Store (per dispositivi Android).

**PASSO 2 :**

- Attiva la funzione Bluetooth sul tuo dispositivo smart.
- Avvia l'app e fai clic su „Start Scanning“
- selezionare il dispositivo “WT-0001”

**PASSO 3 :**

- Fare clic sull'icona del frigorifero per l'associazione Bluetooth (l'APP chiederà di accoppiare il frigorifero premendo il pulsante SET (⚙️) sul pannello di controllo del frigorifero quando si collega il frigorifero per la prima volta).
- Dopo l'associazione, l'APP passerà all'interfaccia principale che consente di controllare il frigorifero.

**Controllo APP**

- ① MENÙ
- ② Temperatura attuale
- ③ Tensione di corrente
- ④ Temperatura target
- ⑤ Temperatura
- ⑥ Impostazioni
- ⑦ ACCESO/SPENTO
- ⑧ Stato attuale della batteria
- ⑨ Temperatura
- ⑩ ECO (Risparmio energetico) / MAX (Raffreddamento rapido)
- ⑪ Blocca / Sblocca
- ⑫ Temperatura: Celsius / Fahrenheit
- ⑬ Annulla l'abbinamento del dispositivo e torna alla ricerca
- ⑭ Modalità di protezione della batteria: alta/media/bassa

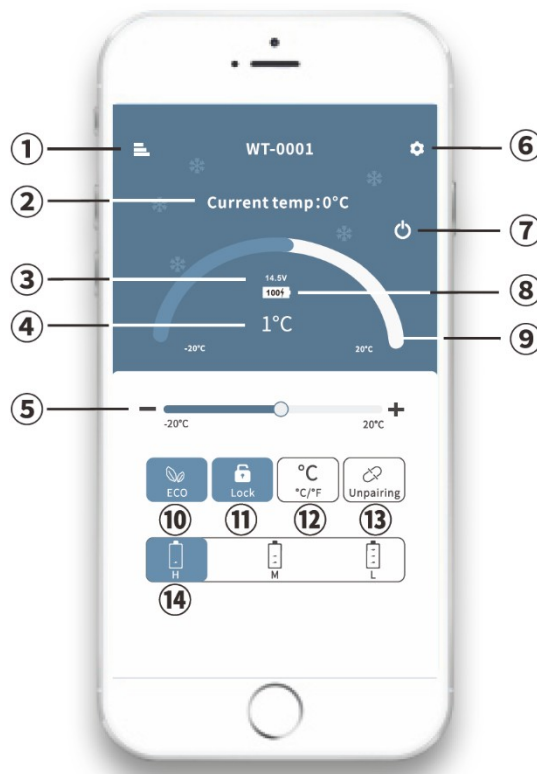

**Nota:**

Fare clic sull'icona del lucchetto  nell'APP per bloccare o sbloccare il pannello di controllo sul frigorifero.

**Nello stato "bloccato", il frigorifero può essere controllato solo tramite l'APP.**