

AREBOS

Metall Hochbeet

AR-HE-HMB



Bitte befolgen Sie alle Sicherheitsmaßnahmen in diesem Benutzerhandbuch, um eine sichere Nutzung zu gewährleisten.

Vielen Dank für Ihr Vertrauen in AREBOS.

Inhaltsverzeichnis

1 Sicherheitshinweise	3
1.1 Erklärung der Symbole	3
1.2 Bestimmungsgemäße Verwendung	3
1.3 Allgemeine Sicherheitshinweise.....	3
2 Lieferumfang und technische Daten	4
2.1 Lieferumfang	4
2.2 Technische Daten	5
3 Montage	5
4 Wartung und Pflege	7
4.1 Reinigung.....	7
5 Umweltfreundliche Entsorgung.....	7
5.1 Entsorgung und Verpackung	7
Impressum	8

Vielen Dank, dass Sie sich für unser Produkt entschieden haben. Bitte lesen Sie die Bedienungsanleitung sorgfältig durch, bevor Sie das Produkt zum ersten Mal verwenden. Wenn Sie das Produkt an einen Dritten weitergeben, muss diese Anleitung mit diesem übergeben werden. Bewahren Sie die Bedienungsanleitung zum späteren Nachschlagen auf. Die Zeichnungen in diesem Handbuch stimmen möglicherweise nicht mit den physischen Objekten überein. Bitte beziehen Sie sich auf die physischen Objekte.

1 Sicherheitshinweise

1.1 Erklärung der Symbole



Warnung! Lesen Sie die Sicherheitshinweise sorgfältig durch. Die Nichtbeachtung der Sicherheitsvorkehrungen kann zu schweren Verletzungen oder Schäden führen. Bewahren Sie die Bedienungsanleitung an einem sicheren Ort auf.



Erstickungsgefahr durch Plastikbeutel!
Halten Sie Kinder fern!

1.2 Bestimmungsgemäße Verwendung

- Dieses Hochbeet ist für den privaten Gebrauch im Freien bestimmt, z.B. in Gärten, auf Terrassen oder Balkonen. Jede andere Verwendung ist nicht vorgesehen und kann erhebliche Risiken mit sich bringen. Der Hersteller übernimmt keine Verantwortung für unsachgemäßen Gebrauch. Das Produkt ist für den normalen Hausgebrauch bestimmt und kann bis zu 50 kg tragen.

1.3 Allgemeine Sicherheitshinweise

- Verhindern Sie, dass jemand, insbesondere Kinder, auf das Produkt klettert oder damit spielt. Dadurch könnte das Produkt umkippen und zu Verletzungen führen.
- Setzen oder stellen Sie sich nicht auf das Produkt.
- Seien Sie beim Zusammenbau vorsichtig. Vermeiden Sie Arbeiten in der Nähe von Elektrowerkzeugen oder Geräten mit Kleinteilen wie Schrauben und Muttern, um Verletzungen oder Schäden zu vermeiden.
- Stellen Sie sicher, dass das Produkt nur für den vorgesehenen Zweck verwendet wird, um Unfälle oder Schäden zu vermeiden.
- Überschreiten Sie nicht die maximale Gewichtskapazität von 50 kg. Eine Überlastung kann zu Verletzungen oder Beschädigungen führen.
- Wir empfehlen, bei der Montage Handschuhe und eine Schutzbrille zu tragen, um sich vor scharfen Kanten und anderen potenziellen Gefahren zu schützen.
- Für eine sichere Handhabung wird empfohlen, dass zwei Personen das Produkt bewegen, um Unfälle oder Beschädigungen zu vermeiden.
- Achten Sie darauf, dass der Montagebereich frei ist, und halten Sie Kinder oder Haustiere

- fern, um Unfälle zu vermeiden. Dies ist kein Spielzeug.
- Verwenden Sie nur die empfohlenen Werkzeuge, z. B. einen Kreuzschlitzschraubendreher und einen verstellbaren Schraubenschlüssel. Ziehen Sie die Schrauben nicht zu fest an, um Schäden oder Verletzungen zu vermeiden.
 - Überprüfen Sie alle Teile auf Schäden oder Mängel, bevor Sie mit dem Zusammenbau beginnen. Fahren Sie nicht fort, wenn ein Teil beschädigt ist.
 - Bauen Sie das Produkt auf einer ebenen, stabilen Fläche zusammen, um die richtige Ausrichtung und Balance zu gewährleisten.
 - Einige Teile können schwer oder unhandlich sein. Es ist ratsam, dass eine zweite Person bei der Montage hilft.
 - Gehen Sie mit allen Teilen vorsichtig um, insbesondere mit scharfen Kanten. Feilen Sie alle scharfen Kanten ab, falls erforderlich.
 - Befolgen Sie die Montageanleitung sorgfältig, um einen sicheren und korrekten Aufbau zu gewährleisten und das Risiko von Verletzungen oder Schäden zu minimieren.
 - Überprüfen Sie nach dem Zusammenbau die Stabilität des Hochbeetes und stellen Sie sicher, dass alle Schrauben und Muttern fest angezogen sind, bevor Sie Erde oder andere Lasten hinzufügen.
 - Untersuchen Sie das Hochbeet regelmäßig auf Anzeichen von Verschleiß und Abnutzung. Ziehen Sie alle losen Schrauben fest und überprüfen Sie sie auf Rost oder Beschädigungen, insbesondere wenn das Hochbeet im Freien verwendet wird.
 - Ziehen Sie die Muttern erst dann vollständig an, wenn der gesamte Aufbau abgeschlossen ist.

2 Lieferumfang und technische Daten

2.1 Lieferumfang

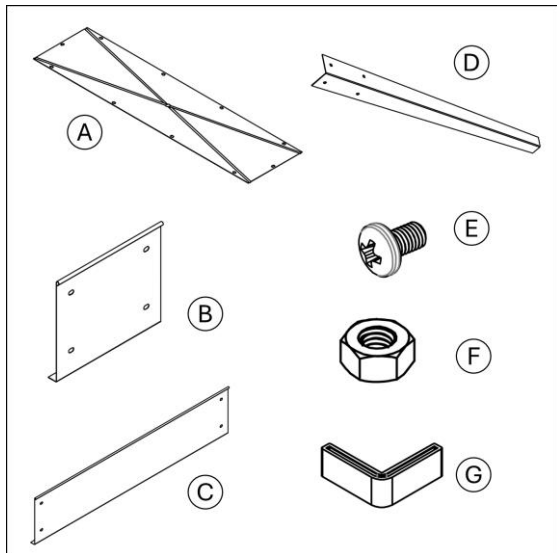

Teilenummer	Bezeichnung	Menge
A	Boden	1
B	Seitenwand kurz	2
C	Seitenwand lang	2
D	Beine	4
E	Schrauben	26
F	Muttern	26
G	Plastikfüße	4

2.2 Technische Daten

EAN	4252023125819
Modell	AR-HE-HBM
Gesamtabmessung	101,5 x 26 x 80 cm
Kapazität	45 Liter
Gewicht	5,9 kg
Max. Traglast	50 kg

3 Montage

Folgendes wird für die Montage benötigt:

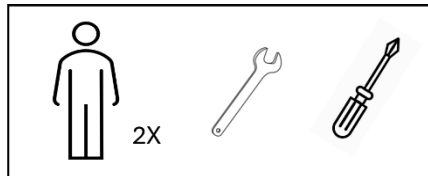

1. Kunststofffüße anbringen:

Schieben Sie die Kunststofffüße (G) auf die unteren Enden der Beine (D).

2. Kurze Seitenwand anbringen:

Richten Sie die Löcher eines kurzen Seitenteils (B) an zwei der Beine (D) aus.

Hinweis: Die Beine sollten an der Außenseite des Pflanzgefäßes positioniert werden, wobei die Kante der Endplatte nach innen zeigt.

Stecken Sie vier Schrauben (E) durch die ausgerichteten Löcher, wobei die Schraubenköpfe nach außen zeigen, und befestigen Sie die Muttern (F) locker auf der anderen Seite.

Wiederholen Sie diesen Schritt mit der verbleibenden kurzen Seitenwand (B) und den beiden anderen Beinen (D).

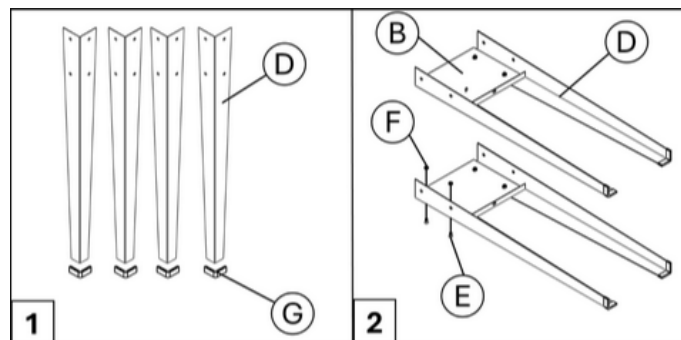

3. Befestigen Sie das erste lange Seitenteil:

Stellen Sie die Seitenteile und Beine aufrecht hin.

Richten Sie die Löcher eines langen Seitenteils (C) mit den verbleibenden Löchern in den Beinen aus.

Stecken Sie die Schrauben (E) durch die Löcher und ziehen Sie die Muttern (F) locker an.

Hinweis: Achten Sie darauf, dass die Beine außen liegen und die Leiste der langen Seitenwand nach innen zeigt.

4. Untere Platte einsetzen:

Positionieren Sie die Bodenplatte (A) im Inneren des Pflanzgefäßes so, dass sie auf den Leisten der anderen Platten aufliegt.

Richten Sie die Löcher in der Bodenplatte (A) mit denen der Leisten aus. Führen Sie, beginnend mit der Bodenplatte, die Schrauben in die einzelnen Löcher ein und befestigen Sie sie locker mit Muttern.

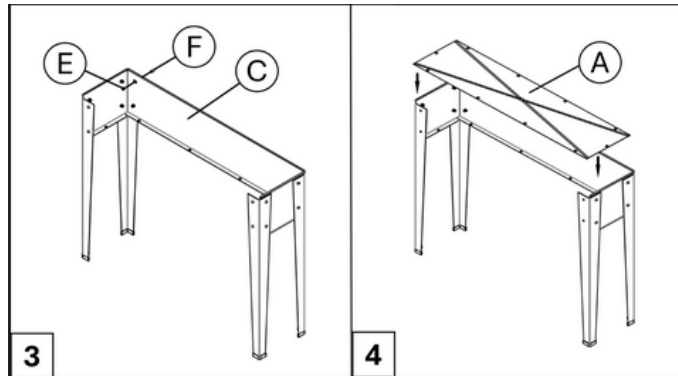

5. Befestigen Sie die zweite lange Seitenwand:

Richten Sie das zweite lange Seitenteil (C) an den vorgebohrten Löchern in den Beinen aus. Vergewissern Sie sich, dass die Seitenwand auf der Innenseite des Pflanzgefäßes liegt, mit ihrer Leiste unter der Bodenplatte.

Setzen Sie die Schrauben ein und befestigen Sie sie locker mit den Muttern.

6. Endgültiges Festziehen:

Sobald die gesamte Struktur Form angenommen hat, ziehen Sie alle Schrauben und Muttern mit einem Kreuzschlitzschraubendreher und einem verstellbaren Schraubenschlüssel fest an.

Tipp: Ziehen Sie die Muttern erst dann vollständig an, wenn der gesamte Aufbau fertig ist.

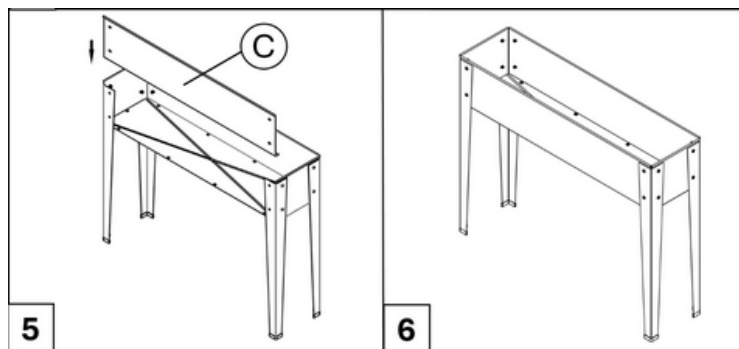

4 Wartung und Pflege

4.1 Reinigung

- Lassen Sie alle Teile gründlich trocknen, bevor Sie das Produkt lagern. Dadurch werden Schimmel, Gerüche oder Verfärbungen vermieden.
- Reinigen Sie das Produkt mit einem weichen, trockenen Tuch.
- Sollte sich im Inneren des Hochbeetes Wasser sammeln, verwenden Sie ein Tuch, um die überschüssige Flüssigkeit aufzusaugen und zu entfernen.

5 Umweltfreundliche Entsorgung

Warnung: Erstickungsgefahr! Verpackungsmaterial ist gefährlich für Kinder. Lassen Sie Kinder niemals mit Verpackungsmaterial spielen.

5.1 Entsorgung und Verpackung

- Die Verpackung des Artikels besteht aus Materialien, die notwendig sind, um einen wirksamen Schutz während des Transports zu gewährleisten. Diese Materialien sind vollständig recycelbar und reduzieren somit die Umweltbelastung. Entsorgen Sie die Verpackung in einer Tonne für wiederverwertbare Materialien.

Unsere Kundendienstnummer: Tel. [Tel.: +49 931 90 80 3000](tel:+4993190803000)

E-Mail: info@arebos.de

Büroadresse: Canbolat Vertriebs GmbH • Gneisenaustraße 10-11 • 97074 Würzburg

Impressum

Name des Produkts: Metall Hochbeet
Modellnummer: AR-HE-HBM
Artikelnummer: 4252023125819

Wenn das Produkt eine Änderung aufweist, die von uns nicht zugelassen wurde, verliert diese Erklärung ihre Gültigkeit.

Datum/Herstellerunterschrift/Standort:

Würzburg, 11 September 2024



Identifizierung des Unterzeichners:
Korhan Canbolat, Leiter des Unternehmens

Bevollmächtigter für die technische Dokumentation:
Korhan Canbolat

Büroadresse:

Canbolat Vertriebs GmbH
Gneisenaustraße 10-11
D-97074 Würzburg

Die Rücksendeadresse finden Sie im Impressum: <https://www.arebos.de/impressum/>

Umsatzsteuer-Identifikationsnummer: DE 263752326 Handelsregistergericht ist Würzburg, HRB 10082WEEE Reg.-Nr. DE 61617071