

# AREBOS

## Sammenklappelig stålrampe

AR-HE-FS180



Følg alle sikkerhedsforanstaltninger i denne brugervejledning for at sikre sikker brug.



Tak for din tillid til AREBOS.

Tak, fordi du har købt vores produkt. Læs venligst brugervejledningen omhyggeligt, før du bruger produktet første gang. Hvis du overlader produktet til en tredjepart, skal denne betjeningsvejledning udleveres sammen med det.

## Sikkerhed

### Symbolklæring



En CE-mærkning kan bruges til at angive, at et produkt er i overensstemmelse med de juridiske bestemmelser i europæiske juridiske standarder og derfor kan handles inden for Det Europæiske Fællesskab.



**Advarsel!** Læs sikkerhedsforskrifterne omhyggeligt. Manglende overholdelse af sikkerhedsforanstaltninger kan føre til alvorlig personskade eller beskadigelse. Opbevar brugsanvisningen sikkert.



**Advarsel!** Brug sikkerhedssko!



**Advarsel!** Brug beskyttelseshandsker!



**Advarsel!** Risiko for at knuse hænderne!



Vær forsigtig, når du bruger rampen!

### Generelle sikkerhedsinstruktioner

- Ændringer, der tjener den tekniske udvikling, kan foretages af producenten uden forudgående varsel og kan endnu ikke tages i betragtning i betjeningsvejledningen.
- Kontroller rampen før ibrugtagning for skader, revner, afbøjninger og materialetræthed!
- Sæt aldrig en defekt eller ubrugelig ramp i drift! Kontakt producenten eller få ramp kontrolleret af en kvalificeret fagmand.
- Arbejd altid med forsigtighed og den nødvendige forsigtighed!

- Bær beskyttelsestøj såsom sikkerhedssko, arbejdshandsker, beskyttelsesbriller osv.
- Brug under ingen omstændigheder overdreven kraft!
- Hold børn og uinvolverede tredjeparter væk fra arbejdsområdet.
- Overskrid aldrig rampens maksimale nyttelast (se kapitel 3)!
- Den maks. nyttelast gælder for rampens fulde overfladebelastning (ingen punktbelastning) ved maks. angrebsvinkel.
- Hop aldrig på rampen!
- Kør ikke ind på rampen. Træk eller skub lasten op.
- Hold din krop og lemmer væk fra farestedet, træd ikke under eller bag lasten.
- Arbejd aldrig, når du er træt eller påvirket af stoffer, medicin eller alkohol.
- Fastgør og fastgør altid rampen!
- Alt vedligeholdelsesarbejde skal udføres af en kvalificeret fagmand.
- Brug altid enheden på en flad, flad, hård overflade.
- Sørg for, at flangeenden vender nedad. Den anden ende skal være i fuld kontakt med bagklappen eller læsseområdet på læsekøretøjet.
- Bemærk venligst, at rampen er fri for snavs, fedt, olie osv.
- Oplad aldrig et køretøj med en kørende motor. Lad køretøjet køle af, før du oplader det.
- Opbevar kun emballagedele (folier, plastikposer, polystyren osv.) på steder, der ikke er tilgængelige for børn, især spædbørn! Da emballagedele ofte udgør uigenkendelige farer (f.eks. risiko for kvælning).

## Tilsigtet anvendelse

- Rampen er velegnet til quads, motorcykler, plæneklippere osv.
- Rampen er ikke egnet som adgangsrampe til biler.
- Rampen (som et par) må ikke belastes med mere end 450 kg over hele overfladen og jævnt!

## Forsamling

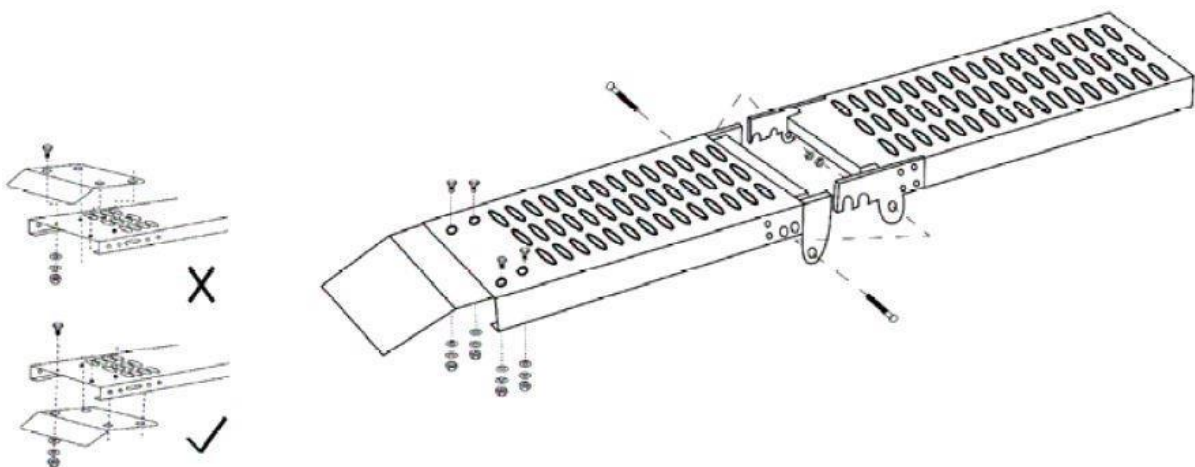

## Specifikationer

Modstandsdygtighed	450 kg (par)
Dimensioner udfoldet	180 x 22,5 x 4,5 cm
Dimensioner foldet	Størrelse 91.5 x 22.5 x 9 cm
Vægt	16,5 kg

## Rengøring og vedligeholdelse

- Bemærk venligst, at rampen er fri for snavs, fedt, olie osv.
- Kontroller enheden regelmæssigt for skader.
- Spænd møtrikker og bolte før hver brug.

## Meddelelse om bortskaffelse

### Bortskaffelse og emballering

- Sørg for, at emballagen bortskaffes korrekt i overensstemmelse med de retningslinjer og standarder, der gælder i din region. I nogle tilfælde kan emballagen bestå af plastikposer - pas især på, at disse ikke falder i hænderne på børn. Der er risiko for kvælning!

### Bortskaffelse af gammelt udstyr

- WEEE skal bortskaffes i overensstemmelse med retningslinjerne og reglerne for lokal bortskaffelse af affald.
- Ved slutningen af din vares lange levetid skal du bortskaffe de værdifulde råvarer korrekt, så korrekt genbrug kan finde sted. Hvis du ikke er sikker på, hvordan du bedst kommer videre, hjælper de lokale affaldsselskaber eller genbrugscentre gerne.

Vores kundeservicenummer: +49 (0) 931-45232700

## EU-overensstemmelseserklæring

Vi,

Canbolat Vertriebs GmbH, Gneisenaustraße 10-11, 97074 Würzburg, Tyskland

Vi erklærer hermed, at de enheder, der henvises til nedenfor, overholder de relevante væsentlige sikkerheds- og sundhedskrav i EU-direktiverne på grund af deres design og konstruktion samt i de designs, der er markedsført af os.

Produktnavn: Foldbar stålrampe Varenr.:  
4260199757710 Modelnummer: AR-HE-FS180

Hvis enheden ændres uden vores samtykke, mister denne overensstemmelseserklæring sin gyldighed.

2006/42/EF Maskiner  
EN ISO 12100:2010

Dato/underskriftsproducent/sted:

Würzburg, 13.03.2019



Underskrift:

Dipl.-Inform. (Univ.) Korhan Canbolat, administrerende direktør

Repræsentant for denne brugsanvisning/tekniske data: Dipl.-  
Inform. (Univ.) Korhan Canbolat, administrerende direktør

Kontoradresse:

Canbolat Vertriebs GmbH  
Gneisenaustraße 10-11  
97074 Würzburg

Returadresse kan findes i aftrykket: [https:// www.arebos.de/impressum/](https://www.arebos.de/impressum/)

momsregistreringsnummer: DE 263752326

Retten for handelsregistret er Würzburg, HRB 10082 WEEE-  
Reg.-Nr. DE 61617071