

AREBOS

Fällbar stålramp

AR-HE-FS180



Följ alla säkerhetsföreskrifter i denna bruksanvisning för att säkerställa säker användning.



Tack för ditt förtroende för AREBOS.

Tack för att du köpte vår produkt. Läs bruksanvisningen noggrant innan du använder produkten för första gången. Om du lämnar produkten till en tredje part måste denna bruksanvisning överlämnas tillsammans med den.

Säkerhet

Symbolerklärning



En CE-märkning kan användas för att indikera att en produkt överensstämmer med de rättsliga bestämmelserna i europeiska rättsliga standarder och därför får handlas inom Europeiska gemenskapen.



Varning! Läs säkerhetsföreskrifterna noggrant. Underlåtenhet att följa säkerhetsföreskrifterna kan leda till allvarliga personskador eller skador. Förvara bruksanvisningen på ett säkert sätt.



Varning! Använd skyddsskor!



Varning! Använd skyddshandskar!



Varning! Risk för klämskador på händerna!



Var försiktig när du använder rampen!

Allmänna säkerhetsanvisningar

- Ändringar som tjänar den tekniska utvecklingen kan göras av tillverkaren utan föregående meddelande och kanske ännu inte beaktas i bruksanvisningen.
- Kontrollera rampen före idrifttagning för skador, sprickor, avböjningar och materialutmattning!
- Ta aldrig en defekt eller obrukbar ramp i drift! Kontakta tillverkaren eller låt rampen kontrolleras av en kvalificerad fackman.
- Arbeta alltid med försiktighet och nödvändig försiktighet!

- Använd skyddskläder som skyddsskor, arbetshandskar, skyddsglasögon etc.
- Använd inte överdriven kraft under några omständigheter!
- Håll barn och oengagerade tredje parter borta från arbetsområdet.
- Överskrid aldrig rampens maximala nyttolast (se kapitel 3)!
- Den maximala nyttolasten gäller för full beläggning (ingen punktbelastning) på rampen vid maximal anfallsvinkel.
- Hoppa aldrig på rampen!
- Kör inte upp på rampen. Dra eller skjut upp lasten.
- Håll din kropp och lemmar borta från riskplatsen, gå inte under eller bakom lasten.
- Arbeta aldrig när du är trött eller påverkad av droger, mediciner eller alkohol.
- Fäst och säkra alltid rampen!
- Allt underhållsarbete måste utföras av en kvalificerad fackman.
- Använd alltid enheten på en plan, plan, hård yta.
- Se till att flänsänden är vänd nedåt. Den andra änden måste vara i full kontakt med bakluckan eller lastområdet på det lastande fordonet.
- Observera att rampen är fri från smuts, fett, olja etc.
- Ladda aldrig ett fordon med en motor igång. Låt fordonet svalna innan du laddar det.
- Förvara endast förpackningsdelar (folier, plastpåsar, polystyren, etc.) på platser som inte är tillgängliga för barn, särskilt spädbarn! Eftersom förpackningsdelar ofta utgör oigenkännliga faror (t.ex. risk för kvävning).

Avsedd användning

- Rampen är lämplig för fyrhjulingar, motorcyklar, gräsklippare etc.
- Rampen är inte lämplig som påfartsramp för bilar.
- Rampen (som ett par) får inte belastas med mer än 450 kg över hela ytan och jämnt!

Församling

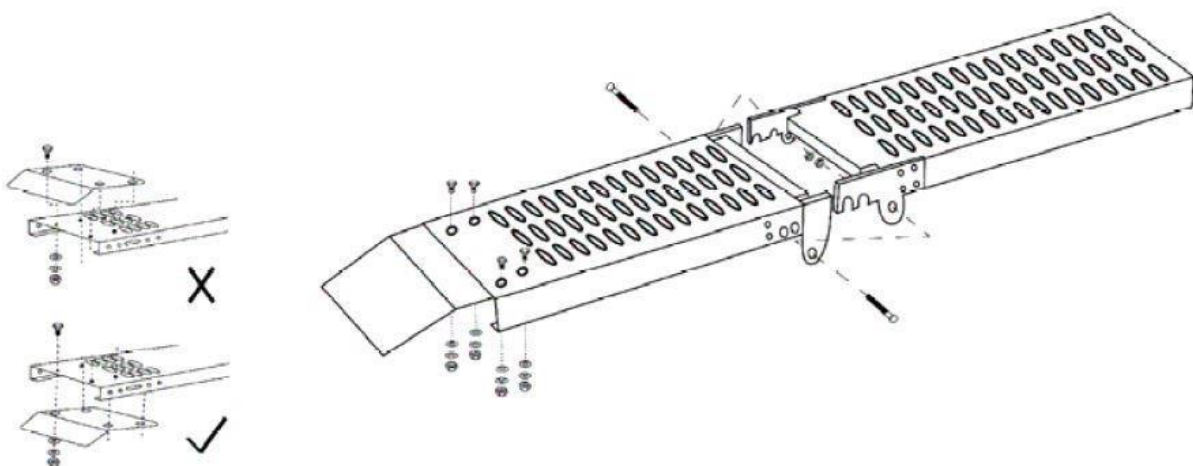

Specifikationer

Elasticitet	450 kg (par)
Mått utfällda	Storlek 180 x 22.5 x 4.5 cm
Mått hopfälld	91.5 x 22.5 x 9 cm
Vikt	16,5 kg

Städning och underhåll

- Observera att rampen är fri från smuts, fett, olja etc.
- Kontrollera enheten regelbundet för skador.
- Dra åt muttrar och bultar före varje användning.

Meddelande om avfallshantering

Avfallshantering och förpackning

- Se till att förpackningen kasseras på lämpligt sätt i enlighet med de riktlinjer och standarder som gäller i din region. I vissa fall kan förpackningen bestå av plastpåsar - var särskilt försiktig så att dessa inte hamnar i händerna på barn. Det finns risk för kvävning!

Kassering av gammal utrustning

- WEEE måste kasseras i enlighet med riktlinjerna och föreskrifterna för lokal avfallshantering.
- Vid slutet av den långa livslängden för ditt föremål, kassera de värdefulla råvarorna på rätt sätt så att korrekt återvinning kan ske. Om du inte är säker på hur du bäst ska gå tillväga, hjälper de lokala avfallshanteringsföretagen eller återvinningscentralerna gärna till.

Vårt kundtjänstnummer: +49 (0) 931-45232700

EU-försäkran om överensstämmelse

Vi, den

Canbolat Vertriebs GmbH, Gneisenaustraße 10-11, 97074 Würzburg, Tyskland

Vi intygar härmed att de produkter som hänvisas till nedan uppfyller de relevanta grundläggande säkerhets- och hälsokraven i EU-direktiven på grund av deras design och konstruktion samt i de konstruktioner som vi släpper ut på marknaden.

Produktnamn: Fällbar stålram Artikelnr:
4260199757710 Modellnummer: AR-HE-FS180

Om enheten modifieras utan vårt medgivande förlorar denna försäkran om överensstämmelse sin giltighet.

2006/42/EG Maskiner
EN ISO 12100:2010

Datum/Underskrift Tillverkare/Plats:

Würzburg, 13.03.2019



Underskrift:
Dipl.-Inform. (Univ.) Korhan Canbolat, verkställande direktör

Representant för denna bruksanvisning/tekniska data: Dipl.-
Inform. (Univ.) Korhan Canbolat, verkställande direktör

Kontorets adress:
Canbolat Vertriebs GmbH
Gneisenaustraße 10-11
97074 Würzburg

Returadressen finns i avtrycket: [https:// www.arebos.de/impressum/](https://www.arebos.de/impressum/)

momsregistreringsnummer: DE 263752326
Den domstol där registreringen i handelsregistret är Würzburg,
HRB 10082 WEEE-Reg.-Nr. De 61617071